

Usnesení

80. řádné schůze Rady města Karviné, konané dne 11.05.2022

Rada města Karviná po projednání všech předložených materiálů přijímá toto usnesení:

3188 Schválení ověřovatelů zápisu 80. schůze RM Karviné konané dne 11.05.2022

Rada města Karviné

schválila

ověřovatele zápisu 80. schůze RM Karviné konané dne 11.05.2022, a to pana MUDr. Zdeňka Vojkůvku a pana Ing. Dalibora Závackého.

3189 Schválení programu 80. schůze RM Karviné konané dne 11.05.2022

Rada města Karviné

schválila

program 80. schůze RM Karviné konané dne 11.05.2022, včetně projednaných změn:

doplněný materiál:

Doplnění programu č. 02-OM-Rozhodnutí o výběru dodavatele - INTERIÉROVÉ A AKUSTICKÉ ŘEŠENÍ KINOSÁLU V KINĚ CENTRUM.

3190 Návrh na provedení změn rozpočtu

Rada města Karviné

rozhodla

provést rozpočtová opatření v rozsahu uvedeném v přílohách č. 1 až 10 k tomuto usnesení.

3191 Uzavření smlouvy o centralizovaném zadávání k Dynamickému nákupnímu systému pro ICT 2022 - 2026

Rada města Karviné

rozhodla

uzavřít smlouvu o centralizovaném zadávání dle přílohy č. 1 k tomuto usnesení.

3192 Vyřazení drobného i dlouhodobého majetku

Rada města Karviné

rozhodla

vyřadit a zlikvidovat na základě návrhu likvidační komise hmotný majetek neodpisovaný v celkové hodnotě Kč 3.447.136,12 (slovy: Třímilionyčtyřistačtyřicetsedmtisícjedenotřicetšest korun českých 12/100) dle přílohy č. 1 k tomuto usnesení a dlouhodobý majetek odpisovaný v celkové hodnotě Kč 2.537.289,-- (slovy: Dvamilionypětsetřicetsedmtisícdvěstěosmdesátdevět korun českých), jehož zůstatková cena je Kč 0,-- (slovy: Nula korun českých) dle přílohy č. 2 k tomuto usnesení.

3193 Vyhodnocení zimní údržby místních komunikací na území města Karviné v období 2021/2022

Rada města Karviné

vzala na vědomí

informativní zprávu o vyhodnocení zimní údržby místních komunikací na území města Karviné v období 2021/2022.

3194 **Změna usnesení RM č. 3120 ze dne 30.03.2022 - Uzavření smlouvy a dohody v rámci stavby pod názvem „Stavební úprava prostoru mezi tř. 17. listopadu a ulicí Nedbalovou v Karviné“**

Rada města Karviné

rozhodla

změnit usnesení Rady města Karviné č. 3120 ze dne 30.03.2022 tak, že původní příloha č. 1 k usnesení se nahrazuje novou přílohou č. 1 k tomuto usnesení. Ostatní text usnesení Rady města Karviné č. 3120 ze dne 30.3.2022 zůstává beze změn.

3195 **Rozhodnutí o výběru dodavatele - veřejná zakázka na služby pod názvem Dodávka tepla a ohřev teplé vody - nám. Ondry Foltýna 267/12, Karviná-Staré Město**

Rada města Karviné

rozhodla

o výběru dodavatele Veolia Energie ČR, a.s. se sídlem: 28. října 3337/7, Moravská Ostrava, 702 00 Ostrava, IČO: 45193410, z důvodů uvedených ve Zprávě o posouzení a hodnocení nabídek a uzavřít s tímto dodavatelem na dobu patnácti let Smlouvu o dodávce tepla pro vytápění a dodávce teplé vody, která je přílohou č. 1 k tomuto usnesení.

3196 **Zřízení služebnosti - RM**

Rada města Karviné

rozhodla

uzavřít Smlouvu o budoucí smlouvě o zřízení služebnosti a související ujednání s panem ***** , nar. ***** , trvale bytem ***** , a to ve znění přílohy č. 1 k tomuto usnesení.

3197 **Zřízení služebnosti - JP a JP**

Rada města Karviné

rozhodla

uzavřít Smlouvu o budoucí smlouvě o zřízení služebnosti a související ujednání s panem ***** , nar. ***** a s paní ***** , nar. ***** , oba trvale bytem ***** , a to ve znění přílohy č. 1 k tomuto usnesení.

3198 **Uzavření smlouvy o zřízení služebnosti - AO**

Rada města Karviné

rozhodla

uzavřít smlouvu o zřízení služebnosti mezi statutárním městem Karviná a panem ***** , nar. ***** , paní ***** , nar. ***** , oba bytem ***** a panem ***** , nar. ***** , bytem ***** , a to ve znění, které je přílohou č. 1 k tomuto usnesení.

3199 **Záměr převést pozemek p. č. 1436/2 v katastrálním území Karviná-město**

Rada města Karviné

rozhodla,

že není záměrem převést z vlastnictví statutárního města Karviné panu ***** , nar. ***** , bytem ***** a panu ***** , nar. ***** , bytem ***** pozemek p. č. 1436/2 v katastrálním území Karviná-město, obec Karviná.

Rada města Karviné

rozhodla

uzavřít ve znění schváleného vзору Radou města Karviné dne 22.10.2018 usnesením č. 5079 nájemní smlouvu s panem ***** a paní ***** k obecnímu bytu č. 153 o velikosti 0+2 v bytovém domě určeném pro seniory a osoby se zdravotním postižením ve vlastnictví statutárního města Karviné č. p. 814, ul. Borovského, Karviná-Ráj, dle návrhu Odboru sociálního Magistrátu města Karviné. Nájem se sjednává na dobu určitou s účinností od 01.06.2022 do 31.05.2023. Výše nájemného je uvedena v evidenčním listu bytu, který je nedílnou součástí nájemní smlouvy.

3201 Rozhodnutí o výběru dodavatele - INTERIÉROVÉ A AKUSTICKÉ ŘEŠENÍ KINOSÁLU V KINĚ CENTRUM

Rada města Karviné

vzala na vědomí

zprávu o posouzení a hodnocení nabídek k veřejné zakázce zadané formou zjednodušeného podlimitního řízení na stavební práce, dle zákona č. 134/2016 Sb., o zadávání veřejných zakázek, v platném znění, pod názvem „INTERIÉROVÉ A AKUSTICKÉ ŘEŠENÍ KINOSÁLU V KINĚ CENTRUM“.

Rada města Karviné

rozhodla

v rámci veřejné zakázky na stavební práce pod názvem „INTERIÉROVÉ A AKUSTICKÉ ŘEŠENÍ KINOSÁLU V KINĚ CENTRUM“, o výběru dodavatele AVETON s.r.o., Drahobejlova 1452/54 Libeň, 190 00 Praha 9, IČ: 02436647, z důvodů uvedených ve zprávě o posouzení a hodnocení nabídek a uzavřít s tímto dodavatelem smlouvu o dílo, která je přílohou č. 1 k tomuto usnesení. Cena díla bez DPH je ve výši Kč 5.883.525,10.

3202 Dodatek č. 3 ke smlouvě č. 04381961 o poskytnutí podpory ze Státního fondu životního prostředí České republiky

Rada města Karviné

rozhodla

uzavřít dodatek č. 3 ke smlouvě č. 04381961 o poskytnutí podpory ze Státního fondu životního prostředí České republiky, se Státním fondem životního prostředí České republiky, IČO: 00020729, se sídlem Kaplanova 1931/1, 148 00 Praha 11, v rámci Výzvy č. 1/2019 Státního fondu životního prostředí České republiky z programu na podporu výměny nevyhovujících kotlů na pevná paliva v domácnostech, úspor energie a dalších adaptačních či mitigačních opatření ve vztahu ke změně klimatu v obcích Karlovarského, Moravskoslezského a Ústeckého kraje, ve znění uvedeném v příloze č. 1 k tomuto usnesení.

3203 Poskytnutí účelové dotace na provoz Okresní hospodářské komory Karviná na rok 2022

Rada města Karviné

doporučila

Zastupitelstvu města Karviné rozhodnout o poskytnutí účelové neinvestiční dotace z rozpočtu města příjemci - Okresní hospodářská komora Karviná, IČ: 60793023, se sídlem Svatováclavská 97/6, 733 01 Karviná-Fryštát (dále jen „OHKK“), ve výši Kč 200.000,-- (slovy: Dvěstětisíc korun českých), na pokrytí nákladů spojených s provozem OHKK na rok 2022.

Rada města Karviné

doporučila

Zastupitelstvu města Karviné rozhodnout o uzavření Smlouvy o poskytnutí dotace z rozpočtu města ve výši Kč 200.000,-- (slovy: Dvěstětisíc korun českých) mezi statutárním městem Karviná, jako poskytovatelem a Okresní hospodářskou komorou Karviná, IČ: 60793023, se sídlem Svatováclavská 97/6, 733 01 Karviná-Fryštát (dále jen „OHKK“), jako příjemcem na pokrytí nákladů spojených s provozem OHKK na rok 2022, dle přílohy č. 1 k tomuto usnesení.

3204 Povolení výjimky z nejvyššího počtu dětí v přípravné třídě ZŠ a MŠ U Lesa

Rada města Karviné

rozhodla

povolit s účinností od 01.09.2022 výjimku navýšení do 4 dětí z nejvyššího počtu žáků v přípravné třídě Základní školy a Mateřské školy U Lesa, Karviná, příspěvkové organizace, a to do maximálního počtu 19 dětí. Zvýšení počtu nesmí být na újmu kvality vzdělávací činnosti školy, musí být splněny podmínky bezpečnosti a ochrany zdraví a dodržena plánovaná kapacita školy.

3205 Přerušeni provozu mateřské školy na adrese Dačického 588/1 v Karviné-Ráji (ZŠ a MŠ Prameny)

Rada města Karviné

vzala na vědomí

informaci o přerušeni provozu mateřské školy na adrese Dačického 588/1 v Karviné-Ráji, která je součástí Základní školy a Mateřské školy Prameny, Karviná, příspěvkové organizace, a to dne 05.05.2022 z organizačních důvodů.

3206 Návrh na udělení ocenění osobnostem v oblasti kultury

Rada města Karviné

rozhodla

udělit ocenění Pamětní list Rady města Karviné osobnostem v oblasti kultury, uvedeným v příloze č. 1 k tomuto usnesení.

3207 Přijetí věcného daru - knihy říkánek pro děti

Rada města Karviné

rozhodla

uzavřít darovací smlouvu o darování movitého majetku - 400 ks knih Svět říkánek pro děti - v celkové hodnotě daru Kč 39.600,-- (slovy: Třicetdevěttisícšestset korun českých) mezi paní Alenou Skopalíkovou, ***** a statutárním městem Karviná, dle přílohy č. 1 k tomuto usnesení, za účelem předání knih dětem mateřských škol zřízených statutárním městem Karviná.

3208 Přijetí nadačního příspěvku Nadace OKD na projekt pod názvem S batůžkem do světa

Rada města Karviné

rozhodla

schválit přijetí nadačního příspěvku z Nadace OKD, se sídlem Karola Šliwky 149/17, Fryštát, 733 01 Karviná, IČO 27832813, ve výši Kč 150.000,-- (slovy: Jednostopadesáttisíc korun českých) na realizaci projektu S batůžkem do světa a uzavřít Smlouvu o poskytnutí nadačního příspěvku číslo 221110037 s Nadací OKD dle přílohy č. 1 k tomuto usnesení.

3209 Informativní zpráva o stavu výběrových řízení na volná pracovní místa na Magistrátu města Karviné

Rada města Karviné

vzala na vědomí

informativní zprávu o stavu výběrových řízení na volná pracovní místa na Magistrátu města Karviné za měsíc duben 2022.

z pov. Mgr. Andrzej Bizoń, v. r.

.....

Ing. Jan Wolf
primátor

z pov. Vladimír Kolek, v. r.

.....

Ing. Lukáš Raszyk
náměstek primátora

Návrh na změnu rozpočtu č. 9135/2022

Předkládá : **04** **Odbor stavební a životního prostředí**
 Zpracoval : **Šimíčková Lucie, Ing.**
 Zkontroloval : **Piatková Romana, Ing., MPA**

Číslo usnesení :
Schváleno dne :

Název rozpočtového opatření : RO - OSŽP - Přesun prostředků na zajištění humanitární pomoci do rozpočtu OŠR

Obsah změny:

Přesun finančních prostředků určených pro řešení krizových situací ve výši 50.000 Kč na OŠR za účelem zajištění stravy pro migranty z Ukrajiny umístěné v Karviné prostřednictvím základních škol v Karviné.

Výdaje

Ukazatel	Stav před změnou	Změna rozpočtu	Upravený rozpočet
521-Ochrana obyvatelstva			
521 Ostatní výdaje	800 000,00	-50 000,00	750 000,00
622-Zahraniční pomoc a mezinárodní spolupráce (jinde nezařazená)			
622 Ostatní výdaje	110 000,00	50 000,00	160 000,00
Celkem Výdaje	910 000,00	0,00	910 000,00

Návrh na změnu rozpočtu č. 9139/2022

Předkládá : **07** **Odbor ekonomický**
 Zpracoval : **Čačková Dominika, Ing.**
 Zkontroloval : **Piatková Romana, Ing., MPA**

Číslo usnesení :
Schváleno dne :

Název rozpočtového opatření : RO - OE - Zapojení příspěvku dle zákona o kompenzačním bonusu pro rok 2022 (ÚZ 98043)

Obsah změny:

Zapojení příspěvku ze státního rozpočtu dle zák. č. 519/2021 Sb., o kompenzačním bonusu pro rok 2022, ke zmírnění negativních dopadů působnosti tohoto zákona na daňové příjmy obcí (ÚZ 98043).

Příjmy

Ukazatel	Stav před změnou	Změna rozpočtu	Upravený rozpočet
4-Přijaté transfery			
411 Neinvestiční přijaté transfery od rozpočtů ústřední úrovně	52 983 500,00	3 234 695,59	56 218 195,59
Celkem Příjmy	52 983 500,00	3 234 695,59	56 218 195,59

Výdaje

Ukazatel	Stav před změnou	Změna rozpočtu	Upravený rozpočet
640-Ostatní činnosti			
640 Finanční vypořádání	18 714 774,48	3 234 695,59	21 949 470,07
Celkem Výdaje	18 714 774,48	3 234 695,59	21 949 470,07

00297534 Statutární město Karviná

Datum:02.05.2022

Čas:07:14:27

Návrh na změnu rozpočtu č. 9143/2022

Předkládá : **02** **Odbor školství a rozvoje**
 Zpracoval : **Ochodková Jana**
 Zkontroloval : **Piatková Romana, Ing., MPA**

Číslo usnesení :
Schváleno dne :

Název rozpočtového opatření : RO - OŠR - Přesun na poskytnutí příspěvku SU OPF Karviná z Fondu primátora na projekty

Obsah změny:

Přesun finančních prostředků na poskytnutí příspěvku SU OPF Karviná IČ: 47813059 z Fondu primátora na projektovou dokumentaci a přípravu žádosti o dotaci na projekt EDEN.

Výdaje

Ukazatel	Stav před změnou	Změna rozpočtu	Upravený rozpočet
321-Vysokoškolské vzdělávání			
321 Příspěvek SU OPF Karviná IČ: 47813059 - na projekty	500 000,00	1 900 000,00	2 400 000,00
331-Kultura			
331 Ostatní výdaje	7 188 909,00	-1 900 000,00	5 288 909,00
Celkem Výdaje	7 688 909,00	0,00	7 688 909,00

00297534 Statutární město Karviná

Datum:02.05.2022

Čas:07:15:57

Návrh na změnu rozpočtu č. 9144/2022

Předkládá : **01 Odbor majetkový**
 Zpracoval : **Helisová Zuzana, Bc.**
 Zkontroloval : **Piatková Romana, Ing., MPA**

Číslo usnesení :

Schváleno dne :

Název rozpočtového opatření : RO - OM - Přesun z bytového hospodářství na Městský klub seniorů Rudé Armády čp. 536

Obsah změny:

Přesun z výdajů na opravy bytového fondu do výdajů na opravu vchodových dveří Městského klubu seniorů Rudé Armády čp. 536 v Karviné-Hranicích.

Výdaje

Ukazatel	Stav před změnou	Změna rozpočtu	Upravený rozpočet
342-Zájmová činnost a rekreace			
342 Kluby seniorů a spolkový dům	931 500,00	35 000,00	966 500,00
361-Rozvoj bydlení a bytové hospodářství			
361 Ostatní výdaje	54 251 617,00	-35 000,00	54 216 617,00
Celkem Výdaje	55 183 117,00	0,00	55 183 117,00

Návrh na změnu rozpočtu č. 9146/2022

Předkládá : **02** **Odbor školství a rozvoje**
 Zpracoval : **Ochodková Jana**
 Zkontroloval : **Piatková Romana, Ing., MPA**

Číslo usnesení :
Schváleno dne :

Název rozpočtového opatření : RO - OŠR - Přesun na Projekt - Místní akční plán rozvoje vzdělávání v ORP Karviná III

Obsah změny:

Přesun finančních prostředků vyčleněných na projektovou přípravu na předfinancoání realizace Projektu - Místní akční plán rozvoje vzdělávání v ORP Karviná III.

Výdaje

Ukazatel	Stav před změnou	Změna rozpočtu	Upravený rozpočet
311-Předškolní a základní vzdělávání			
311 Projekt - Místní akční plán rozvoje vzdělávání v ORP Karviná III	263 000,00	110 000,00	373 000,00
363-Komunální služby a územní rozvoj			
363 Ostatní výdaje	1 792 000,00	-110 000,00	1 682 000,00
Celkem Výdaje	2 055 000,00	0,00	2 055 000,00

Návrh na změnu rozpočtu č. 9147/2022

Předkládá : **02** **Odbor školství a rozvoje**
 Zpracoval : **Ochodková Jana**
 Zkontroloval : **Piatková Romana, Ing., MPA**

Číslo usnesení :
Schváleno dne :

Název rozpočtového opatření : RO - OŠR - Přesun na předfinancování kompenzačního příspěvku na ubytování

Obsah změny:

Přesun na předfinancování kompenzačního příspěvku na ubytování uprchlíků z Ukrajiny, který bude hrazen dle Smlouvy o spolupráci při zajištění ubytování s Moravskoslezským krajem.

Výdaje

Ukazatel	Stav před změnou	Změna rozpočtu	Upravený rozpočet
622-Zahraniční pomoc a mezinárodní spolupráce (jinde nezařazená)			
622 Ostatní výdaje	110 000,00	1 000 000,00	1 110 000,00
640-Ostatní činnosti			
640 Finanční vypořádání	18 714 774,48	-1 000 000,00	17 714 774,48
Celkem Výdaje	18 824 774,48	0,00	18 824 774,48

Návrh na změnu rozpočtu č. 9156/2022

Předkládá : **02** **Odbor školství a rozvoje**
 Zpracoval : **Ochodková Jana**
 Zkontroloval : **Piatková Romana, Ing., MPA**

Číslo usnesení :
Schváleno dne :

Název rozpočtového opatření : RO - OŠR - Zapojení dotace na Projekt - Adapt. strat. na změnu klimatu (ÚZ 9003, 9006)

Obsah změny:

Zapojení dotace ze Státního fondu životního prostředí České republiky programu "Životní prostředí, ekosystémy a změna klimatu" podporovaného z Norských fondů 2014-2021 po ukončení realizace Projektu - Adaptační strategie na změnu klimatu statutárního města Karviné do výdajů OŠR (ÚZ 9003, 9006).

Příjmy

Ukazatel	Stav před změnou	Změna rozpočtu	Upravený rozpočet
4-Přijaté transfery			
411 Neinvestiční přijaté transfery od rozpočtů ústřední úrovně	6 244 929,92	372 381,63	6 617 311,55
Celkem Příjmy	6 244 929,92	372 381,63	6 617 311,55

Výdaje

Ukazatel	Stav před změnou	Změna rozpočtu	Upravený rozpočet
371-Ochrana ovzduší a klimatu			
371 Projekt - Adaptační strategie na změnu klimatu statutárního města Karviné	0,00	372 381,63	372 381,63
Celkem Výdaje	0,00	372 381,63	372 381,63

Návrh na změnu rozpočtu č. 9157/2022

Předkládá : **02** **Odbor školství a rozvoje**
 Zpracoval : **Ochodková Jana**
 Zkontroloval : **Piatková Romana, Ing., MPA**

Číslo usnesení :
Schváleno dne :

Název rozpočtového opatření : RO - OŠR - Zapojení dotací na Rekonstrukce učeben ZŠ a MŠ 3 (ÚZ 17015,17016,17968,17969)

Obsah změny:

Zapojení dotací na realizaci Akce - Rekonstrukce učeben ZŠ a MŠ 3 (ÚZ 17015, 17016, 17968, 17969) poskytnutých Ministerstvem pro místní rozvoj z Integrovaného regionálního operačního programu - Integrovaný regionální OP - program č. 117030 do výdajů OM.

Příjmy

Ukazatel	Stav před změnou	Změna rozpočtu	Upravený rozpočet
4-Přijaté transfery			
411 Neinvestiční přijaté transfery od rozpočtů ústřední úrovně	6 244 929,92	3 725 874,27	9 970 804,19
421 Investiční přijaté transfery od rozpočtů ústřední úrovně	11 798 323,99	4 296 676,71	16 095 000,70
Celkem Příjmy	18 043 253,91	8 022 550,98	26 065 804,89

Výdaje

Ukazatel	Stav před změnou	Změna rozpočtu	Upravený rozpočet
311-Předškolní a základní vzdělávání			
311 Akce - Rekonstrukce učeben ZŠ a MŠ 3	0,00	8 022 550,98	8 022 550,98
Celkem Výdaje	0,00	8 022 550,98	8 022 550,98

Návrh na změnu rozpočtu č. 9158/2022

Předkládá : **02** **Odbor školství a rozvoje**
 Zpracoval : **Ochodková Jana**
 Zkontroloval : **Piatková Romana, Ing., MPA**

Číslo usnesení :
Schváleno dne :

Název rozpočtového opatření : RO - OŠR - Přesun prostředků ve výši zapojených dotací z důvodu předfinancování

Obsah změny:

Přesun prostředků ve výši zapojených dotací na Akci - Rekonstrukce učeben ZŠ a MŠ 3 a z Projektu - Adaptační strategie na změnu klimatu statutárního města Karviné z důvodu předfinancování z rozpočtu OM a OŠR do rozpočtu OE.

Výdaje

Ukazatel	Stav před změnou	Změna rozpočtu	Upravený rozpočet
311-Předškolní a základní vzdělávání			
311 Akce - Rekonstrukce učeben ZŠ a MŠ 3	0,00	-8 022 550,98	-8 022 550,98
371-Ochrana ovzduší a klimatu			
371 Projekt - Adaptační strategie na změnu klimatu statutárního města Karviné	0,00	-372 381,63	-372 381,63
640-Ostatní činnosti			
640 Finanční vypořádání	18 714 774,48	8 394 932,61	27 109 707,09
Celkem Výdaje	18 714 774,48	0,00	18 714 774,48

Návrh na změnu rozpočtu č. 9160/2022

Předkládá : **03** **Odbor komunálních služeb**
 Zpracoval : **Nivnická Kristýna, Ing.**
 Zkontroloval : **Piatková Romana, Ing., MPA**

Číslo usnesení :

Schváleno dne :

Název rozpočtového opatření : RO - OKS - Přesun na Veřejnou zeleň

Obsah změny:

Přesun finančních prostředků z Akce - Elektronický informační systém na zastávkách (Kodis) na Veřejnou zeleň.

Výdaje

Ukazatel	Stav před změnou	Změna rozpočtu	Upravený rozpočet
222-Silniční doprava			
222 Ostatní výdaje	2 789 000,00	-12 000,00	2 777 000,00
374-Ochrana přírody a krajiny			
374 Veřejná zeleň	29 977 000,00	12 000,00	29 989 000,00
Celkem Výdaje	32 766 000,00	0,00	32 766 000,00

Smlouva o centralizovaném zadávání

Smluvní strany:

STATUTÁRNÍ MĚSTO KARVINÁ

IČO: 00297534

Sídlo: Fryštátská 72/1, 733 24 Karviná-Fryštát

Zastoupené: Ing. Jan Wolf, primátor

K podpisu oprávněn: JUDr. Olga Guziurová, MPA, vedoucí Odboru organizačního, na základě pověření ze dne 2. 1. 2018

Kontaktní osoba: XXX

(dále jen "centrální zadavatel")

a

1. **Základní škola a Mateřská škola Borovského, Karviná, příspěvková organizace**
IČO: 62331353
Sídlo: Ve Svahu 775, 734 01 Karviná-Ráj
Zastoupená: Mgr. Libor Stáňa, ředitel
Kontaktní osoba: XXX
2. **Základní škola a Mateřská škola Prameny, Karviná, příspěvková organizace**
IČO: 72035480
Sídlo: Prameny 838/10, 734 01 Karviná-Ráj
Zastoupená: Mgr. Dagmar Czinege, ředitelka
Kontaktní osoba: XXX
3. **Základní škola a Mateřská škola Školská, Karviná, příspěvková organizace**
IČO: 48004545
Sídlo: Školská 432, 734 01 Karviná-Ráj
Zastoupená: Mgr. Iva Hefnerová, ředitelka
Kontaktní osoba: XXX
4. **Základní škola a Mateřská škola U Lesa, Karviná, příspěvková organizace**
IČO: 48004529
Sídlo: U Lesa 713, 734 01 Karviná-Ráj
Zastoupená: Mgr. Jana Petrová, ředitelka
Kontaktní osoba: XXX
5. **Základní škola a Mateřská škola Cihelní, Karviná, příspěvková organizace**
IČO: 48004537
Sídlo: Cihelní 1666, 735 06 Karviná-Nové Město
Zastoupená: Mgr. Zdeněk Jelínek, ředitel
Kontaktní osoba: XXX
6. **Základní škola a Mateřská škola Družby, Karviná, příspěvková organizace**
IČO: 48004472
Sídlo: tř. Družby 1383, 735 06 Karviná-Nové Město
Zastoupená: Mgr. Andrzej Szyja, ředitel
Kontaktní osoba: XXX
7. **Základní škola a Mateřská škola Dělnická, Karviná, příspěvková organizace**
IČO: 62331418
Sídlo: Sokolovská 1758/1, 735 06 Karviná-Nové Město
Zastoupená: Mgr. Petr Juras, ředitel
Kontaktní osoba: XXX

- 8. Základní škola a Mateřská škola Majakovského, Karviná, příspěvková organizace**
IČO: 48004561
Sídlo: Majakovského 2219, 734 01 Karviná-Mizerov
Zastoupená: Mgr. Roman Hamrus, ředitel
Kontaktní osoba: XXX
- 9. Základní škola a Mateřská škola U Studny, Karviná, příspěvková organizace**
IČO: 48004511
Sídlo: Centrum 2290/14, 734 01 Karviná-Mizerov
Zastoupená: Mgr. Martin Bandor, ředitel
Kontaktní osoba: XXX
- 10. Základní škola a mateřská škola s polským jazykem vyučovacím-Szkoła Podstawowa i Przedszkole, Karviná-Fryštát, Dr. Olszaka 156**
IČO: 64628680
Sídlo: Dr. Olszaka 156/2, 733 01 Karviná-Fryštát
Zastoupená: Mgr. Tomasz Śmiłowski, ředitel
Kontaktní osoba: XXX
- 11. Základní škola a Mateřská škola Mendelova, Karviná, příspěvková organizace**
IČO: 62331388
Sídlo: Einsteinova 287/8, 733 01 Karviná-Hranice
Zastoupená: Mgr. Bohumil Zmrzlík, ředitel
Kontaktní osoba: XXX
- 12. Základní škola a Mateřská škola Slovenská, Karviná, příspěvková organizace**
IČO: 62331361
Sídlo: Slovenská 2936/61, 733 01 Karviná-Hranice
Zastoupená: Mgr. Michael Klos, ředitel
Kontaktní osoba: XXX
- 13. Městský dům kultury Karviná, příspěvková organizace**
IČO: 00320463
Sídlo: tř. Osvobození 1639/43, 735 06 Karviná-Nové Město
Zastoupená: Mgr. Olga Humplíková, ředitelka
Kontaktní osoba: XXX
- 14. Regionální knihovna Karviná, příspěvková organizace**
IČO: 00306355
Sídlo: Centrum 2299, 734 11 Karviná-Mizerov
Zastoupená: Mgr. Markéta Kukrechtová, ředitelka
Kontaktní osoba: XXX
- 15. Sociální služby Karviná, příspěvková organizace**
IČO: 70997136
Sídlo: Sokolovská 1761, 735 06 Karviná-Nové Město
Zastoupená: Mgr. Blanka Dadoková, ředitelka
Kontaktní osoba: XXX
- 16. Středisko volného času JUVENTUS, Karviná, příspěvková organizace**
IČO: 08385891
Sídlo: U Bažantnice 1794, 735 06 Karviná-Nové Město
Zastoupená: Bronislav Drobny, ředitel
Kontaktní osoba: XXX

(dále jen "pověřující zadavatel")

uzavřely dle ust. § 9 zákona č. 134/2016 Sb., o zadávání veřejných zakázek, ve znění pozdějších předpisů a dle ust. § § 1746 odst. 2 zákona č. 89/2012 Sb., občanský zákoník, ve znění pozdějších předpisů, tuto smlouvu o centralizovaném zadávání
(dále jen „smlouva“)

1. PREAMBULE

1. Centrální zadavatel je zřizovatelem příspěvkových organizací – pověřujících zadavatelů.
2. Centrální zadavatel byl usnesením Rady města Karviné č. 3169 ze dne 27.04.2022 pověřen zavést „Dynamický nákupní systém pro ICT 2022-2026“ (dále jen „DNS“) a jeho prostřednictvím pak zadávat veřejné zakázky pro potřeby centrálního zadavatele a pověřujících zadavatelů.
3. Předpokladem pro to, aby centrální zadavatel mohl pro pověřující zadavatele provádět zadávací řízení a zadávat veřejné zakázky na účet pověřujícího zadavatele, je uzavření této smlouvy mezi centrálním zadavatelem a pověřujícím zadavatelem, ve které budou v souvislosti s centralizovaným zadáváním upravena jejich vzájemná práva a povinnosti.

2. PŘEDMĚT SMLOUVY

1. Předmětem této smlouvy uzavřené na základě § 9 odst. 4 zákona je zejména úprava vzájemných práv a povinností centrálního zadavatele a pověřujícího zadavatele při realizaci centralizovaného zadávání.
2. Pověřující zadavatel tímto pověřuje a zmocňuje centrálního zadavatele, aby pro něj provedl centralizované zadávání, jehož předmětem bude zavedení dynamického nákupního systému (dále jen „DNS“), ve kterém budou následně zadávány veřejné zakázky, postupem podle § 141 zákona, jejichž předmětem bude pořízení dodávek ICT komodit, konkrétně komodity uvedené v Příloze č. 1 této smlouvy.
3. Při realizaci zadávacího řízení na zavedení dynamického nákupního systému bude ve smyslu § 138 zákona přiměřeně postupováno podle pravidel pro užší řízení (dále jen „zadávací řízení“). Výsledkem zadávacího řízení bude zavedení DNS. Následně bude centrální zadavatel v zavedeném DNS zadávat veřejné zakázky postupem podle § 141 zákona, kdy platí, že jednotlivé smlouvy s vybranými dodavateli budou uzavírány pověřujícím zadavatelem (dále jen „kupní smlouvy“).

3. OBECNÁ USTANOVENÍ

1. Smluvní strany jsou povinny navzájem se informovat o veškerých skutečnostech, které jsou nebo mohou být důležité pro řádné plnění této smlouvy.
2. Smluvní strany jsou povinny plnit své závazky vyplývající z této smlouvy a uzavřených kupních smluv tak, aby nedocházelo k prodlení s dodržováním zákonných či dohodnutých termínů.
3. Smluvní strany se zavazují vzájemně spolupracovat a poskytovat si veškeré informace potřebné pro řádnou realizaci zadávacího řízení, jakož i čerpání plnění z uzavřených kupních smluv.
4. Smluvní strany se dohodly na určení kontaktních osob za centrálního zadavatele a za pověřujícího zadavatele (dále jen „kontaktní osoba“). Kontaktní osoby jsou oprávněné k veškeré komunikaci týkající se této smlouvy, není-li v této smlouvě stanoveno jinak. Kontaktní osoby jsou uvedeny v záhlaví smlouvy. Smluvní strany jsou oprávněny změnit své kontaktní osoby jednostranně, s účinností pracovním dnem následujícím po doručení písemného oznámení o změně kontaktní osoby druhé straně.

4. PRÁVA A POVINNOSTI SMLUVNÍCH STRAN

1. Centrální zadavatel se zavazuje plnit v rámci realizace zadávacího řízení veškeré zákonem stanovené uveřejňovací povinnosti, a to jak ve vztahu k Věstníku veřejných zakázek, tak Úřednímu

věstníku Evropské unie, resp. profilu centrálního zadavatele. Odpovědnost za uveřejnění smluv vztahujících se k veřejným zakázkám v registru smluv nese pověřující zadavatel.

2. Posouzení splnění podmínek účasti při zařazování do DNS v době jeho trvání ve smyslu § 140 zákona budou zajišťovat zaměstnanci oddělení informačních služeb Odboru organizačního.
3. Před zahájením zadávání veřejné zakázky v zavedeném DNS je centrální zadavatel oprávněn provádět předsběr požadavků od jednotlivých pověřujících zadavatelů týkající se poptávané ICT komodity.
4. Po výběru dodavatele je centrální zadavatel povinen zaslat pověřujícímu zadavateli vysoutěžené nabídkové ceny od vybraného dodavatele společně s identifikací vybraného dodavatele.
5. Centrální zadavatel bude informace o čerpání plnění z kupních smluv získávat od jednotlivých dodavatelů. Za účelem ověření informací o čerpání z kupních smluv a splnění souvisejících uveřejňovacích povinností (výše skutečně uhrazené ceny, příp. souhrnné oznámení o uzavření kupních smluv) je pověřující zadavatel povinen, bude-li k tomu centrálním zadavatelem vyzván, poskytnout součinnost ohledně ověření informací čerpání z uzavřených kupních smluv.
6. Rozhodne-li se pověřující zadavatel pořizovat ICT komodity specifikované v této smlouvě prostřednictvím DNS zavedeného centrálním zadavatelem dle této smlouvy, budou příslušné veřejné zakázky vztahující se k nákupu ICT komodit prostřednictvím DNS dle této smlouvy prováděny centrálním zadavatelem. Pověřující zadavatel se v takovém případě zavazuje přijímat plnění poskytované mu na základě uzavřené kupní smlouvy, poskytovat vybranému dodavateli úplatu za poskytnuté plnění a uplatňovat vůči němu sankce, reklamace či jiné nároky, vzniklé na základě kupní smlouvy.
7. Pověřující zadavatel se zavazuje pravidelně ke konci kalendářního čtvrtletí informovat centrálního zadavatele o každém jednotlivém případě, kdy pověřující zadavatel uplatní vůči dodavateli sankce, reklamace či jiné nároky, vzniklé na základě kupní smlouvy.
8. Veškeré náklady spojené se zadávacím řízením na zavedení DNS, jakož i veškeré náklady spojené se zadáváním veřejných zakázek na základě zavedeného dynamického nákupního systému, nese centrální zadavatel.

5. ODPOVĚDNOST

1. Odpovědnost za řádnou realizaci zadávacího řízení, veřejných zakázek a za plnění dalších povinností dle zákona po skončení zadávacího řízení nese centrální zadavatel, pokud k porušení zákona nedošlo jednáním či opomenutím ze strany pověřujícího zadavatele. Centrální zadavatel však neodpovídá za případné jiné škody vzniklé pověřujícímu zadavateli.
2. Centrální zadavatel je povinen řádně uchovávat dokumentaci o realizovaném zadávacím řízení, jakož i o veřejných zakázkách zadávaných v zavedeném DNS.

6. ZÁVĚREČNÁ USTANOVENÍ

1. Smluvní strany prohlašují, že jsou plně připraveny k vzájemné součinnosti a poskytování všech informací nezbytných pro řádné naplnění této smlouvy.
2. V případě, že bude v souladu s § 127 zákona zrušeno zadávací řízení na zavedení DNS nebo veřejná zakázka zadávaná v DNS, centrální zadavatel bezodkladně oznámí tuto skutečnost pověřujícímu zadavateli.
3. Smluvní strany se pro vyloučení pochybností výslovně dohodly, že zadávací řízení na zavedení DNS nebo veřejné zakázky zadávané v DNS mohou být po dobu trvání této smlouvy realizovány vícekrát než pouze jednou.
4. Tato smlouva je uzavírána smluvními stranami elektronicky.
5. Tato smlouva nabývá platnosti dnem podpisu, účinnosti dnem uveřejnění v registru smluv. Odpovědnost za uveřejnění této smlouvy v registru smluv nese centrální zadavatel.
6. Tato smlouva se uzavírá na dobu neurčitou.

7. Smluvní strany jsou oprávněny tuto smlouvu vypovědět bez udání důvodu. Účinky výpovědi pověřujícího zadavatele nastanou okamžikem jejího doručení centrálnímu zadavateli, není-li ve výpovědi stanoveno datum pozdější.
8. Jakékoliv úkony směřující k ukončení této smlouvy musí být doručeny příslušné smluvní straně datovou schránkou.
9. Tato smlouva může být měněna a doplňována pouze formou písemných dodatků podepsaných oprávněnými zástupci smluvních stran.
10. Smluvní strany prohlašují, že si tuto smlouvu před jejím podpisem přečetly, s jejím obsahem souhlasí a na důkaz toho připojují své podpisy.

Smlouva je podepsána elektronickými podpisy oprávněných osob:

Centrální zadavatel:

*Statutární město Karviná
Ing. Jan Wolf, primátor*

Pověřující zadavatelé:

1. *Základní škola a Mateřská škola Borovského, Karviná, příspěvková organizace
Mgr. Libor Stáňa, ředitel*
2. *Základní škola a Mateřská škola Prameny, Karviná, příspěvková organizace
Mgr. Dagmar Czinege, ředitelka*
3. *Základní škola a Mateřská škola Školská, Karviná, příspěvková organizace
Mgr. Iva Hefnerová, ředitelka*
4. *Základní škola a Mateřská škola U Lesa, Karviná, příspěvková organizace
Mgr. Jana Petrová, ředitelka*
5. *Základní škola a Mateřská škola Cihelní, Karviná, příspěvková organizace
Mgr. Zdeněk Jelínek, ředitel*
6. *Základní škola a Mateřská škola Družby, Karviná, příspěvková organizace
Mgr. Andrzej Szyja, ředitel*
7. *Základní škola a Mateřská škola Dělnická, Karviná, příspěvková organizace
Mgr. Petr Juras, ředitel*
8. *Základní škola a Mateřská škola Majakovského, Karviná, příspěvková organizace
Mgr. Roman Hamrus, ředitel*
9. *Základní škola a Mateřská škola U Studny, Karviná, příspěvková organizace
Mgr. Martin Bandor, ředitel*
10. *Základní škola a mateřská škola s polským jazykem vyučovacím-Szkoła Podstawowa i Przedszkole,
Karviná-Fryštát, Dr. Olszaka 156
Mgr. Tomasz Śmiłowski, ředitel*
11. *Základní škola a Mateřská škola Mendelova, Karviná, příspěvková organizace
Mgr. Bohumil Zmrzlík, ředitel*
12. *Základní škola a Mateřská škola Slovenská, Karviná, příspěvková organizace
Mgr. Michael Klos, ředitel*
13. *Městský dům kultury Karviná, příspěvková organizace
Mgr. Olga Humplíková, ředitelka*
14. *Regionální knihovna Karviná, příspěvková organizace
Mgr. Markéta Kukrechtová, ředitelka*
15. *Sociální služby Karviná, příspěvková organizace*

Mgr. Blanka Dadoková, ředitelka

16. *Středisko volného času JUVENTUS, Karviná, příspěvková organizace
Bronislav Drobny, ředitel*

Příloha č. 1

Klasifikace předmětu veřejné zakázky dle číselníku Common Procurement Vocabulary (dále jen „CPV“):

Centrální zadavatel uvádí pouze komoditní skupiny CPV kódů a vyhrazuje si právo zadávat zakázky na všechny komodity, které jsou obsaženy v těchto skupinách a jejich podskupinách.

03 - Kancelářská technika a zařízení

30121000-3 - Zařízení fotokopírování a termokopírování

04 - Spotřební materiál pro kancelářskou techniku

30124000-4 - Části a příslušenství kancelářských strojů

30125000-1 - Části a příslušenství fotokopírovacích strojů

30192113-6 - Inkoustové náplně

06 - Počítače a stroje na zpracování dat a datová média

30200000-1 - Počítače

30234000-8 - Média pro ukládání dat

48820000-2 - Servery

07 - Software a informační systémy

48100000-9 - Balík programů určený pro specifické odvětví

48200000-0 - Balíky programů pro výstavbu sítí, internet a intranet

48300000-1 - Balík programů pro tvorbu dokumentů, kreslení, tvorbu obrázků, plánování a produktivitu

48400000-2 - Balík programů pro obchodní transakce a soukromé podnikání

48500000-3 - Balík programů pro komunikace a multimédia

48600000-4 - Balík databázových a operačních programů

48700000-5 - Softwarové utility

48810000-9 - Informační systémy

48900000-7 - Různé balíky programů a počítačové systémy

08 - Mobilní telefony a příslušenství

32250000-0 - Mobilní telefony

09 - Telekomunikační zařízení a infrastruktura

32400000-7 - Sítě

32500000-8 - Telekomunikační přístroje na přenos dat

10 - Audiovizuální a fotografická technika

32300000-6 - Televizní a rozhlasové přijímače, zařízení pro nahrávání zvuku nebo videa nebo duplikační přístroje

38650000-6 - Fotografické vybavení

11 - Kancelářské potřeby

30192800-9 - Samolepicí štítky

30197630-1 - Papír určený k tisku

30197640-4 - Přímopropisovací nebo jiný kopírovací papír

17 - Zařízení a vybavení specializovaných pracovišť

35125000-6 - Dohlížecí systém

59 - Poradenství a služby pro informační technologie

51610000-1 - Instalace a montáž počítačů a zařízení pro zpracování dat

72100000-6 - Poradenské služby v oblasti technického vybavení počítačů

72220000-3 - Systémové a technické poradenské služby

72240000-9 - Analýza systémů a programovací služby

72250000-2 - Systémové a podpůrné služby

72260000-5 - Služby související s programovým vybavením

72300000-8 - Datové služby

72500000-0 - Výpočetní služby

72600000-6 - Služby počítačové podpory a poradenství

72700000-7 - Služby pro počítačové sítě

72800000-8 - Audity a testování počítačů

72900000-9 - Zálohování počítačů a zpracování počítačových katalogů

70 - Tiskařské služby

79800000-2 - Tiskařské a související služby

Sestava IT majetku k vyřazení - neodpisovaný majetek

invent.číslo	SU	název	změněná PC	orj	skup	PO	důvod vyřazení	datum pořízení
14DM02351	18	TAGRA EU CONTROL + ČTEČKA KARET	20 568,00 Kč	11	111	MMK	nepoužívaná zastaralá aplikace	19.12.2011
14DM01715	18	MS OFFICE 2013 PRO P	5 900,00 Kč	11	115	MěDK	součástí vyřazeného PC	04.06.2014
celkem 18			26 468,00 Kč					
14DM01575	28	MODEM 4G	1 500,00 Kč	11	111	MMK	zastaralé nefunkční	23.04.2009
14DM01735	28	HD WD 20EFRX 2TB - ZŠ DRUŽBY	2 450,00 Kč	11	111	MMK	nefunkční, nerentabilní oprava	05.06.2014
14DM01736	28	HD WD 20EFRX 2TB - ZŠ DRUŽBY	2 450,00 Kč	11	111	MMK	nefunkční, nerentabilní oprava	05.06.2014
14DM02895/1	28	PC OFFICEPRO 1000,OEM WIN7,19"	2 541,00 Kč	11	111	MMK	zastaralé, nefunkční	31.12.2014
14DM01579	28	MODEM ASUS WL-500G LUX	3 440,00 Kč	11	111	MMK	zastaralý,nefunkční	19.06.2006
14DM01190/1	28	SCANNER EPSON 3590	3 950,00 Kč	11	111	MMK	vadný	14.09.2006
14DM00490/1	28	SCANNER EPSON 3590	3 990,00 Kč	11	111	MMK	vadný	10.11.2005
14DM00556/1	28	SCANNER EPSON 3590	3 990,00 Kč	11	111	MMK	vadný	10.11.2005
14DM02976	28	MULTIFUNKČNÍ TISKÁRNA BROTHER	4 305,00 Kč	11	111	MMK	zastaralá, nefunkční	23.12.2009
118382	28	ZÁLOŽNÍ ZDROJ FSP/FORTON UPS E	4 990,00 Kč	11	111	MMK	vadný napěťový měnič	16.10.2018
114768	28	ZÁLOŽNÍ ZDROJ APC BACK UPS PRO	5 880,00 Kč	11	111	MMK	vadný napěťový měnič	24.07.2012
14DM00267/1	28	MONITOR	6 892,50 Kč	11	111	MMK	malý rozměr, špatná svítivost	01.08.2005
14DM01734	28	SYNOLOGY DS214 - ZŠ DRUŽBY	6 950,00 Kč	11	111	MMK	nefunkční, nerentabilní oprava	05.06.2014
14DM00702/1	28	TERMINÁL HP T5740	8 844,00 Kč	11	111	MMK	starý model	18.04.2011
15DM00555	28	PROXY FIREWALL	9 073,86 Kč	11	111	MMK	nefunkční, nerentabilní oprava	30.11.2015
118422/1	28	TABLET LENOVO MIIX 320	9 619,50 Kč	11	111	MMK	poškozeno, nefunkční	26.10.2018
14DM00627/1	28	SCANNER HPSCANJET 5550C	13 990,00 Kč	11	111	MMK	vadný	27.12.2002
114651	28	ŽÁKOVSKÉ PC	15 043,00 Kč	11	111	MMK	zastaralý, nedostatečný výkon	18.01.2012
114652	28	ŽÁKOVSKÉ PC	15 043,00 Kč	11	111	MMK	zastaralý, nedostatečný výkon	18.01.2012
114653	28	ŽÁKOVSKÉ PC	15 043,00 Kč	11	111	MMK	zastaralý, nedostatečný výkon	18.01.2012
114654	28	ŽÁKOVSKÉ PC	15 043,00 Kč	11	111	MMK	zastaralý, nedostatečný výkon	18.01.2012
14DM01577	28	KOPÍROVACÍ STROJ DI1610	16 291,00 Kč	11	111	MMK	zastaralé, nefunkční	27.12.2004
14DM01056/2	28	NOTEBOOK LENOVO E320	18 066,00 Kč	11	111	MMK	zastaralý, nedostatečný výkon	26.03.2012
1078/1	28	NOTEBOOK TOSHIBA 15"LCD	18 576,00 Kč	11	111	MMK	zastaralý, nedostatečný výkon	13.10.2010
1080/1	28	NOTEBOOK TOSHIBA 15"LCD	18 576,00 Kč	11	111	MMK	zastaralý, nedostatečný výkon	13.10.2010
25/9	28	NOTEBOOK VYR. ČÍSLO 5CB1333T3X	19 476,00 Kč	11	111	MMK	zastaralý, nedostatečný výkon	31.01.2012
32/6	28	NOTEBOOK VYR. ČÍSLO 5CB1333T4Q	19 476,00 Kč	11	111	MMK	zastaralý, nedostatečný výkon	31.01.2012

Příloha

Příloha č. 1 k usnesení

14DM01271/1	28	NOTEBOOK ACER	22 380,00 Kč	11	111	MMK	zastaralý, nedostatečný výkon	09.12.2010
117021	28	NOTEBOOK ASUS UX390	28 138,60 Kč	11	111	MMK	vadný display, drahá oprava	16.11.2017
115010	28	SERVER HP	34 400,00 Kč	11	111	MMK	nefunkční, nerentabilní oprava	17.08.2006
14DM01991	28	APPLE IPAD AIR WI-FI	13 740,00 Kč	11	113	SSK	nefunkční, opotřeбенý	06.08.2014
14DM01992	28	APPLE IPAD AIR WI-FI	13 740,00 Kč	11	113	SSK	nefunkční, opotřeбенý	06.08.2014
098	28	POČÍTAČ VČETNĚ PŘÍSL	29 881,40 Kč	11	114	RKK	nefunkční, nerentabilní oprava	02.01.2012
0173	28	POČÍTAČ VČETNĚ PŘÍSL	29 881,40 Kč	11	114	RKK	nefunkční, nerentabilní oprava	26.01.2012
0221	28	POČÍTAČ VČETNĚ PŘÍSL	29 881,40 Kč	11	114	RKK	nefunkční, nerentabilní oprava	26.01.2012
111463	28	PC COMFOR	11 065,45 Kč	11	114	RKK	nefunkční, nerentabilní oprava	14.06.2016
111466	28	PC COMFOR	11 065,45 Kč	11	114	RKK	nefunkční, nerentabilní oprava	14.06.2016
116578/1	28	POČÍTAČ LYNX	10 297,10 Kč	11	114	RKK	nefunkční, nerentabilní oprava	14.07.2017
116571	28	POČÍTAČ LYNX	10 297,10 Kč	11	114	RKK	nefunkční, nerentabilní oprava	14.07.2017
115039	28	MONITOR 17" YUSMART	7 090,00 Kč	11	114	RKK	nefunkční, nerentabilní oprava	01.01.2005
115074	28	MONITOR 15" LCD ACE	12 200,00 Kč	11	114	RKK	nefunkční, nerentabilní oprava	01.01.2003
115086	28	19" LCD ACER V193ABD	3 340,27 Kč	11	114	RKK	nefunkční, nerentabilní oprava	01.01.2009
115087	28	COMFOR OFFICE	10 058,47 Kč	11	114	RKK	nefunkční, nerentabilní oprava	01.01.2009
115104	28	OVISLINK ETHER	2 995,76 Kč	11	114	RKK	nefunkční, nerentabilní oprava	01.01.2006
115106	28	SWITCH NETGEAR 24 PO	2 771,00 Kč	11	114	RKK	nefunkční, nerentabilní oprava	01.01.2014
115118	28	SKENER	2 649,01 Kč	11	114	RKK	nefunkční, nerentabilní oprava	01.01.2006
115121	28	LAPTOP ACER EXTENSA	13 677,40 Kč	11	114	RKK	nefunkční, nerentabilní oprava	01.01.2008
115126	28	PC COMFOR OFFICE	11 521,07 Kč	11	114	RKK	nefunkční, nerentabilní oprava	01.01.2015
115127	28	PC COMFOR OFFICE	11 521,07 Kč	11	114	RKK	nefunkční, nerentabilní oprava	01.01.2015
115136	28	TISKÁRNA KONICA MINO	1 881,22 Kč	11	114	RKK	nefunkční, nerentabilní oprava	01.01.2009
115147	28	AP/ROUTER TP-LINK WR	890,00 Kč	11	114	RKK	nefunkční, nerentabilní oprava	01.01.2013
115149	28	COMFOR OFICCE	16 089,81 Kč	11	114	RKK	nefunkční, nerentabilní oprava	01.01.2009
115181	28	NETGEAR 24X10/100 C3	8 303,68 Kč	11	114	RKK	nefunkční, nerentabilní oprava	01.01.2009
115189	28	KOMPONENTY K FIREWAL	18 083,16 Kč	11	114	RKK	nefunkční, nerentabilní oprava	01.01.2011
115195	28	CISCO 24X10/100+4XGI	5 357,70 Kč	11	114	RKK	nefunkční, nerentabilní oprava	01.01.2010
115202	28	MONITOR 22" LCD LG	4 695,32 Kč	11	114	RKK	nefunkční, nerentabilní oprava	01.01.2009
115205	28	SÍŤOVÝ KOMPONENT - R	3 361,06 Kč	11	114	RKK	nefunkční, nerentabilní oprava	01.01.2008
115208	28	D-LINK DKVM-4K PŘEPÍ	1 189,58 Kč	11	114	RKK	nefunkční, nerentabilní oprava	01.01.2008
115216	28	ASUS WI - 520GC	893,88 Kč	11	114	RKK	nefunkční, nerentabilní oprava	01.01.2010
119091	28	PC COMFOR OFFICE I	9 855,45 Kč	11	114	RKK	nefunkční, nerentabilní oprava	02.07.2018
15DM00475	28	PC COMFOR OFFICE 22"	14 138,80 Kč	11	114	RKK	nefunkční, nerentabilní oprava	19.10.2015
15DM00476	28	PC COMFOR OFFICE 22"	14 138,80 Kč	11	114	RKK	nefunkční, nerentabilní oprava	19.10.2015
116228	28	TISKÁRNA SAMSUNG SCX	2 700,00 Kč	11	115	MěDK	nefunkční	30.06.2017
115223	28	NOTEBOOK SAMSUNG R54	12 550,00 Kč	11	115	MěDK	nefunkční	11.05.2011

Příloha

Příloha č. 1 k usnesení

115218	28	NOTEBOOK LENOVO B570	13 100,00 Kč	11	115	MěDK	nefunkční	16.12.2011
14DM02824	28	TISKÁRNA EPSON WP-45	4 890,00 Kč	11	115	MěDK	nefunkční	08.12.2014
14DM01704	28	PC LENOVO TC EDGE (1	13 800,00 Kč	11	115	MěDK	nefunkční	04.06.2014
3/14	28	NOTEBOOK-VÝR. ČÍSLO- CND 4378Y	19 476,00 Kč	11	116	Borovského	zastaralé	31.01.2012
10/9	28	NOTEBOOK VÝR. ČÍSLO CND4378Z15	19 476,00 Kč	11	116	Borovského	zastaralé	31.01.2012
108556	28	TABLET PRESTIGIO MULTIPAD 4 QU	3 267,00 Kč	11	116	Borovského	zastaralé	23.04.2015
108557	28	TABLET PRESTIGIO MULTIPAD 4 QU	3 267,00 Kč	11	116	Borovského	zastaralé	23.04.2015
108558	28	TABLET PRESTIGIO MULTIPAD 4 QU	3 267,00 Kč	11	116	Borovského	zastaralé	23.04.2015
108559	28	TABLET PRESTIGIO MULTIPAD 4 QU	3 267,00 Kč	11	116	Borovského	zastaralé	23.04.2015
108560	28	TABLET PRESTIGIO MULTIPAD 4 QU	3 267,00 Kč	11	116	Borovského	zastaralé	23.04.2015
108561	28	TABLET PRESTIGIO MULTIPAD 4 QU	3 267,00 Kč	11	116	Borovského	zastaralé	23.04.2015
108562	28	TABLET PRESTIGIO MULTIPAD 4 QU	3 267,00 Kč	11	116	Borovského	zastaralé	23.04.2015
108563	28	TABLET PRESTIGIO MULTIPAD 4 QU	3 267,00 Kč	11	116	Borovského	zastaralé	23.04.2015
108564	28	TABLET PRESTIGIO MULTIPAD 4 QU	3 267,00 Kč	11	116	Borovského	zastaralé	23.04.2015
108565	28	TABLET PRESTIGIO MULTIPAD 4 QU	3 267,00 Kč	11	116	Borovského	zastaralé	23.04.2015
116543	28	POČÍTAČ LYNX	10 297,10 Kč	11	116	Borovského	zastaralé	14.07.2017
114975	28	TABLET ACER ICON 10" MTK	5 977,40 Kč	11	116	Borovského	vadné	31.12.2014
114775	28	NOTEBOOK	9 999,00 Kč	11	116	Borovského	zastaralé	20.12.2011
114823	28	MONITOR LCD 19" HYUNDAI	4 890,00 Kč	11	116	Borovského	zastaralé	18.12.2007
114906	28	NB LENOVO THINGPAD EDGE E521	20 358,00 Kč	11	116	Borovského	zastaralé	17.08.2011
114907	28	NB LENOVO THINGPAD EDGE E522	20 358,00 Kč	11	116	Borovského	zastaralé	17.08.2011
114908	28	NB LENOVO THINGPAD EDGE E523	20 358,00 Kč	11	116	Borovského	zastaralé	17.08.2011
14DM02172	28	NOTEBOOK HP 620	8 374,80 Kč	11	116	Borovského	zastaralé	31.03.2011
15DM00146	28	TABLET - IDEATAB A10-70 10,1"	5 808,00 Kč	11	116	Borovského	vadné	21.11.2014
228/2	28	PC HEWLETT PACKARD	16 860,00 Kč	11	117	PZŠ	zastaralé, nahrazeno novým	30.09.2010
229/2	28	PC HEWLETT PACKARD	16 860,00 Kč	11	117	PZŠ	zastaralé, nahrazeno novým	30.09.2010
111496	28	PC COMFOR	10 109,55 Kč	11	117	PZŠ	zastaralé, nahrazeno novým	14.06.2016
111839	28	PC LYNX OFFICE INTEL	13 286,00 Kč	11	117	PZŠ	zastaralé, nahrazeno novým	02.05.2016
111581	28	LCD MONITOR	2 849,55 Kč	11	117	PZŠ	zastaralé, nahrazeno novým	14.06.2016
116214	28	TISKÁRNA II	700,00 Kč	11	117	PZŠ	nefunkční, nerentabilní oprava	30.06.2017
116217	28	MONITOR 17" LCD DAEW	5 159,50 Kč	11	117	PZŠ	zastaralé, nahrazeno novým	30.06.2017
116218	28	KOPÍRKA + TISKÁRNA C	13 090,00 Kč	11	117	PZŠ	nefunkční, nerentabilní oprava	30.06.2017
116219	28	PC LYNX POWERMEDIA G	9 444,00 Kč	11	117	PZŠ	zastaralé, nahrazeno novým	30.06.2017
116220	28	PC LYNX POWER MEDIA	8 301,00 Kč	11	117	PZŠ	zastaralé, nahrazeno novým	30.06.2017
114719	28	TISKÁRNA HP LJ 1020	3 627,00 Kč	11	117	PZŠ	nefunkční, nerentabilní oprava	18.07.2006
114723	28	OBRAZOVKA LCD 17" CT	5 938,10 Kč	11	117	PZŠ	zastaralé, nahrazeno novým	19.12.2006
114725	28	TISKÁRNA CANON	10 674,30 Kč	11	117	PZŠ	nefunkční, nerentabilní oprava	19.12.2006

Příloha

Příloha č. 1 k usnesení

114727	28	TISKÁRNA HP LJ 1020	4 224,00 Kč	11	117	PZŠ	nefunkční, nerentabilní oprava	19.12.2006
114729	28	OBRAZOVKA LCD 19" HY	6 000,00 Kč	11	117	PZŠ	zastaralé, nahrazeno novým	21.12.2006
114740	28	PC LYNX POWERMEDIA	7 188,00 Kč	11	117	PZŠ	zastaralé, nahrazeno novým	24.03.2011
114744	28	PC LENOVO TC EDGE G6	13 184,40 Kč	11	117	PZŠ	zastaralé, nahrazeno novým	30.12.2011
114746	28	PC LYNX POWERMEDIA G	9 444,00 Kč	11	117	PZŠ	zastaralé, nahrazeno novým	31.07.2012
114747	28	PC LYNX POWERMEDIA G	8 819,00 Kč	11	117	PZŠ	zastaralé, nahrazeno novým	25.09.2012
114748	28	PC LYNX POWERMEDIA G	8 819,00 Kč	11	117	PZŠ	zastaralé, nahrazeno novým	25.09.2012
114749	28	MONITOR SAMSUNG S-M	3 216,00 Kč	11	117	PZŠ	zastaralé, nahrazeno novým	06.12.2012
114752	28	PC LYNX POWERMEDIA G	7 780,00 Kč	11	117	PZŠ	zastaralé, nahrazeno novým	20.02.2013
114753	28	PC LYNX POWERMEDIA G	8 301,00 Kč	11	117	PZŠ	zastaralé, nahrazeno novým	18.07.2013
14DM02821	28	PC LYNX EASY DP, 4G,	8 793,07 Kč	11	117	PZŠ	zastaralé, nahrazeno novým	05.11.2014
1206/2	28	SOUBOR (POČÍTAČ HEWL	17 283,60 Kč	11	118	Prameny	zastaralé, nahrazeno novým	13.10.2010
108513	28	TABLET PRESTIGIO MUL	3 267,00 Kč	11	118	Prameny	zastaralé, nahrazeno novým	23.04.2015
114571	28	TABLET	13 553,20 Kč	11	118	Prameny	zastaralé, nahrazeno novým	12.02.2015
114572	28	TABLET	13 553,20 Kč	11	118	Prameny	zastaralé, nahrazeno novým	12.02.2015
114575	28	TABLET	13 553,20 Kč	11	118	Prameny	zastaralé, nahrazeno novým	12.02.2015
114577	28	TABLET	13 553,20 Kč	11	118	Prameny	zastaralé, nahrazeno novým	12.02.2015
114583	28	TABLET	13 553,20 Kč	11	118	Prameny	zastaralé, nahrazeno novým	12.02.2015
114584	28	TABLET	13 553,20 Kč	11	118	Prameny	zastaralé, nahrazeno novým	12.02.2015
114585	28	TABLET	13 553,20 Kč	11	118	Prameny	zastaralé, nahrazeno novým	12.02.2015
114586	28	TABLET	13 553,20 Kč	11	118	Prameny	zastaralé, nahrazeno novým	12.02.2015
114587	28	TABLET	13 553,20 Kč	11	118	Prameny	zastaralé, nahrazeno novým	12.02.2015
114588	28	TABLET	13 553,20 Kč	11	118	Prameny	zastaralé, nahrazeno novým	12.02.2015
114541	28	PC SESTAVA+KLÁVESNIC	9 000,00 Kč	11	118	Prameny	zastaralé, nahrazeno novým	19.04.2012
114549	28	NOEBOOK ACER 5235	9 999,00 Kč	11	118	Prameny	zastaralé, nahrazeno novým	31.08.2009
114550	28	NOEBOOK ACER 5235	9 999,00 Kč	11	118	Prameny	zastaralé, nahrazeno novým	31.08.2009
115319	28	POČÍTAČ	11 071,50 Kč	11	118	Prameny	zastaralé, nahrazeno novým	19.12.2016
114602	28	MONITOR LCD PHILIPS	2 500,00 Kč	11	118	Prameny	zastaralé, nahrazeno novým	03.07.2009
114612	28	PC WIFI	12 088,00 Kč	11	118	Prameny	zastaralé, nahrazeno novým	09.08.2004
114625	28	MONIOR	3 830,00 Kč	11	118	Prameny	zastaralé, nahrazeno novým	02.09.2008
114629	28	PC SESTAVA	9 949,00 Kč	11	118	Prameny	zastaralé, nahrazeno novým	10.11.2009
114646	28	NOTEBOOK LENOVO	11 979,00 Kč	11	118	Prameny	zastaralé, nahrazeno novým	05.09.2013
114647	28	NOTEBOOK LENOVO	11 979,00 Kč	11	118	Prameny	zastaralé, nahrazeno novým	05.09.2013
15DM00069	28	NETBOOK ACER ASPIRE	8 398,80 Kč	11	118	Prameny	zastaralé, nahrazeno novým	01.10.2012
15DM00071	28	NETBOOK ACER ASPIRE	8 398,80 Kč	11	118	Prameny	zastaralé, nahrazeno novým	01.10.2012
15DM00073	28	NETBOOK ACER ASPIRE	8 398,80 Kč	11	118	Prameny	zastaralé, nahrazeno novým	01.10.2012
15DM00076	28	NETBOOK ACER ASPIRE	8 398,80 Kč	11	118	Prameny	zastaralé, nahrazeno novým	01.10.2012

Příloha

Příloha č. 1 k usnesení

15DM00078	28	NETBOOK ACER ASPIRE	8 398,80 Kč	11	118	Prameny	zastaralé, nahrazeno novým	01.10.2012
15DM00079	28	NETBOOK ACER ASPIRE	8 398,80 Kč	11	118	Prameny	zastaralé, nahrazeno novým	01.10.2012
15DM00083	28	NETBOOK ACER ASPIRE	8 398,80 Kč	11	118	Prameny	zastaralé, nahrazeno novým	01.10.2012
15DM00084	28	NETBOOK ACER ASPIRE	8 398,80 Kč	11	118	Prameny	zastaralé, nahrazeno novým	01.10.2012
15DM00086	28	NETBOOK ACER ASPIRE	8 398,80 Kč	11	118	Prameny	zastaralé, nahrazeno novým	01.10.2012
15DM00087	28	NETBOOK ACER ASPIRE	8 398,80 Kč	11	118	Prameny	zastaralé, nahrazeno novým	01.10.2012
15DM00092	28	NETBOOK ACER ASPIRE	8 398,80 Kč	11	118	Prameny	zastaralé, nahrazeno novým	01.10.2012
15DM00094	28	NETBOOK ACER ASPIRE	8 398,80 Kč	11	118	Prameny	zastaralé, nahrazeno novým	01.10.2012
15DM00095	28	NETBOOK ACER ASPIRE	8 398,80 Kč	11	118	Prameny	zastaralé, nahrazeno novým	01.10.2012
15DM00096	28	NETBOOK ACER ASPIRE	8 398,80 Kč	11	118	Prameny	zastaralé, nahrazeno novým	01.10.2012
15DM00097	28	NETBOOK ACER ASPIRE	8 398,80 Kč	11	118	Prameny	zastaralé, nahrazeno novým	01.10.2012
48/8	28	NOTEBOOK VYR. ČÍSLO	19 476,00 Kč	11	119	Cihelní	zastaralé, nahrazeno novým	31.01.2012
49/6	28	NOTEBOOK VYR. ČÍSLO	19 476,00 Kč	11	119	Cihelní	zastaralé, nahrazeno novým	31.01.2012
50/6	28	NOTEBOOK VYR. ČÍSLO	19 476,00 Kč	11	119	Cihelní	zastaralé, nahrazeno novým	31.01.2012
51/6	28	NOTEBOOK VYR. ČÍSLO	19 476,00 Kč	11	119	Cihelní	zastaralé, nahrazeno novým	31.01.2012
1178/2	28	SOUBOR(POČÍTAČ DUAL	17 283,60 Kč	11	119	Cihelní	zastaralé, nahrazeno novým	13.10.2010
1179/2	28	SOUBOR(POČÍTAČ DUAL	17 283,60 Kč	11	119	Cihelní	zastaralé, nahrazeno novým	13.10.2010
1180/2	28	SOUBOR(POČÍTAČ DUAL	17 283,60 Kč	11	119	Cihelní	zastaralé, nahrazeno novým	13.10.2010
1181/2	28	SOUBOR(POČÍTAČ DUAL	17 283,60 Kč	11	119	Cihelní	zastaralé, nahrazeno novým	13.10.2010
1239/2	28	SOUBOR(POČÍTAČ DUAL	17 283,60 Kč	11	119	Cihelní	zastaralé, nahrazeno novým	13.10.2010
1240/2	28	SOUBOR(POČÍTAČ DUAL	17 283,60 Kč	11	119	Cihelní	zastaralé, nahrazeno novým	13.10.2010
1241/2	28	SOUBOR(POČÍTAČ DUAL	17 283,60 Kč	11	119	Cihelní	zastaralé, nahrazeno novým	13.10.2010
1242/2	28	SOUBOR(POČÍTAČ DUAL	17 283,60 Kč	11	119	Cihelní	zastaralé, nahrazeno novým	13.10.2010
1243/2	28	SOUBOR(POČÍTAČ DUAL	17 283,60 Kč	11	119	Cihelní	zastaralé, nahrazeno novým	13.10.2010
1244/2	28	SOUBOR(POČÍTAČ DUAL	17 283,60 Kč	11	119	Cihelní	zastaralé, nahrazeno novým	13.10.2010
111862	28	TISKÁRNA EPSON WF-56	5 590,00 Kč	11	119	Cihelní	nefunkční, nerentabilní oprava	12.05.2016
114491	28	NOTEBOOK-HP POVILION	15 500,00 Kč	11	119	Cihelní	zastaralé, nahrazeno novým	31.12.2011
15DM00395	28	TISKÁRNA EPSON WF-56	5 747,50 Kč	11	119	Cihelní	nefunkční, nerentabilní oprava	27.08.2015
15DM00290	28	TISKÁRNA EPSON WP-45	4 500,00 Kč	11	119	Cihelní	nefunkční, nerentabilní oprava	31.03.2015
1004/1	28	NOTEBOOK TOSHIBA 15"	18 576,00 Kč	11	121	Majakovského	zastaralé, nahrazeno novým	13.10.2010
1009/2	28	NOTEBOOK TOSHIBA 15"	18 576,00 Kč	11	121	Majakovského	zastaralé, nahrazeno novým	13.10.2010
1013/4	28	NOTEBOOK TOSHIBA 15"	18 576,00 Kč	11	121	Majakovského	zastaralé, nahrazeno novým	13.10.2010
1014/1	28	NOTEBOOK TOSHIBA 15"	18 576,00 Kč	11	121	Majakovského	zastaralé, nahrazeno novým	13.10.2010
1017/4	28	NOTEBOOK TOSHIBA 15"	18 576,00 Kč	11	121	Majakovského	zastaralé, nahrazeno novým	13.10.2010
1021/2	28	NOTEBOOK TOSHIBA 15"	18 576,00 Kč	11	121	Majakovského	zastaralé, nahrazeno novým	13.10.2010
1027/1	28	NOTEBOOK TOSHIBA 15"	18 576,00 Kč	11	121	Majakovského	zastaralé, nahrazeno novým	13.10.2010
1028/1	28	NOTEBOOK TOSHIBA 15"	18 576,00 Kč	11	121	Majakovského	zastaralé, nahrazeno novým	13.10.2010

Příloha

Příloha č. 1 k usnesení

116242	28	PC COMFOR OFFICE	18 840,00 Kč	11	121	Majakovského	zastaralé, nahrazeno novým	30.06.2017
13DM00043	28	HP 3520AIO + OFFICE	13 590,00 Kč	11	121	Majakovského	zastaralé, nahrazeno novým	26.11.2013
13DM00045	28	PC OFFICE C4	12 590,00 Kč	11	121	Majakovského	zastaralé, nahrazeno novým	18.12.2013
13DM00049	28	PC OFFICE C4	12 590,00 Kč	11	121	Majakovského	zastaralé, nahrazeno novým	18.12.2013
13DM00050	28	PC OFFICE C4	12 590,00 Kč	11	121	Majakovského	zastaralé, nahrazeno novým	18.12.2013
13DM00051	28	PC OFFICE C4	12 590,00 Kč	11	121	Majakovského	zastaralé, nahrazeno novým	18.12.2013
15DM00345	28	TISKÁRNA EPSON WORK	4 500,00 Kč	11	121	Majakovského	nefunkční, nerentabilní oprava	23.05.2015
15DM00401	28	PC COMFOR OFFICE VČ.	16 758,50 Kč	11	121	Majakovského	zastaralé, nahrazeno novým	01.09.2015
15DM00040	28	NOTEBOOK ACER 15,6	17 168,40 Kč	11	121	Majakovského	zastaralé, nahrazeno novým	01.10.2012
14DM01332	28	AUTOCONT OFFICE A8	11 980,00 Kč	11	121	Majakovského	zastaralé, nahrazeno novým	25.04.2014
14DM01334	28	AUTOCONT OFFICE A8	11 980,00 Kč	11	121	Majakovského	zastaralé, nahrazeno novým	25.04.2014
14DM01335	28	AUTOCONT OFFICE A8	11 980,00 Kč	11	121	Majakovského	zastaralé, nahrazeno novým	25.04.2014
14DM01336	28	AUTOCONT OFFICE A8	11 980,00 Kč	11	121	Majakovského	zastaralé, nahrazeno novým	25.04.2014
253/3	28	PC HEWLETT PACKARD	21 349,20 Kč	11	122	Mendelova	zastaralé, nahrazeno novým	04.10.2010
254/5	28	PC HEWLETT PACKARD	21 349,20 Kč	11	122	Mendelova	zastaralé, nahrazeno novým	04.10.2010
255/3	28	PC HEWLETT PACKARD	21 349,20 Kč	11	122	Mendelova	zastaralé, nahrazeno novým	04.10.2010
257/3	28	PC HEWLETT PACKARD	21 349,20 Kč	11	122	Mendelova	zastaralé, nahrazeno novým	04.10.2010
258/3	28	PC HEWLETT PACKARD	21 349,20 Kč	11	122	Mendelova	zastaralé, nahrazeno novým	04.10.2010
259/4	28	PC HEWLETT PACKARD	21 349,20 Kč	11	122	Mendelova	zastaralé, nahrazeno novým	04.10.2010
260/3	28	PC HEWLETT PACKARD	21 349,20 Kč	11	122	Mendelova	zastaralé, nahrazeno novým	04.10.2010
282/3	28	SOUBOR (PC HEWLETT P	23 986,80 Kč	11	122	Mendelova	zastaralé, nahrazeno novým	04.10.2010
262/4	28	PC HEWLETT PACKARD	21 349,20 Kč	11	122	Mendelova	zastaralé, nahrazeno novým	04.10.2010
264/3	28	PC HEWLETT PACKARD	21 349,20 Kč	11	122	Mendelova	zastaralé, nahrazeno novým	04.10.2010
265/3	28	PC HEWLETT PACKARD	21 349,20 Kč	11	122	Mendelova	zastaralé, nahrazeno novým	04.10.2010
267/3	28	PC HEWLETT PACKARD	21 349,20 Kč	11	122	Mendelova	zastaralé, nahrazeno novým	04.10.2010
114442	28	PC CELSIUS OCTANS	18 600,00 Kč	11	122	Mendelova	zastaralé, nahrazeno novým	02.09.2009
114458	28	RON INTEL CORE 2 DUO	7 734,00 Kč	11	122	Mendelova	zastaralé, nahrazeno novým	11.08.2011
115392	28	NOTEBOOK LENOVO	11 797,50 Kč	11	122	Mendelova	zastaralé, nahrazeno novým	19.12.2016
111683	28	NOTEBOOK ACER	13 001,45 Kč	11	123	Slovenská	zastaralé, nahrazeno novým	14.06.2016
111684	28	NOTEBOOK ACER	13 001,45 Kč	11	123	Slovenská	zastaralé, nahrazeno novým	14.06.2016
111685	28	NOTEBOOK ACER	13 001,45 Kč	11	123	Slovenská	zastaralé, nahrazeno novým	14.06.2016
111687	28	NOTEBOOK ACER	13 001,45 Kč	11	123	Slovenská	zastaralé, nahrazeno novým	14.06.2016
111709	28	NOTEBOOK	13 001,45 Kč	11	123	Slovenská	zastaralé, nahrazeno novým	14.06.2016
114178	28	TISKÁRNA HP	9 840,00 Kč	11	123	Slovenská	nefunkční, nerentabilní oprava	01.01.2003
114207	28	PC	8 350,00 Kč	11	123	Slovenská	zastaralé, nahrazeno novým	01.01.2009
114220	28	SWITCH	950,00 Kč	11	123	Slovenská	zastaralé, nahrazeno novým	01.01.2012
115454	28	NOTEBOOK LENOVO	11 797,50 Kč	11	123	Slovenská	zastaralé, nahrazeno novým	19.12.2016

Příloha

Příloha č. 1 k usnesení

115456	28	NOTEBOOK LENOVO	11 797,50 Kč	11	123	Slovenská	zastaralé, nahrazeno novým	19.12.2016
117039	28	SWITCH D-LINK GDS -	850,00 Kč	11	123	Slovenská	zastaralé, nahrazeno novým	22.11.2017
117040	28	SWITCH D-LINK GDS -	2 400,00 Kč	11	123	Slovenská	zastaralé, nahrazeno novým	22.11.2017
15DM00468	28	SWITCH -TP-LINK,TL_S	2 105,40 Kč	11	123	Slovenská	zastaralé, nahrazeno novým	13.10.2015
15DM00576	28	PROXY FIREWALL	12 703,79 Kč	11	123	Slovenská	zastaralé, nahrazeno novým	30.11.2015
115393	28	POČÍTAČ	11 071,50 Kč	11	124	Školská	zastaralé, nahrazeno novým	19.12.2016
14DM02199	28	SWITCH ZYXEL GS1900-	12 746,14 Kč	11	125	Družba	nefunkční, nerentabilní oprava	14.07.2017
14DM02200	28	SWITCH ZYXEL GS1900-	12 746,14 Kč	11	125	Družba	nefunkční, nerentabilní oprava	29.08.2014
14DM02216	28	SWITCH NETGEAR 16XGB	3 594,00 Kč	11	125	Družba	nefunkční, nerentabilní oprava	29.08.2014
116526	28	POČÍTAČ LYNX	10 297,10 Kč	11	125	Družba	nefunkční, vadný	14.07.2017
114312	28	KOPIROVACÍ STROJ SHA	38 106,00 Kč	11	126	U Lesa	nefunkční, nerentabilní oprava	12.09.2014
114327	28	TISKÁRNA HP LJ P2014	4 589,00 Kč	11	126	U Lesa	nefunkční, nerentabilní oprava	26.05.2005
114330	28	TISKÁRNA CANON I-SEN	12 732,00 Kč	11	126	U Lesa	nefunkční, nerentabilní oprava	02.07.2008
115272	28	POČÍTAČ	11 071,50 Kč	11	126	U Lesa	zastaralé, nahrazeno novým	18.02.2011
14DM01213	28	NOTEBOOK HP 620 MŠ V	8 374,80 Kč	11	126	U Lesa	zastaralé, nahrazeno novým	19.12.2016
14DM02180	28	NOTEBOOK HP 620	8 374,80 Kč	11	126	U Lesa	zastaralé, nahrazeno novým	31.03.2011
14DM02190	28	NOTEBOOK HP 620	8 374,80 Kč	11	126	U Lesa	zastaralé, nahrazeno novým	31.03.2011
1088/1	28	NOTEBOOK TOSHIBA 15"	18 576,00 Kč	11	127	U Studny	zastaralé, nahrazeno novým	31.03.2011
114232	28	NOTEBOOK HP PRO BOOK	16 900,00 Kč	11	127	U Studny	zastaralé, nahrazeno novým	13.10.2010
114233	28	POČÍTAČ HP DX7500MT	10 000,00 Kč	11	127	U Studny	zastaralé, nahrazeno novým	31.12.2009
114236	28	POČÍTAČ HP DESKTOP	8 900,00 Kč	11	127	U Studny	zastaralé, nahrazeno novým	21.01.2010
114276	28	NOTEBOOK ASUS	14 900,00 Kč	11	127	U Studny	zastaralé, nahrazeno novým	29.09.2010
115426	28	POČÍTAČ	11 071,50 Kč	11	127	U Studny	zastaralé, nahrazeno novým	01.01.2000
13DM00062	28	PC OFFICE C4+MS OFFI	13 580,00 Kč	11	127	U Studny	zastaralé, nahrazeno novým	19.12.2016
14DM02189	28	NOTEBOOK HP 620	8 374,80 Kč	11	127	U Studny	zastaralé, nahrazeno novým	18.12.2013
14DM02850	28	PC LYNX EASY DP - ZŠ	8 794,00 Kč	11	127	U Studny	zastaralé, nahrazeno novým	31.03.2011
15DM00192	28	TABLET - IDEATAB A10	5 808,00 Kč	11	127	U Studny	zastaralé, nahrazeno novým	31.12.2014
15DM00180	28	TABLET - IDEATAB A10	5 808,00 Kč	11	127	U Studny	zastaralé, nahrazeno novým	21.11.2014
15DM00183	28	TABLET - IDEATAB A10	5 808,00 Kč	11	127	U Studny	zastaralé, nahrazeno novým	21.11.2014
123990	28	I PAD WIFI 64GB BLAC	17 789,00 Kč	11	131	Juventus	zastaralé, nahrazeno novým	05.09.2012
123992	28	PC AMD PHENOM - SERV	13 890,00 Kč	11	131	Juventus	zastaralé, nahrazeno novým	02.11.2011
123997	28	PC LENOVO IDEACENTRE	11 999,00 Kč	11	131	Juventus	zastaralé, nahrazeno novým	22.10.2014
123998	28	PC LENOVO IDEACENTRE	11 999,00 Kč	11	131	Juventus	zastaralé, nahrazeno novým	22.10.2014
123999	28	PC LENOVO IDEACENTRE	11 999,00 Kč	11	131	Juventus	zastaralé, nahrazeno novým	22.10.2014
124001	28	NOTEBOOK HP 15 - R00	7 390,00 Kč	11	131	Juventus	zastaralé, nahrazeno novým	22.10.2014
124002	28	NOTEBOOK INTEL CELER	7 399,00 Kč	11	131	Juventus	zastaralé, nahrazeno novým	18.12.2014
124004	28	NOTEBOOK HP NX9420 T	39 988,00 Kč	11	131	Juventus	zastaralé	29.12.2006

Příloha

Příloha č. 1 k usnesení

124005	28	GRAFICKÉ PERO K PC	3 623,50 Kč	11	131	Juventus	zastaralé, nepoužívá se	22.11.2004
124008	28	PC LENOVO IDEACENTRE	12 908,00 Kč	11	131	Juventus	zastaralé, nahrazeno novým	30.06.2015
124011	28	PC LENOVO IDEACENTRE	12 908,00 Kč	11	131	Juventus	zastaralé, nahrazeno novým	30.06.2015
124012	28	NOTEBOOK HP 15-R008N	7 390,00 Kč	11	131	Juventus	zastaralé, nahrazeno novým	22.10.2014
124018	28	PC SESTAVA HP PRO 34	7 799,00 Kč	11	131	Juventus	zastaralé, nahrazeno novým	12.11.2012
124020	28	PC LENOVO IDEACENTRE	7 489,00 Kč	11	131	Juventus	zastaralé, nahrazeno novým	23.08.2018
124024	28	LCD MONITOR ACER AL	7 973,00 Kč	11	131	Juventus	zastaralé, nahrazeno novým	04.07.2005
124026	28	PC COMFOR OFFICE DCO	9 990,00 Kč	11	131	Juventus	zastaralé, nahrazeno novým	09.09.2009
124029	28	MONITOR FUJITSU SIEM	5 200,00 Kč	11	131	Juventus	zastaralé, nahrazeno novým	11.12.2007
124040	28	MONITOR K PC	6 487,88 Kč	11	131	Juventus	zastaralé, nahrazeno novým	31.12.2006
124042	28	PC NB HP 655 15.6 E2	9 442,00 Kč	11	131	Juventus	zastaralé, nahrazeno novým	19.12.2012
116187/1	28	MOBILNÍ TELEFON HUAWEI P9 LITE	5 530,00	11	111	MMK	zahřívá se, rychlé vybíjení	27.04.2017
117843/1	28	MOBILNÍ TELEFON APPLE IPHONE 8	20 990,00	11	111	MMK	zahřívá se, rychlé vybíjení	05.03.2018
118205	28	MOBILNÍ TELEFON HUAWEI P9 LITE MINI	3 450,00	11	111	MMK	nedobíjí se, přerušuje hovor,	27.07.2018
118213	28	MOBILNÍ TELEFON HUAWEI P20	19 343,00	11	111	MMK	zahřívá se, rychlé vybíjení	28.08.2018
118863/1	28	MOBILNÍ TELEFON IPHONE 8	23 171,50	11	111	MMK	rychle se vybíjí, velmi špatná	07.11.2018
13DM00024/1	28	SAMSUNG GALAXY S4 I9505 BLUE	13 990,00	11	111	MMK	nefunkční, zastaralá technologie	08.10.2013
14DM01174/1	28	GPS PŘIJÍMAČ 54 EULIFETIME	3 700,00	11	111	MMK	nefunguje, neopravitelné	03.04.2014
14DM01551/1	28	HF SADA BLUETOOTH NOKIA	1 300,00	11	111	MMK	nefunguje, neopravitelné	13.02.2008
14DM01559/1	28	HF NOKIA HS-36WBLUETHOOTH	1 475,00	11	111	MMK	nefunguje, neopravitelné	28.06.2006
14DM01564/1	28	HF NOKIA HS-36WBLUETHOOTH	1 475,00	11	111	MMK	nefunguje, neopravitelné	28.06.2006
14DM01571/1	28	SAMSUNG GALAXY TAB3 (TABLET)	4 690,00	11	111	MMK	nefunkční, zastaralá technologie	25.04.2014
14DM02971	28	MOBILNÍ TELEFON NOKIA N8 (VELITELÉ)	12 955,00	11	111	MMK	nefunkční, zastaralá technologie	28.12.2010
15DM00006/1	28	MOBILNÍ TELEFON APPLE IPHONE 6	19 239,00	11	111	MMK	rychle se vybíjí, velmi špatná	14.01.2015
104294/1	28	MULTIFUNKČNÍ TISKÁRNA HP COLOR LJ	8 224,00	11	111	MMK	Nefunkční, nahrazeno novým	31.05.2012
105150/1	28	ROLETOVÉ PLÁTNO	6 755,00	11	111	MMK	Neupotřebitelné, zastaralé	22.12.2005
109370/1	28	TISKÁRNA HP LJ PRO P1102W	2 599,00	11	111	MMK	Nefunkční, vadná elektronika	30.11.2015
111996/1	28	TISKÁRNA HP LJ P1505	3 760,00	11	111	MMK	Nekompatibilní s Windows 10,	30.10.2009
113288/1	28	BEZDRÁTOVÉ SLUCHÁTKO	1 889,00	11	111	MMK	Nefunkční, nahrazeno novým	30.09.2016
114693	28	NOTEBOOK ACER ASV - 1	8 090,00	11	111	MMK	Nefunkční, vadná základní	18.09.2014
115232	28	GRAFICKÝ POČÍTAČ	38 599,00	11	111	MMK	Nefunkční, vadná základní	23.10.2014
116681	28	TISKÁRNA EPSON AL-M200DN	2 547,05	11	111	MMK	Nefunkční, nahrazeno novým	14.07.2017
118040	28	EXTERNÍ DISK SILICON POWER ARMOR	2 555,00	11	111	MMK	Nefunkční	09.05.2018
118412	28	TABLET LENOVO MIIX 320	9 619,50	11	111	MMK	Nefunkční nabíjení, oprava	26.10.2018
14DM00032/1	28	KOPIROVACÍ STROJ SHARP AR 5012	20 723,00	11	111	MMK	Zastaralé, neupotřebitelné	20.03.2003
14DM00084/1	28	NOTEBOOK LENOVO E320	18 066,00	11	111	MMK	Zastaralé, nahrazeno novým	26.03.2012
14DM00205/2	28	EXTERNÍ DVD MECHANIKA SAMSUNG	1 190,00	11	111	MMK	Nefunkční, nechte média	07.10.2010

Příloha

Příloha č. 1 k usnesení

14DM00220/1	28	TISKÁRNA HP LJ P2015D	6 461,70	11	111	MMK	Nefunkční, vadná mechanika	12.02.2008
14DM00226/1	28	PRINT SERVER EDIMAX	890	11	111	MMK	Nefunkční	09.12.2010
14DM00248/2	28	MULTIFUNKČNÍ TISKÁRNA BROTHER DCP-	4 305,00	11	111	MMK	Nefunkční, vadná zapékací	23.12.2009
14DM00334	28	NOTEBOOK LENOVO E320	18 066,00	11	111	MMK	Zastaralé, nahrazeno novým	26.03.2012
14DM00523/1	28	MULTIFUNKČNÍ TISKÁRNA BROTHER DCP-	4 305,00	11	111	MMK	Nefunkční, vadná zapékací	23.12.2009
14DM00568/1	28	TISKÁRNA HP LJ P2055DN	5 990,00	11	111	MMK	Nefunkční, vadná elektronika	27.12.2011
14DM00642	28	TISKÁRNA HP LJ 1300	10 190,00	11	111	MMK	Nefunkční, vadná zapékací	29.09.2004
14DM00682/2	28	TISKÁRNA HP DJ 460 VČ. BATERIE	10 290,00	11	111	MMK	Nefunkční, vadné tiskové hlavy	23.10.2006
14DM01209/1	28	EXTERNÍ DVD MECHANIKA SAMSUNG	1 190,00	11	111	MMK	Nefunkční, nečte média	07.10.2010
14DM02908/2	28	TISKÁRNA OKI (MVČR)	39 983,06	11	111	MMK	Zastaralé, nahrazeno novým	01.01.2013
14DM02935/1	28	TISKÁRNA HP LJ P1505	3 450,00	11	111	MMK	Nefunkční, vadná zapékací	01.01.2008
15DM00544/1	28	TABLET ACER ASPIRE SWITCH 10/10	11 694,65	11	111	MMK	Nefunkční, vadná základní deska	01.12.2015
14DM00082/1	28	MULTIFUNKČNÍ TISKÁRNA BROTHER DCP-	4 305,00	11	111	MMK	Nefunkční, vadná zapékací	23.12.2009
14DM00466	28	SCANNER EPSON PERFECTION V350	3 395,07	11	111	MMK	zastaralé, nahrazeno novým	13.05.2009
14DM01303	28	NOTEBOOK LENOVO E320	12 588,00	11	111	MMK	zastaralé, nahrazeno novým	19.11.2012
15DM00535/1	28	TABLET ACER ASPIRE SWITCH 10/10	11 694,65	11	111	MMK	Nefunkční, vadná základní deska	01.12.2015
15DM00315/1	28	SAMSUNG GALAXY S5 G9000 WHITE	13 750,00	11	111	MMK	nefunkční, zastaralá technologie	12.05.2015
celkem 28			3 414 486,12 Kč					
60000	901	SOFTWARE - FRANKOVACÍ STROJ	2 856,00 Kč	11	111	MMK	zastaralé, nahrazeno novým SW	18.12.2007
celkem 901			2 856,00 Kč					
124048	902	MONITOR 22"LCD BENQ	2 546,00 Kč	11	131	Juventus	zastaralé, nahrazeno novým	02.04.2013
124054	902	TISKOVY SERVER - NTP	780,00 Kč	11	131	Juventus	zastaralé, nepoužívá se	30.05.2011
celkem 902			3 326,00 Kč					
CELKEM			3 447 136,12 Kč					

Sestava IT majetku k vyřazení - odpisovaný majetek

invent.číslo	SU	název	změněná PC	zůstatková cena	orj	skup	dotace	PO	důvod vyřazení	datum pořízení
14HM00067	13	PROJEKT EKOLOGICKÝ MONITORING	157 500,00 Kč	0,00 Kč	11	111	0,00 Kč	MMK	zastaralý nepoužívaný SW	01.01.2014
6/9	13	SYSTÉM VČASNÉ INTERVENCE	609 000,00 Kč	0,00 Kč	11	111	486 000,00 Kč	MMK	nahrazeno novou aplikací	07.12.2010
celkem 13			766 500,00 Kč	0,00 Kč						
14HM00046	22/50	SERVER IBM EXPRESS X3650	245 343,00 Kč	0,00 Kč	11	111	0,00 Kč	MMK	nahrazeno novým	31.08.2012
14HM00047	22/50	UPS-APC SILCON 10KW	273 343,00 Kč	0,00 Kč	11	111	0,00 Kč	MMK	nahrazeno novou UPS	29.12.2005
14HM00048	22/50	UPS-APC SILCON 10KW	273 343,00 Kč	0,00 Kč	11	111	0,00 Kč	MMK	nahrazeno novou UPS	29.12.2005
14HM00049	22/50	UPS-APC SILCON 10KW	317 968,00 Kč	0,00 Kč	11	111	0,00 Kč	MMK	nahrazeno novou UPS	29.12.2004
1662	22/50	ZÁLOHOVACÍ SYSTÉM AP	67 044,06 Kč	0,00 Kč	11	114	0,00 Kč	RKK	nefunkční, nerentabilní oprava	30.06.2017
1664	22/50	APC SMART - UPC	53 805,27 Kč	0,00 Kč	11	114	0,00 Kč	RKK	nefunkční, nerentabilní oprava	30.06.2017
14HM00009	22/50	TISKÁRNA NA KARTY	46 367,20	0,00	11	111	0,00 Kč	MMK	zařizováním	01.06.2009
1666/1	22/50	NOTEBOOK	47 840,00	0,00	11	111	0,00 Kč	MMK	Nefunkční, vadná základní deska	30.06.2017
910046	22/50	TV PLASMA - SAMSUNG	51 990,00	0,00	11	111	0,00 Kč	MMK	Nefunkční, vadný obraz	22.11.2007
1141	22/50	SELFECK ORION V PROVEDENÍ DESKTOP	393 745,47 Kč	0,00 Kč	11	114	364 214,56 Kč	RKK	nefunkční, nerentabilní oprava	07.12.2011
celkem 22/50			1 770 789,00 Kč	0,00 Kč						
CELKEM			2 537 289,00 Kč	0,00 Kč						

Příloha

Příloha č. 1 k usnesení

SML/782/2022



Dohoda o činnosti a umístění stavby v ochranném pásmu vodního díla

č. 17199

uzavřená dle § 1746, odst. 2 občanského zákoníku č. 89/2012 Sb. a § 23 z. č. 274/2001 Sb.

Účastníci dohody:

Severomoravské vodovody a kanalizace Ostrava a.s.

se sídlem: 28. října 1235/169, Mariánské Hory, 709 00 Ostrava
zastoupena: Ing. Petrem Grzonkou, ředitelem kanalizací
IČ: 45193665
DIČ: CZ45193665
dále jen SmVaK Ostrava a.s.

a

Statutární město Karviná

se sídlem: Fryštátská 72/1, 733 01 Karviná-Fryštát
zastoupen: Ing. Janem Wolfem, primátorem
k podpisu smlouvy oprávněna na základě pověření ze dne 04.01.2021: Ing. Helena Bogoczová, MPA,
vedoucí Odboru majetkového
IČ: 00297534
DIČ: CZ00297534
dále jen investor (vlastník)

I.

Vlastník prohlašuje, že je investorem stavby s názvem „**Stavební úprava prostoru mezi tř. 17. listopadu a ulicí Nedbalovou v Karviné**“, v rámci které dojde k umístění staveb na pozemcích parc. č. 620/4, 3494/1, 679/1, 620/33, 620/40, 620/2, 620/66, 620/37, 620/38, 620/36, 620/35, 620/30, 620/29, 620/27, 620/28, 620/31, 620/1, 620/17 v k.ú. Karviná-město. V zájmovém území stavby se nachází zařízení:

- **Stoka jednotné kanalizace DN 300 B „Ag“** v majetku a provozování SmVaK Ostrava a.s. Uvedená kanalizace má na základě zákona č. 274/2001 Sb. o vodovodech a kanalizacích v platném znění stanoveno ochranné pásmo vodorovně v šířce 1,5 m (stoky DN 300 B Ag ID 45403, 178370, 45402 a 45400) a 2,5 m (stoky DN 300 B „Ag“ ID 45401, 178371 a 45399) od vnějšího líce potrubí na každou stranu.
- **Stoka jednotné kanalizace DN 300 B „AgI“** v majetku a provozování SmVaK Ostrava a.s. Uvedená kanalizace má na základě zákona č. 274/2001 Sb. o vodovodech a kanalizacích v platném znění stanoveno ochranné pásmo vodorovně v šířce 1,5 m od vnějšího líce potrubí na každou stranu.
- **Stoky jednotné kanalizace DN 200 B „AgIII“, DN 200 B „AgIV“, DN 200 B „AgVI“, DN 200 B „AgVII“ a DN 200 B „AgVIII“** v majetku a provozování SmVaK Ostrava a.s. Uvedené kanalizace mají na základě zákona č. 274/2001 Sb. o vodovodech a kanalizacích v platném znění stanoveno ochranné pásmo vodorovně v šířce 1,5 m (stoky DN 200 B „AgIII“, DN 200 B „AgIV“ a DN 200 B „AgVII“) a 2,5 m (stoky DN 200 B „AgVI“ a DN 200 B „AgVIII“) od vnějšího líce potrubí na každou stranu.
- **Stoka jednotné kanalizace DN 900 B „A“** v majetku a provozování SmVaK Ostrava a.s. Uvedená kanalizace má na základě zákona č. 274/2001 Sb. o vodovodech a kanalizacích v platném znění stanoveno ochranné pásmo vodorovně v šířce 2,5 m (stoka DN 900 B „A“ ID 46490) a 3,5 m (stoky DN 900 B „A“ ID 174729 a 46489) od vnějšího líce potrubí na každou stranu.
- **Odlehčovací stoka DN 1400/2500 B „O3A“** v majetku a provozování SmVaK Ostrava a.s. Uvedená kanalizace má na základě zákona č. 274/2001 Sb. o vodovodech a kanalizacích v platném znění stanoveno ochranné pásmo vodorovně v šířce 2,5 m (stoka DN 1400/2500 B „O3A“ ID 175496) a 3,5 m (stoka DN 1400/2500 B „O3A“ ID 146896) od vnějšího líce potrubí na každou stranu.

- **Odlehčovací stoka DN 800 B „O1F“** v majetku a provozování SmVaK Ostrava a.s. Uvedená kanalizace má na základě zákona č. 274/2001 Sb. o vodovodech a kanalizacích v platném znění stanovené ochranné pásmo vodorovně v šířce 3,5 m od vnějšího líce potrubí na každou stranu.

V ochranných pásmech kanalizací budou umístěny následující stavby:

- Zpevněná plocha včetně jejích součástí:
 - Komunikace s povrchem z asfaltového betonu o celkové konstrukci minimálně 410 mm včetně betonových obrubníků 150/250 mm a 100/250 mm v celkové délce 180,0 m
 - Parkovací stání s povrchem ze zatravnovací dlažby o celkové konstrukci minimálně 350 mm v celkové délce 19,0 m
 - Chodníky s povrchem z betonové dlažby o celkové konstrukci minimálně 320 mm včetně betonových obrubníků 100/50/250 mm v celkové délce 16,0 m
- Veřejné osvětlení:
 - sloup veřejného osvětlení č. 1 v odstupové vzdálenosti 1,31 m od odlehčovací stoky DN 800 B „O1F“
 - sloup veřejného osvětlení č. 5 v odstupové vzdálenosti 3,09 m od odlehčovací stoky DN 1400/2500 B „O3A“ a současně v odstupové vzdálenosti 3,146 m od jednotné kanalizační stoky DN 900 B
 - sloup veřejného osvětlení č. 8 v odstupové vzdálenosti 2,51 m od odlehčovací stoky DN 1400/2500 B „O3A“
- Kabelové vedení k veřejnému osvětlení:
 - kabelové vedení mezi sloupy veřejného osvětlení č. 7 a 8 šikmo kříží jednotnou kanalizaci DN 900 B
 - kabelové vedení u sloupu veřejného osvětlení č. 1 šikmo kříží odlehčovací stoku DN 800 B „O1F“

II.

SmVaK Ostrava a.s., jako vlastník výše uvedeného vodního díla - kanalizací souhlasí se situováním výše uvedených staveb a zařízení (dále jen stavby) v ochranném pásmu těchto kanalizací při splnění následujících podmínek:

- Při realizaci předmětné stavby budou dodrženy podmínky stanovené SmVaK Ostrava a.s. ve vyjádření vydané pro povolení stavby, a které budou obsaženy v povolení vydaném příslušným stavebním úřadem.
- Při realizaci zpevněné plochy včetně jejích součástí specifikované v čl. I. písmene a) budou dodrženy podmínky stanovené v článku II. této dohody.
- Vlastník se zavazuje hradit veškeré náklady spojené s opravami poruch na kanalizaci umístěné pod shora uvedenou zpevněnou plochou, a to po dobu 2 let od realizace zpevněné plochy. Po uplynutí této doby, se budou účastníci dohody řídit ustanoveními uvedenými v čl. II. odst. A. až L. této dohody.
- Účastníci této dohody sjednávají, že:
 - V případě nutnosti stavebního zásahu na zařízení SmVaK Ostrava a.s. umístěného na shora uvedených pozemcích z důvodů odstranění a opravy jeho havárie, kdy v důsledku havárie vzniká nebezpečí ohrožení zdraví a života osob, způsobení škody na majetku nebo poškození životního prostředí, nebo způsobení hmotných škod provozovateli kanalizací, zavazuje se vlastník stavby umístěné v ochranném pásmu kanalizací umožnit bez zbytečného odkladu zaměstnancům SmVaK Ostrava a.s. přístup a příjezd odpovídající techniky ke kanalizacím, s tím, že se současně vlastník staveb zavazuje na své náklady a nebezpečí zajistit odstranění, případně provizorní zabezpečení staveb specifikovaných v čl. I. písmeno a), b) a c) v nezbytně nutném rozsahu pro provedení opravy havárie, a to neprodleně od oznámení nutnosti odstranění havárie ze strany SmVaK Ostrava a.s. (telefonicky, emailem – viz níže), jakož i jejich uvedení do původního stavu po ukončení opravy.
 - V případě plánované opravy předmětného zařízení, bude na základě písemného oznámení SmVaK Ostrava a.s. o jeho záměru provést opravu do 30-ti kalendářních dnů vydáno vlastním písemné stanovisko k této opravě, které bude obsahovat vyslovený souhlas se záměrem SmVaK Ostrava a.s. Stanovisko vlastníka nebude obsahovat podmínky, které by byly v rozporu s ustanovení článku II. bod A., D., E., F., G. H. a I. této dohody. Písemné oznámení o záměru opravy bude obsahovat jednoduchý technický popis připravovaného zásahu na zařízení SmVaK Ostrava a.s. včetně předpokládaného záboru pozemku vlastníka.
 - V případě plánované rekonstrukce předmětných zařízení, bude na základě písemného oznámení SmVaK Ostrava a.s. i jeho záměru rekonstrukci do 60-ti kalendářních dnů vydáno vlastním písemné stanovisko k této rekonstrukci. Stanovisko vlastníka nebude obsahovat podmínky, které by byly v rozporu s ustanovením článku II. bod A., D., E., F., G. H. a I. této dohody. Písemné oznámení o

- záměru rekonstrukce bude obsahovat jednoduchý technický popis připravovaného zásahu na zařízení SmVaK Ostrava a.s. včetně předpokládaného záboru pozemku vlastníka.
- D. Práce spojené s odstraněním zpevněné plochy včetně jejích součástí specifikované v čl. I. písmeno a) v rozsahu nezbytně nutném, pro provedení stavebního zásahu na kanalizacích ve smyslu článku II. písmeno A, B, C, a následné provedení zásyvu potrubí pod spodní konstrukční vrstvy zpevněné plochy, provede na svůj náklad a nebezpečí SmVaK Ostrava a.s. pokud se oba účastníci dohody nedohodnou jinak. Vlastník se zavazuje na své náklady a nebezpečí zajistit uvedení zpevněné plochy do původního stavu včetně všech jejích konstrukčních vrstev po realizaci prací na kanalizaci SmVaK Ostrava a.s.
- E. Vlastník technické infrastruktury specifikované v čl. I. písmeno c) po oznámení SmVaK Ostrava a.s. se zavazuje zajistit přiměřenou součinnost s takovýmto zásahem, která bude spočívat ve vytyčení a v případě potřeby i provizorním zajištění stavby po dobu výkopových prací. Vlastník stavby si je dále vědom skutečnosti, že umístěním stavby do ochranného pásma vodovodu dochází ke kolizi dvou ochranných pásem (ochranné pásmo kabelu VO činí 1 m).
- F. V případě, že v termínech uvedených v článku II. bod B. a C. této dohody nebude vlastníkem vydáno stanovisko, dává tímto najevo svůj souhlas s oznámeným stavebním zásahem na zařízení SmVaK Ostrava a.s. bez připomínek.
- G. Případné škody vzniklé na stavbě vlastníka včetně jejích součástí specifikovaných v čl. I. písmeno a), b) a c) umístěných v ochranných pásmech zařízení SmVaK Ostrava a.s. v souvislosti s možnými zásahy dle článku II. bod A., B. a C. této dohody, nebude ze strany SmVaK Ostrava a.s. vlastníkovi poskytnuta náhrada škody, neboť svým podpisem této dohody je seznámen se všemi riziky spojenými s umístěním staveb v ochranných pásmech zařízení SmVaK Ostrava a.s. Toto se vztahuje rovněž na případné škody způsobené samotnou poruchou předmětného zařízení v místě, kde je umístěna stavba zpevněných ploch včetně jejích součástí.
- H. V případě, že v termínu uvedeném v článku II. bodě A., vlastník stavby specifikované v čl. I. písmeno a), b) a c) nezajistí její odstranění, případně její provizorní zajištění, či nezajistí přiměřenou součinnost dle písmene E. tohoto článku, zajistí toto SmVaK Ostrava a.s. na náklady vlastníka zařízení. Vlastník je povinen tyto náklady uhradit SmVaK Ostrava a.s. do 15 dnů od doručení jejich vyúčtování. Pro případ nesplnění povinnosti odstranění zařízení v těchto termínech se sjednává smluvní pokuta ve výši 1.000,- Kč (slovy „jedentisickorunčeských“) za každý den prodlení. Případné škody vzniklé na stavbě v souvislosti s takovým zásahem, nebude ze strany SmVaK Ostrava a.s. vlastníkovi poskytnuta náhrada škody, neboť svým podpisem této dohody je seznámen se všemi riziky spojenými s umístěním stavby v ochranném pásmu zařízení SmVaK Ostrava a.s.
- I. V případě zcizení stavby je vlastník povinen seznámit budoucího vlastníka stavby v ochranném pásmu vodního díla s obsahem této dohody a zajistit, aby tento byl o obsahu dohody informován ve smlouvě o převodu vlastnictví.
- J. Vlastník je povinen zajistit, aby nový vlastník stavby přistoupil k výše uvedeným závazkům při podpisu smlouvy o převodu vlastnictví a o této skutečnosti písemně informovat SmVaK Ostrava a.s., a to nejpozději do 15-ti dnů od data převodu vlastnictví.
- K. V případě nutnosti zásahu z důvodů odstranění a opravy havárie předmětné kanalizace je kontaktní osobou ze strany vlastníka pro přijetí oznámení o tomto xxxxxxxx tel. č: xxxxxxxx, e-mail: xxxxxxxxxxxxxx. Při každé změně telefonního čísla či kontaktní osoby je vlastník povinen o tomto písemně informovat SmVaK Ostrava a.s.
- L. Za SmVaK Ostrava a.s. jsou oprávněni vlastníka kontaktovat a oznamovat nutnost zásahu tyto zaměstnanci:
xxxxxxxxxxxxxxxx, vedoucí provozu kanalizačních sítí oblast Frýdek-Místek a Karviná, tel.: xxxxxxxxxxxx, xxxxxxxxxxxx
xxxxxxxxxxxxxxxx, vedoucí střediska kanalizačních sítí Karviná, tel.: xxxxxxxxxxxx, xxxxxxxxxxxx
- M. Účastníci této dohody současně sjednávají, že žádné jiné stavební objekty ani trvalé porosty nebudou umístěny v ochranných pásmech zařízení uvedených v čl. I., nejsou tudíž předmětem této dohody. Pokud na zařízení SmVaK Ostrava a.s. vznikne vlivem zatížení od předmětné stavby porucha, během její realizace či provozu, provede vlastník na své náklady po dohodě s SmVaK Ostrava a.s. přeložku kanalizací nebo rekonstrukci v délce nezbytně nutné. Rovněž za případné škody vzniklé v důsledku poruchy či havárie řadu nebude ze strany SmVaK Ostrava a.s. stavebníkovi poskytnuta žádná náhrada škody.
- N. Předpokládaný termín realizace stavby specifikované v čl. I. písmeno a) až c) této dohody je 2022, předpokládaný termín uvedení do provozu je 2022.
- O. Vlastník technické infrastruktury specifikované v čl. I. písmeno c) se zavazuje nejpozději do 60-ti dnů od uvedení stavby technické infrastruktury do provozu, předložit na SmVaK Ostrava a.s. zaměření předmětné stavby v digitální podobě. Kontakt pro odeslání dat xxxxxxxxV případě nedodržení této povinnosti se sjednává smluvní pokuta ve výši 1.000,- Kč (slovy „jedentisickorunčeských“) za každý den prodlení.

III. Podmínky realizace

- Před zahájením prací zabezpečit vytyčení zařízení v majetku a provozování SmVaK Ostrava a.s., s vytyčením prokazatelně seznámit pracovníky, kteří budou stavbu provádět. Vytyčení provede na základě písemné objednávky (kanalizace – středisko kanalizačních sítí Karviná tel.č. xxxxxx).
- Na základě vytyčení v místech kolize se zařízením SmVaK Ostrava a.s. požadujeme kanalizační poklady upravit do nivelety konečných úprav.
- Při úpravě povrchu terénu v ochranném pásmu bude zachováno alespoň minimální krytí kanalizace v souladu s ČSN 73 6005.
- Zemní práce do vzdálenosti 1 m od okraje potrubí budou prováděny ručním výkopem se zvýšenou opatrností tak, aby nedošlo k poškození našich vedení a zařízení.
- Stávající zařízení SmVaK Ostrava a.s. požadujeme během prací zajistit proti poškození.
- Po dobu výstavby budou přístupny kanalizační šachty včetně přípojkových.
- Případné poškození zařízení SmVaK Ostrava a.s. bude neprodleně oznámeno na dispečink SmVaK Ostrava a.s. s nepřetržitou službou (tel. xxxxxxxxxx).

IV.

SmVaK Ostrava a.s. prohlašuje, že bude při svých pracích postupovat šetrně a zasahovat do práv investora pouze v nezbytně nutném rozsahu, který v případě plánovaných oprav a rekonstrukcí bude předem projednán s investorem a případné zásahy do majetku investora, vyjma staveb umístěných v ochranném pásmu zařízení SmVaK Ostrava a.s., uvede do původního stavu. Současně se zavazuje při provádění jakýchkoliv zásahů na předmetné kanalizaci podle čl. II, bodů A. - C. této dohody zvolit s ohledem na maximální ochranu oprávněných zájmů obou účastníků této dohody takový způsob jejich provedení, aby byla snížena nebo eliminována případná škoda na stavbě investora. SmVaK Ostrava a.s. se zavazuje, že v případě zásahu do vozovky, která kryje zařízení SmVaK Ostrava a.s., zajistí na své náklady její uvedení do původního stavu. Nesplní-li SmVaK Ostrava a.s. svou povinnost uvést majetek investora do původního stavu, je investor oprávněn tyto práce provést sám nebo prostřednictvím odborně způsobilé třetí osoby a jejich cenu vyúčtovat SmVaK Ostrava a.s.

V.

Tato dohoda se uzavírá na dobu neurčitou a bude součástí rozhodnutí o umístění stavby a zařízení investora. Nedílnou součástí této dohody je situační zakres.

Tato dohoda přechází se všemi právy a povinnostmi vyplývající z této dohody, na právní nástupce obou účastníků dohody.

Pro účely plnění této dohody a pro zajištění efektivní komunikace s investorem, společnost SmVaK Ostrava a.s. v nezbytném rozsahu shromažďuje a zpracovává jeho osobní údaje, osobní údaje kontaktních osob nebo jiných subjektů uvedených v této dohodě či se jinak podílejících na plnění této dohody. Osobní údaje jsou zpracovávány po dobu, po kterou tyto subjekty údajů plní role a úkoly související s touto dohodou, a to po celou dobu platnosti této dohody a dále po dobu nutnou pro vypořádání práv a povinností z dohody a dále po dobu nutnou pro jejich archivaci v souladu příslušnými právními předpisy. Investor se zavazuje tyto subjekty údajů o zpracování informovat a předat jim informace dostupné na internetové adrese společnosti SmVaK Ostrava a.s.: xxxxxxxxxx

VI.

Tato dohoda je vyhotovena ve 2 stejnopisech, z nichž každý účastník dohody obdrží jedno vyhotovení. Dohodu lze měnit nebo doplňovat jen dodatky v písemné formě. Tato dohoda nabývá platnosti a účinnosti dnem jejího podpisu oběma účastníky dohody.

V ostatním se vztahy mezi účastníky této dohody řídí občanským zákoníkem č. 89/2012 Sb.

Smluvní strany se výslovně dohodly, že povinnost dle zákona č. 340/2015 Sb., o registru smluv v platném znění (dále jen zákon o registru smluv), tj. uveřejnit smlouvu v registru smluv, nese investor jakožto subjekt dle § 2, odst. 1 citovaného zákona a že tuto povinnost splní nejpozději do 20 dnů od oboustranného podpisu této smlouvy s tím, že tato smluvní strana se zavazuje zaslat SmVaK Ostrava a.s. kopii potvrzení o uveřejnění smlouvy v registru smluv zaslané správcem registru dle § 5, odst. 4 zákona o registru smluv, a to v termínu do 5 pracovních dnů od doručení tohoto potvrzení. Smluvní strany prohlašují, že tato smlouva neobsahuje žádné informace ve smyslu § 3, odst. 1 zákona č. 340/2015 Sb. a proto souhlasí se zveřejněním celého textu smlouvy.

Tato smlouva byla odsouhlasena Radou města Karviné, usnesením č. ze dne

Přílohu smlouvy a její nedílnou součástí tvoří:

1. Situační snímek

V Ostravě dne

V Karviné dne

za SmVaK Ostrava a.s.

Ing. Petr Grzonka
ředitel kanalizací

za vlastníka

Ing. Helena Bogoczová, MPA
vedoucí Odboru majetkového

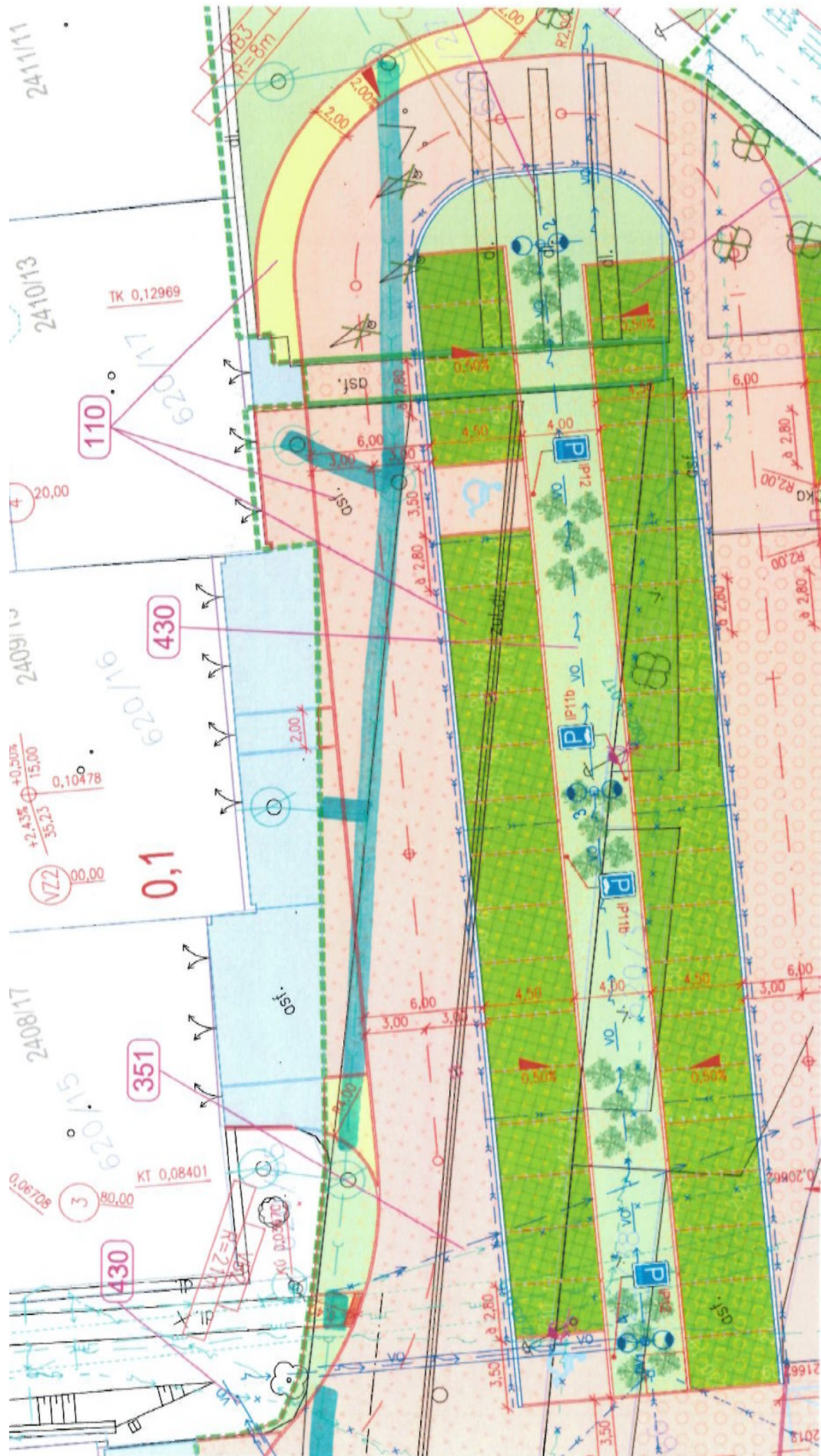

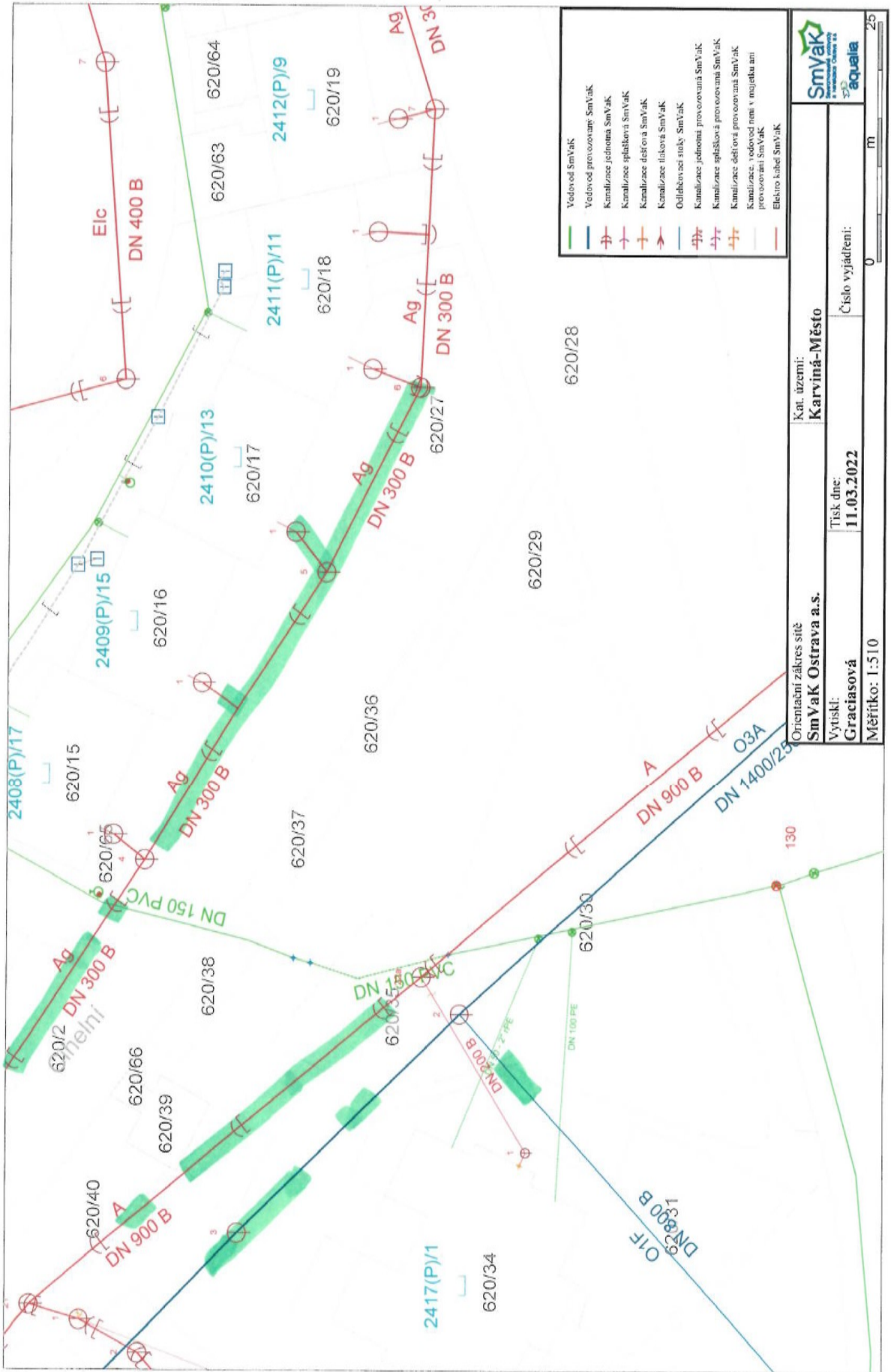

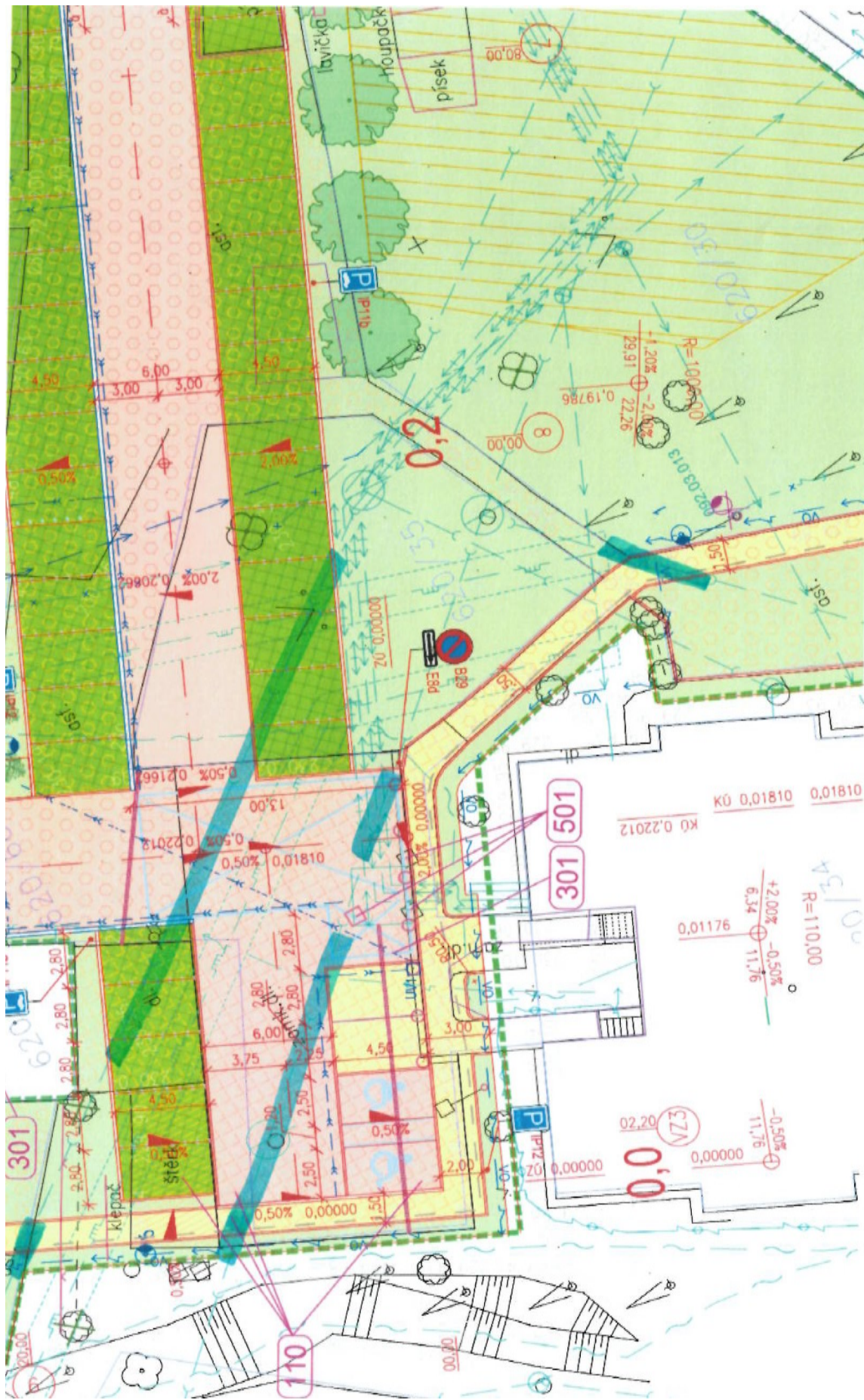

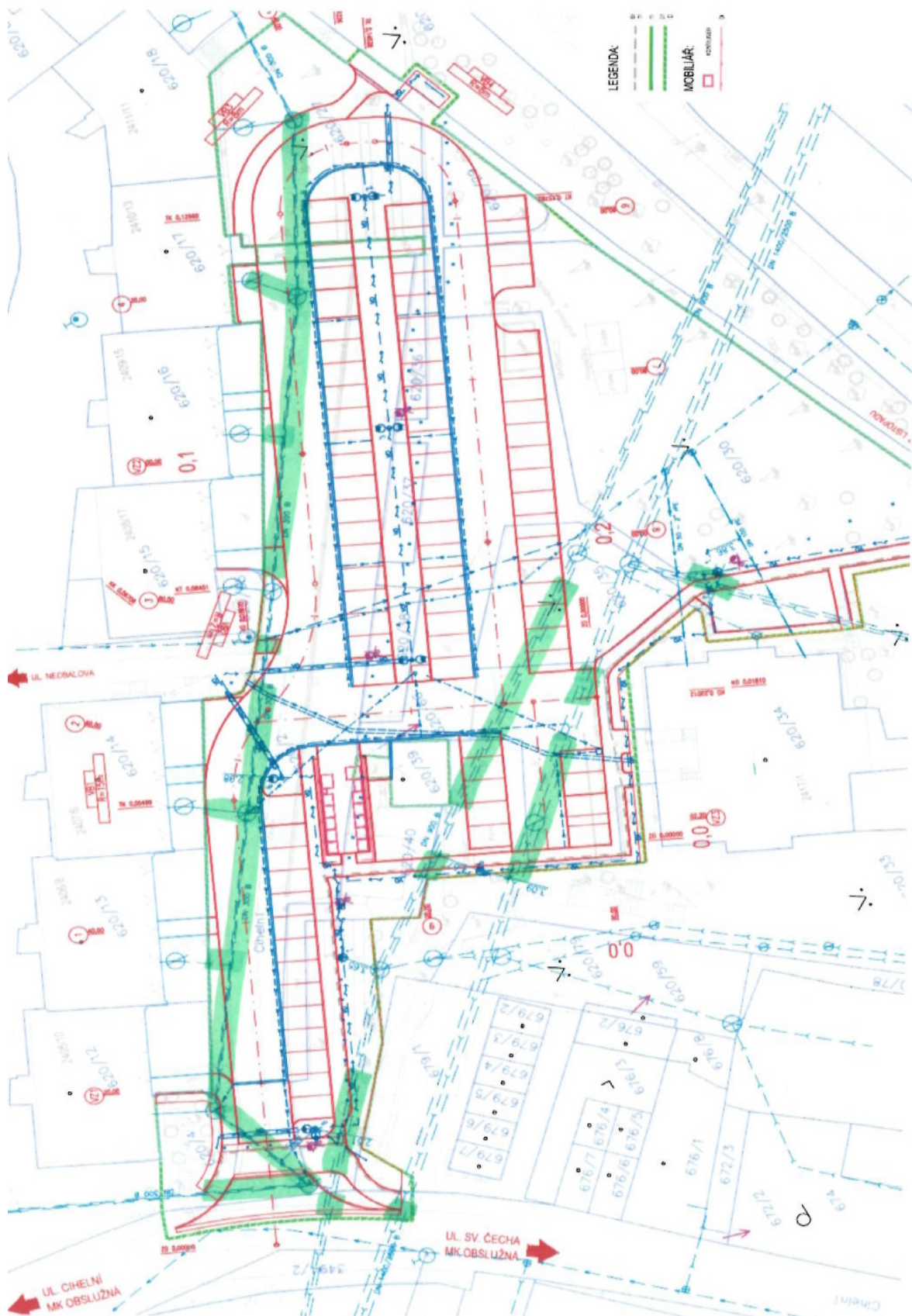

Příloha

Příloha č. 1 k usnesení



SMLOUVA
o dodávce tepla pro vytápění a dodávce teplé vody
číslo smlouvy: 25 003

Dodavatel:

Obchodní firma: **Veolia Energie ČR, a.s.**
Se sídlem: 28. října 3337/7, Moravská Ostrava, 702 00 Ostrava
Zapsaná: u Krajského soudu v Ostravě v obchodním rejstříku, sp.zn. B 318
Zastoupená: [redacted]
Bankovní spojení: [redacted]
Číslo účtu: [redacted]
IČO: 45 19 34 10
DIČ: CZ45193410

Odběratel:

Obchodní firma: **Statutární město Karviná**
Se sídlem: Fryštátská 72/1, 733 01 Karviná - Fryštát
Zastoupená: [redacted]
Ve věcech smluvních je oprávněna: [redacted]
Bankovní spojení: [redacted]
číslo účtu: [redacted]
IČO : 00297534
DIČ : CZ00297534
Kontaktní e-mail: epodatelna@karvina.cz
E-mail pro zaslání faktur: epodatelna@karvina.cz

Odběratel je povinným subjektem ve smyslu zákona č. 340/2015 Sb., o registru smluv, ve znění pozdějších předpisů.

Adresa pro elektronické doručování faktur: epodatelna@karvina.cz

Způsob platby: příkazem k úhradě

Smluvní strany, dodavatel a odběratel, uzavírají ve smyslu ust. § 76 zákona č. 458/2000 Sb., o podmínkách podnikání a o výkonu státní správy v energetických odvětvích a o změně některých zákonů (dále jen „energetický zákon“) touto smlouvou.

Článek I.

Preambule

V návaznosti na usnesení Rady města Karviné ze dne 3.11.2021 a usnesení Zastupitelstva města Karviné ze dne 6.12.2021, došlo od 1.1.2022 k převodu objektu budovy 267/12, na pozemku č.p. 15 v Katastrálním území Staré Město u Karviné z původního odběratele Sociální služby Karviná, p.o. na nového odběratele Statutární město Karviná. Ve výše uvedeném objektu dodavatel realizoval v roce 2020 rekonstrukci systému vytápění a přípravy teplé vody v objektu odběratele, tj. zajistil instalaci nových zdrojů tepla (odběrných plynových zařízení).

Článek II.

Předmět smlouvy

Dodavatel se na základě této smlouvy zavazuje odběrateli po smluvní dobu odběru řádně dodávat tepelnou energii pro vytápění (dále jen UT) a teplou vodu (dále jen TUV) a odběratel se zavazuje od dodavatele řádně odebírat po smluvní dobu odběru tepelnou energii pro UT a TUV a za tuto dodávku platit cenu, to vše v souladu s touto smlouvou a Dodacími podmínkami ke Smlouvě o dodávce tepla pro vytápění a dodávce teplé vody“ (dále jen Dodací podmínky), které v souladu se zákonem č. 458/2000 Sb., ve znění pozdějších předpisů vydává dodavatel jako nedílnou součást této smlouvy.

Dodavatel prohlašuje, že je na základě jemu udělených licencí, koncesí a živnostenských listů oprávněn v rámci svého předmětu podnikání provozovat zdroje tepelné energie a dodávat tepelnou energii odběrateli za úplatu.

Smlouva ev.č. 25 003 / Veolia Energie ČR, a.s. – Statutární město Karviná

Stránka 1 z 6

Odběratel prohlašuje, že je oprávněn ke sjednání dodávek tepelné energie pro odběrná místa uvedená v této smlouvě.

Článek III.

Podmínky dodávek tepla

V roce 2020 realizoval dodavatel na vlastní náklady ve výši [REDAKCE] Kč bez DPH rekonstrukci zdroje vytápění a ohřevu vody v objektu odběratele, tj. instaloval 2 samostatná odběrná plynová zařízení, dále jen „OPZ“ a zřídil 2 nová odběrná místa:

- o F394-023/001 – St.m. Karviná (*Azylový dům*), O. Foltýna 267 ÚT KA [služ],
- o F394-024/001 – St.m. Karviná (*Heřmáněk*), O. Foltýna 267 ÚT KA [služ].

Dodavatel je vlastníkem a provozovatelem tohoto vybudovaného zařízení.

Smluvní strany se dohodly, že v případě ukončení odběru tepelné energie do objektu odběratele (Ondry Foltýna 167/12, Staré Město u Karviné) ze strany odběratele před uplynutím doby, na kterou byla Smlouva sjednána, se odběratel zavazuje zaplatit dodavateli zůstatkovou hodnotu investice, a to ve výši dle účetní evidence vedené dodavatelem ke dni ukončení odběru tepelné energie do 1 měsíce ode dne, kdy k tomu bude dodavatelem písemně vyzván. Ukončením odběru tepelné energie se rozumí zejména ukončení doby trvání Smlouvy ve vztahu k odběrným místům nebo nemožnosti dodávky do odběrných míst ve sjednané kvalitě a množství z důvodu ležících na straně odběratele nebo koncových zařízení odběratele po dobu delší než 60 dnů v období topné sezóny.

Zároveň se smluvní strany dohodly, že v případě využívání technologií kuchyní v tomto objektu bude technologická spotřeba plynu refakturována – viz příloha Smlouvy, článek XI, odstavec 2, bod h.

Článek IV.

Doba plnění

Dodávka tepla pro ÚT a dodávka TUV bude realizována po celou dobu účinnosti této smlouvy. Dodávka tepla je uvedena v "Diagramu na dodávku a odběr tepla", který tvoří nedílnou součást této smlouvy.

Článek V.

Objem dodávky

Dohodnutá výše dodávky a odběru tepla v GJ pro ÚT a odběr TUV je vždy uvedena v „Diagramu na dodávku a odběr tepla“. Tento diagram se sjednává pro každé odběrné místo odběratele samostatně zpravidla na jeden kalendářní rok.

Článek VI.

Místo plnění

Místem plnění se rozumí místo, kde teplotonosná látka přejde ze zařízení dodavatele do zařízení odběratele a je upřesněno v "Technických údajích k odběru", které tvoří nedílnou součást této smlouvy pro každé odběrné místo odběratele samostatně. V místě plnění přechází tepelná energie z vlastnictví dodavatele do vlastnictví odběratele.

Článek VII.

Ceny

- a) Ceny dodávané tepelné energie pro ÚT, TUV a vody pro TUV jsou sjednány v "Ujednání o ceně", které tvoří nedílnou součást této smlouvy, za podmínek blíže určených v Dodacích podmínkách s platností zpravidla na jeden kalendářní rok.
- b) Změna ceny dodávané tepelné energie:
 1. Pokud dojde ke změně cen tepelné energie, dodavatel oznámí odběrateli nové ceny bezodkladně.
 2. V případě, že odběratel neakceptuje novou oznamovanou cenu, je povinen tuto skutečnost písemně oznámit a doručit dodavateli do 15. dne v měsíci uplatnění nové ceny (tj. v prvním měsíci účinnosti nové ceny), s odůvodněním, v čem považuje novou cenu za neoprávněnou. Nedojde-li takové oznámení dodavateli do uvedeného data, má se cena oznamovaná dodavatelem za sjednanou k 1. dni v měsíci uplatnění změny.
 3. Oznámí-li odběratel dodavateli, že neakceptuje oznamovanou cenu dle bodu b) 2., a nedojde-li k dohodě o ceně do 30 dnů od data takového oznámení, je odběratel oprávněn podat návrh na rozhodnutí o ceně dotčenému orgánu státní správy.
 4. Do doby vydání pravomocného rozhodnutí o ceně je odběratel povinen platit novou cenu ve výši dodavatelem oznamovanou, a to za období počínaje 1. dnem v měsíci uplatnění změny. V případě rozhodnutí o ceně jiné, jsou strany povinny provést vzájemné vyrovnání pohledávek, a to do 15 dnů od data doručení pravomocného rozhodnutí dodavateli o ceně. Rozhodnutím o ceně (event. zamítnutím návrhu) se má cena za sjednanou.
 5. Je-li dodavatelem v rámci dodávky teplé vody (TUV) dodávána i studená voda pro její přípravu, pak dodavatel uplatní vůči odběrateli ceny vodného a stočného tak, jak jsou stanoveny společností dodávající vodu dodavateli v příslušném vyúčtovacím období.

Článek VIII. Doba platnosti

Tato smlouva se uzavírá na dobu 15 let s účinností od 01.06.2022.

Odběratel se vzdává práva domáhat se zrušení závazku ve smyslu § 2000 zákona č. 89/2000 Sb. ve znění pozdějších předpisů (občanský zákoník).

Článek IX. Ukončení platnosti smlouvy

Platnost této smlouvy zaniká:

- a) uplynutím sjednané doby platnosti, popř. automaticky prodloužené doby platnosti dle čl. VI. této smlouvy,
- b) na základě písemné dohody obou smluvních stran; tato dohoda musí obsahovat termíny a okolnosti, za kterých bude smluvní vztah ukončen,
- c) uzavřením nové písemné smlouvy za podmínek blíže specifikovaných v Dodacích podmínkách,
- d) zánikem smluvní strany bez právního nástupce.

Smluvní strany se dohodly, že dojde-li k odstoupení od této smlouvy v souladu se zákonem, pak se smlouva zruší s účinky do budoucna (ex nunc).

Článek X. Fakturace a platební podmínky

- a) Množství dodané a odebrané tepelné energie a nevráceného kondenzátu dodavatel vyhodnocuje, fakturuje a odběratel platí vždy za bezprostředně předcházející kalendářní měsíc. Platbu za sjednaný tepelný výkon ve složeném tarifu odběratel hradí měsíčně ve výši jedné dvanáctiny roční sazby.
- b) Strany se dohodly, že v průběhu měsíce odběratel platí jednu nebo více záloh na odebrané teplo pro ÚT a záloh za odebranou TUV (vč. studené vody, je-li dodávána) v souladu s uzavřenou Dohodou o poskytování záloh, která je nedílnou součástí této smlouvy. Dohoda se uzavírá dle čl. X. bod 11 a 12 Dodacích podmínek a je v ní uvedena konkrétní výše a termíny splatnosti záloh.
- c) Fakturace
 1. Dodavatel vystaví daňový doklad (fakturu) za dodané teplo pro ÚT za každý kalendářní měsíc a odešle do patnáctého kalendářního dne měsíce bezprostředně následujícího.
 2. Dodavatel vystaví fakturu za dodanou TUV (vč. studené vody, je-li dodávána) za smluvní zúčtovací období. Smluvní zúčtovací období je roční, pokud není s odběratelem dohodnuto jinak.
 3. Faktury jsou vystavovány na všechna odběrná místa odběratele, přičemž jejich součet za odběratele je uveden v soupisu faktur – daňovém dokladu.
 4. Faktura bude splňovat všechny náležitosti daňového dokladu dle zákona č. 235/2004 Sb. ve znění pozdějších předpisů. Faktura bude obsahovat zejména údaje o stavu měřidel a množství fakturované tepelné energie.
 5. Všechny platby se považují za zaplacené připsáním na účet dodavatele.
 6. Ve fakturách bude odečtena skutečně zaplacená výše záloh.
 7. Faktury, vykazující za příslušný kalendářní měsíc po odečtení zaplacených záloh nedoplatek, jsou splatné do čtrnácti dnů od data vystavení.
 8. Faktury, vykazující za příslušný kalendářní měsíc po odečtení zaplacených záloh přeplatek, jsou splatné do čtrnácti dnů od data vystavení.
 9. V případě, že dodavatel má vůči odběrateli pohledávku, je dodavatel oprávněn přeplatek (dle bodu 8) započít s touto pohledávkou.
 10. Pokud se smluvní strany dohodly na inkasním způsobu placení, pak je odběratel povinen zajistit povolení inkasa ze svého bankovního účtu ve prospěch účtu dodavatele, a to nejpozději k datu uzavření smlouvy.
 11. Změna bankovního spojení smluvních partnerů musí být oznámena písemně.
 12. Způsob platby faktur a záloh, uvedený v této smlouvě na straně 1, lze změnit písemným oznámením.
 13. V případech, kdy je s odběratelem sjednána cena tepla ve složené sazbě, fakturuje dodavatel měsíčně jednu dvanáctinu roční sazby za sjednaný tepelný výkon, a to i mimo otopné období, a to i v období, kdy je odběrateli přerušena dodávka tepla z důvodu neplacení faktur za odebrané teplo nebo z jiných důvodů na straně odběratele.
 14. Veškeré platby přijaté dodavatelem od odběratele je dodavatel bez ohledu na identifikaci platby odběratelem oprávněn použít nejprve ke krytí příslušenství dluhu, zůstatek pak k úhradě nejstarší splatné pohledávky.
- d) Odběratel je oprávněn před uplynutím doby splatnosti vrátit bez zaplacení fakturu, která neobsahuje některou z náležitostí dle bodu c) nebo při reklamaci správnosti fakturované částky. K vrácené faktuře musí být přiloženo písemné zdůvodnění vrácení faktury.

- e) Případné nároky z reklamace dodávky tepelné energie nemají vliv na povinnost odběratele platit zálohy a vyúčtování za dodávku tepelné energie.
- f) Odběratel je oprávněn písemně reklamovat bez zbytečného odkladu, nejpozději však ve lhůtě do jednoho roku od provedení úhrady, ty faktury, které byly proplaceny neoprávněně.

Článek XI.

Nedílné součásti smlouvy

- 1. Části smlouvy, uzavírané pro každé odběrné místo samostatně:
 - a. Přihláška k odběru tepla
 - b. Technické údaje k odběru
 - c. Diagram na dodávku a odběr tepla (dále jen diagram na odběr tepla)
Obsah, perioda a postup sjednávání těchto částí smlouvy je upřesněn v Dodacích podmínkách.
- 2. Části smlouvy, sjednávané periodicky pro všechna odběrná místa souhrnně:
 - d. Ujednání o ceně
 - e. Dohoda o poskytování záloh za odběr tepelné energie
Obsah, perioda a postup sjednávání těchto částí smlouvy je upřesněn v "Dodacích podmínkách".
 - f. Seznam odběrných míst ÚT a TUV, k nimž se vztahuje smlouva (Příloha č. 1).
 - g. Dodací podmínky ke Smlouvě o dodávce tepla pro vytápění a dodávce teplé vody
 - h. Přístupy k zařízení

Článek XII.

Odběrná místa

Tato smlouva platí pro všechna odběrná místa odběratele uvedená v Seznamu odběrných míst (Příloha č. 1), který je dle čl. IX. písm. c) nedílnou součástí této smlouvy.

Článek XIII.

Následky porušení smluvních vztahů

- a) V případě prodlení se zaplacením jakýchkoliv peněžních závazků odběratele vůči dodavateli vyplývajících z této smlouvy, se odběratel zavazuje zaplatit dodavateli smluvní pokutu za dobu prodlení se zaplacením ve výši 0,05% z dlužné částky za každý i započatý den prodlení.
- b) Není-li uvedeno jinak, je smluvní pokuta splatná do 14 dnů od doručení písemné výzvy k jejímu zaplacení. Zaplacením smluvní pokuty nezaniká nárok dodavatele jako věřitele na úrok z prodlení dle ustanovení § 1970 občanského zákoníku.
- c) Dodavatel má právo omezit či pozastavit dodávku tepelné energie při opakovaném neplacení smluvených plateb včetně vyúčtování za odebranou tepelnou energii.
- d) Dojde-li opakovaně v důsledku porušení této smlouvy k omezení či přerušení dodávek, je dodavatel opětovně zahájení dodávek (plných dodávek) oprávněn podmínit úhradou nákladů vzniklých z důvodu omezení či přerušení dodávek.
- e) Strany se dohodly, že závazek zaplatit smluvní pokutu nevyklučuje právo dodavatele na náhradu škody přesahující smluvní pokutu.

Článek XIV.

Ochrana osobních údajů

- a) Odběratel bere na vědomí, že dodavatel pro účely plnění této smlouvy a pro zajištění efektivní komunikace mezi smluvními stranami v nezbytném rozsahu shromažďuje a zpracovává osobní údaje odběratele a kontaktních osob odběratele uvedených v této smlouvě a dále veškeré osobní údaje spojené s plněním této smlouvy. Odběratel tímto bere na vědomí, že zpracování osobních údajů je nezbytné k uzavření a plnění této smlouvy a k plnění zákonných povinností dodavatele, včetně povinností vyplývajících z energetického zákona. Veškeré informace o tom, jak dodavatel osobní údaje zpracovává a chrání, jsou uvedené v Zásadách zpracování osobních údajů, které jsou dostupné na internetové adrese www.vecr.cz (dále jen „Zásady zpracování osobních údajů“).
- b) Odběratel se zavazuje informovat všechny své zástupce, kontaktní osoby a jiné fyzické osoby, jejichž osobní údaje předává dodavateli, o zpracování jejich osobních údajů dodavatelem a seznámit tyto osoby se Zásadami ochrany osobních údajů.
- c) Odběratel dále bere na vědomí, že osobní údaje mohou být v souladu se Zásadami zpracování osobních údajů zpřístupněny společnostem ze skupiny VEOLIA za účelem zajištění technické a administrativní podpory pro plnění smlouvy a dále subjektům ve smluvním vztahu s dodavatelem pro zajištění plnění práv a povinností, jak je dále uvedeno v Zásadách ochrany osobních údajů.

Článek XV.

Společná a závěrečná ustanovení

- a) Smluvní strany se dohodly, že práva vyplývající z této smlouvy či jejího porušení se promlčují ve lhůtě 4 let ode dne, kdy právo mohlo být uplatněno poprvé.
- b) Odběratel se zavazuje oznámit dodavateli změnu údajů uvedených ve smlouvě vztahujících se k osobě odběratele nebo významných skutečností na straně odběratele nebo týkajících se sjednaných odběrných míst jako jsou zejména: firma/název/jméno, sídlo/místo výkonu podnikání/adresa či adresa pro doručování, statutární zástupce, pověřená osoba, bankovní spojení, prodej podniku nebo části podniku, přeměna odběratele, vstup do likvidace nebo zahájení insolvenčního řízení, vše písemně ve lhůtě nejpozději do 15 dnů od dne, kdy tato změna nastala. Změna údajů rozhodných pro fakturaci bude účinná nejdříve od 1. dne následujícího měsíce.
- c) Úpravu procentního rozdělení odebraného tepla na teplo pro konečnou spotřebu v domácnostech a ostatní odběratele, stejně jako úpravu velikosti podlahových ploch, oznámenou písemně ze strany odběratele, bere dodavatel na vědomí a používá ji pro fakturaci tepla.
- d) Pro účely styku s dodavatelem (v oblasti provozních podmínek dodávky, parametrů teplotnosné látky a teplotní křivky) odběratel může jmenovitě určit pověřeného zástupce pro každé odběrné místo a jeho jméno a kontaktní spojení písemně oznámit dodavateli. Případné změny odběratel oznámí dodavateli vždy písemně a bez zbytečného odkladu.
- e) Odběratel tímto v souladu s ust. z. č. 127/2005 Sb. o elektronických komunikacích uděluje souhlas s tím, aby adresy elektronické pošty odběratelem dodavateli sdělené používal dodavatel pro komunikaci dle této smlouvy.
- f) Odběratel tímto v souladu se zákonem č. 235/2004 Sb. o dani z přidané hodnoty uděluje souhlas s případným použitím daňového dokladu v elektronické podobě, který bude odběrateli zasílán na doručovací adresu uvedenou v záhlaví této smlouvy, popř. jinak odběratelem sdělenou.
- g) Smluvní strany se zavazují zachovávat mlčenlivost o všech skutečnostech, o kterých se dozvěděly v souvislosti s touto smlouvou a které tvoří předmět obchodního tajemství.
- h) Smluvní strany se dohodly, že u dodávek tepelné energie nepodléhajících ustanovením zákona č. 458/2000 Sb. ve znění pozdějších předpisů se na podmínky dodávky tepelné energie použijí ustanovení zákona č. 458/2000 Sb. a prováděcích vyhlášek přiměřeně.
- i) Nejsou-li vzájemná práva a povinnosti stran upraveny touto smlouvou ani zvláštním právním předpisem, řídí se zákonem č. 89/2012 Sb., občanským zákoníkem. Pro případ, že tato smlouva není uzavřena za současné přítomnosti obou smluvních stran, platí, že smlouva nebude uzavřena, pokud ji odběratel podepíše s jakoukoliv změnou či odchylkou, byť nepodstatnou, nebo dodatkem či s přípojením jiných obchodních podmínek, než jsou podmínky dodavatele uvedené v Dodacích podmínkách, ledaže dodavatel takovou změnu či odchylku nebo dodatek následně písemně výslovně schválí.
- j) Odběratel byl seznámen se všemi částmi této smlouvy včetně příloh, a je srozuměn s tím, že v Dodacích podmínkách se nachází další ujednání, ze kterých vznikají nebo mohou vznikat smluvním stranám další práva a povinnosti. Odběratel tímto výslovně prohlašuje, že byl s Dodacími podmínkami a jejich významem řádně seznámen.
- k) Smluvní strany se zavazují akceptovat změny této smlouvy, ke kterým dojde v důsledku změn obecně závazných právních norem. Odběratel bere na vědomí, že s ohledem na charakter podnikání v oblasti dodávek tepelné energie může vyvstat potřeba pozdějších změn Dodacích podmínek. Nastane-li taková situace, může dodavatel Dodací podmínky v přiměřeném rozsahu změnit. Nedojde-li k dohodě o změně Dodacích podmínek a dodavatel bude na jejich uplatnění trvat, oznámí změnu odběrateli písemně nejméně 30 dnů před nabytím jejich účinnosti vůči odběrateli s tím, že odběratel má právo změnu odmítnout a tuto smlouvu z tohoto důvodu vypovědět s výpovědní dobou 6 měsíců.
- l) Tato Smlouva, Dodací podmínky, Seznam odběrných míst a Ujednání o ceně se vyhotovují ve třech stejnopisech s platností originálu. Odběratel obdrží jedno a dodavatel dvě vyhotovení. Ostatní části smlouvy se vyhotovují ve dvou stejnopisech s platností originálu. Odběratel i dodavatel obdrží po jednom vyhotovení. Veškeré změny a dodatky k této smlouvě vč. jejích nedílných součástí, kterými se mění práva a povinnosti stran, je možno činit pouze písemnou formou v listinné podobě opatřené podpisy obou smluvních stran.
- m) Tato smlouva je platná dnem podpisu obou smluvních stran a účinnosti nabývá dne **01.06.2022**, nebo ke dni zveřejnění této smlouvy v registru smluv v souladu se zákonem č. 340/2015 Sb., ve znění pozdějších předpisů, a to podle toho, který okamžik nastane později. Smluvní strany se dále dohodly, že pokud tato smlouva nabude účinnosti dnem zveřejnění, pak se ujednání této smlouvy použijí i na právní poměry, jejichž předmět je totožný s předmětem této smlouvy, vzniklé mezi smluvními stranami této smlouvy od **01.06.2022** do okamžiku nabytí účinnosti této smlouvy.

- n) Smluvní strany prohlašují, že si tuto smlouvu včetně všech nedílných součástí (příloh) před jejím podpisem přečetly, že údaje v ní jsou úplné, pravdivé a platné k datu podpisu. **Odběratel prohlašuje, že se pečlivě seznámil s obsahem smlouvy, obsah smlouvy byl s ním projednán, prohlašuje, že měl možnost provést změny návrhu smlouvy předloženého dodavatelem a pokud takové vznesl a došlo o nich k dohodě, jsou věrně a výstižně zachyceny v této konečné verzi podepsané smluvními stranami a pouze ujednáními danými v této smlouvě budou strany vázány a jsou jimi nahrazeny veškeré předchozí dohody. Ve vztahu k formulacím a ujednáním této smlouvy a všech nedílných součástí (příloh) pak prohlašuje, že těmto rozumí, chápe jejich význam, neobsahují pro odběratele překvapivá ustanovení a je si vědom všech práv a povinností, jež ze smlouvy, případně z porušení smlouvy stranám vyplývají. Strany dále prohlašují, že si nepřejí, aby nad rámec výslovných ustanovení této smlouvy byla jakákoliv práva a povinnosti dovozovány z dosavadní či budoucí praxe zavedené mezi stranami či zvyklostí zachovávaných obecně či v odvětví týkajícím se předmětu plnění této smlouvy, ledaže je ve smlouvě výslovně sjednáno jinak. Vedle shora uvedeného si strany potvrzují, že si nejsou vědomy žádných dosud mezi nimi zavedených obchodních zvyklostí či praxe.**
- o) Osoby podepsané na této smlouvě prohlašují, že jsou oprávněny k takovému projevu vůle a že jsou oprávněny jednat jménem smluvní strany, jménem, které vystupují.
- p) Smluvní strany se dohodly, že má-li být tato smlouva v souladu se zákonem č. 340/2015 Sb., o registru smluv („ZRS“), uveřejněna prostřednictvím registru smluv, pak její uveřejnění se zavazuje zajistit na své náklady postupem stanoveným výše uvedeným zákonem **dodavatel**. Smluvní strany berou na vědomí a souhlasí s tím, že před uveřejněním této smlouvy v registru smluv zajistí dodavatel znečitelnění těch ustanovení, která představují výjimku z povinnosti uveřejnění podle §3 odst. 1, 2 ZRS, a to ustanovení tvořící obchodní tajemství dodavatele (cena tepla za GJ, objem tepla v GJ za určité období, velikost smluvního výkonu, cena za kW/MW smluvního výkonu, výše záloh, cenové vzorce) a dále osobní údaje, vč. podpisových vzorů zástupců smluvních stran. Odběratel prohlašuje, že se zveřejněním souhlasí a že tato smlouva neobsahuje žádná další ustanovení (nad rámec výše uvedených), která by požadoval znečitelnit. V případě, že dodavatel uveřejní tuto smlouvu v registru smluv v souladu s tímto ujednáním, zavazuje se odběratel nezveřejnit tuto smlouvu v registru smluv duplicitně.

Článek XVI.

Odběratel požaduje zasílat korespondenci a smluvní dokumenty na adresu:

obchodní firma	Statutární město Karviná
ulice	Fryštátská 72/1
obec	Karviná - Fryštát
PSČ	733 01

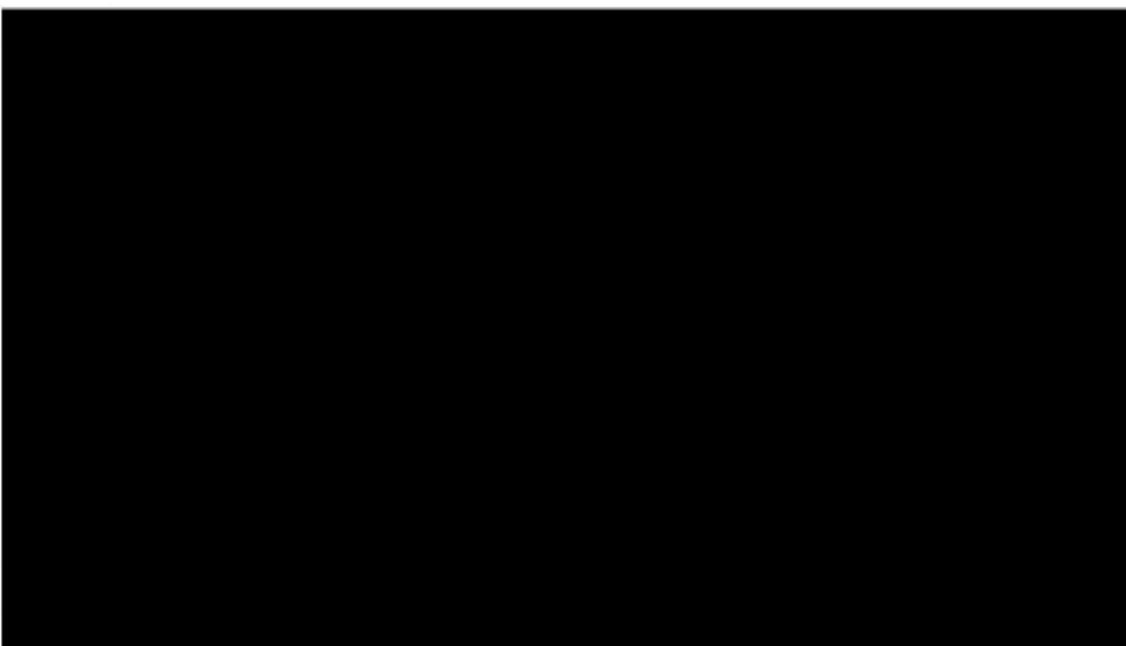

PŘIHLÁŠKA K ODBĚRU TEPLA

č. smlouvy: 25 003

pro sekundární odběrné místo ÚT:

č. OM	název OM	Počet bytů	Podlahová plocha byty UT [m2]	Podlahová plocha nebyty UT [m2]
F394-023/001	St.m. Karviná (Azylový dům), O. Foltýna 267 ÚT KA [služ]	0	0	110
F394-024/001	St.m. Karviná (Heřmánek), O. Foltýna 267 ÚT KA [služ]	0	0	87

Údaje o předávací stanici

Majetková příslušnost: Odběrná plynová zařízení jsou v majetku dodavatele.

Údaje pro fakturaci jsou uvedeny v diagramu na odběr tepla.

Odběratel prohlašuje, že rozdělení podlahových ploch odpovídá skutečnosti a že si je vědom povinnosti nahlásit dodavateli bezodkladně každou změnu výměry podlahové plochy bytových a nebytových prostor.

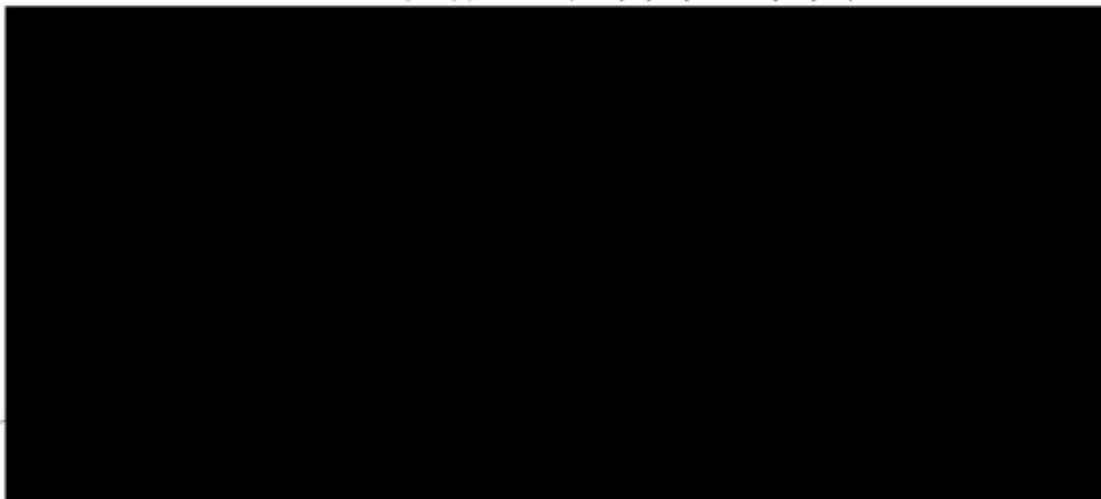

TECHNICKÉ ÚDAJE K ODBĚRU

č. smlouvy: 25 003

Pro odběrné místo ÚT	Pro odběrné místo TUV	Název odběrného místa	Místo předání: dodávka tepla pro ÚT je splněna v místě:
F394-023/001	není OM TUV	St.m. Karviná (Azylový dům), O. Foltýna 267 ÚT KA [služ]	první uzavírací armatura za OČ v kotelně, výstup za ohřevem TUV

Předávací stanice a sekundár v majetku dodavatele.

Základní parametry dodávané a vrácené teplotnosné látky pro výše uvedená odběrná místa:

Teplotnosná látka:	teplá voda
Výkon:	2 x 49 kW
Max. teplota přívodu při venkovní teplotě -15°C:	65 °C
Max. tlak v přívodní větvi v místě napojení:	200 MPa
Maximální objemový průtok v ustáleném provozním stavu:	0,5 m ³ /hod.

Výše uvedená hodnota max. objemového průtoku platí za předpokladu dodržení projektované tlakové ztráty odběrného teplotného zařízení ve správě odběratele. Teplota dodané TUV bude řízená tak, aby na výstupu u spotřebitele byla v rozmezí 45 – 60 °C.

Místa měření:

Dodávka tepla pro ÚT:	je měřena dodávka tepla
Dodávka tepla pro ohřev TUV:	není odběrné místo TUV
Dodávka doplňovací vody (teplotnosné látky) do systému ÚT:	nedoplňuje se z rozvodu dodavatele
Dodávka studené vody pro přípravu TUV:	není odběrné místo TUV

Měřicí zařízení tepla pro ÚT: stanovené měřidlo spotřeby tepla v teplé vodě v souladu se zákonem o metrologii v platném znění.

Měřicí zařízení doplňovací vody: stanovené měřidlo spotřeby vody v souladu se zákonem o metrologii v platném znění.

Měřicí zařízení tepla pro ohřev TUV: není odběrné místo TUV

Měřicí zařízení studené vody: není odběrné místo TUV

Dodavatel a odběratel se dohodli, že údaje těchto měřicích zařízení budou použity jako podklady pro fakturaci.

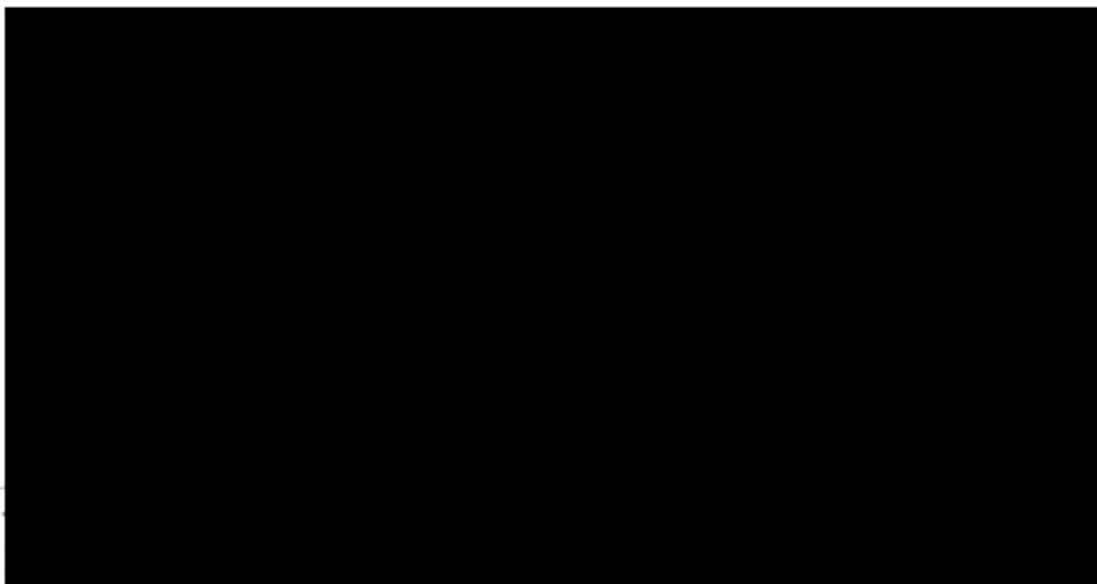

TECHNICKÉ ÚDAJE K ODBĚRU č. smlouvy: 25 003

Pro odběrné místo ÚT a TUV	Název odběrného místa	Místo předání: dodávka tepla pro ÚT je splněna v místě:
F394-024/001	St.m. Karviná (Heřmáněk), O. Foltýna 267 ÚT KA [služ]	první uzavírací armatura za OČ v kotelně, výstup za ohřevem TUV

Předávací stanice a sekundár v majetku dodavatele.

Základní parametry dodávané a vrácené teplotnosné látky pro výše uvedená odběrná místa:

Teplotnosná látka:	teplá voda
Výkon:	1x24 kW
Max. teplota přívodu při venkovní teplotě -15°C:	65 °C
Max. tlak v přívodní větvi v místě napojení:	200 MPa
Maximální objemový průtok v ustáleném provozním stavu:	0,35 m ³ /hod.

Výše uvedená hodnota max. objemového průtoku platí za předpokladu dodržení projektované tlakové ztráty odběrného tepelného zařízení ve správě odběratele. Teplota dodané TUV bude řízená tak, aby na výstupu u spotřebitele byla v rozmezí 45 – 60 °C.

Místa měření:

Dodávka tepla pro ÚT:	je měřena dodávka tepla
Dodávka tepla pro ohřev TUV:	je měřena dodávka tepla
Dodávka doplňovací vody (teplotnosné látky) do systému ÚT:	nedoplňuje se z rozvodu dodavatele
Dodávka studené vody pro přípravu TUV:	není odběrné místo TUV

Měřicí zařízení tepla pro ÚT: stanovené měřidlo spotřeby tepla v teplé vodě v souladu se zákonem o metrologii v platném znění.

Měřicí zařízení doplňovací vody: stanovené měřidlo spotřeby vody v souladu se zákonem o metrologii v platném znění.

Měřicí zařízení tepla pro ohřev TUV: není odběrné místo TUV

Měřicí zařízení studené vody: není odběrné místo TUV

Dodavatel a odběratel se dohodli, že údaje těchto měřících zařízení budou použity jako podklady pro fakturaci.

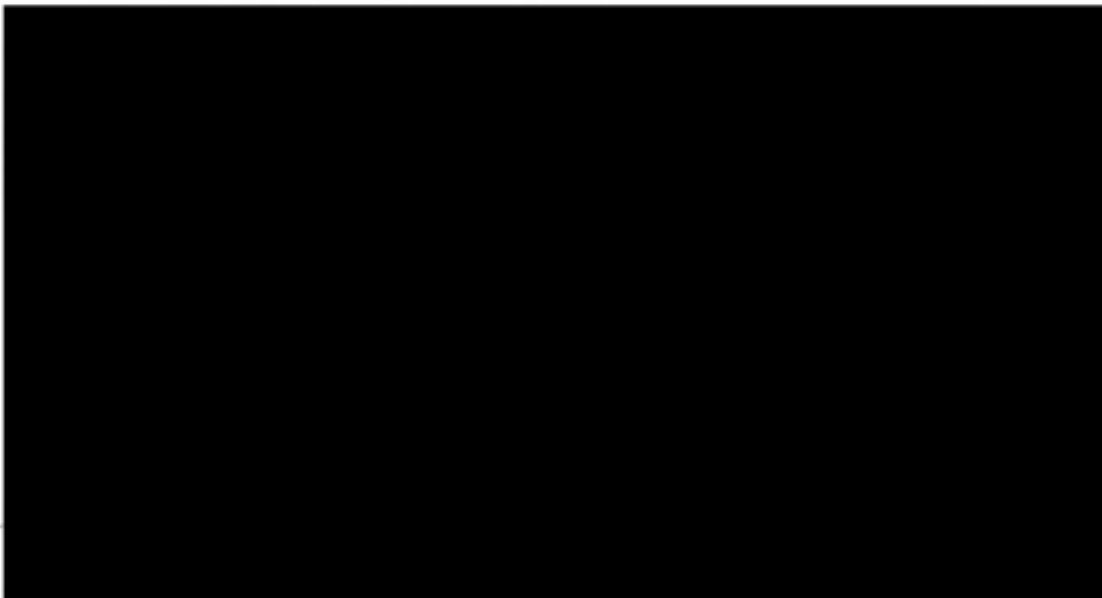

Číslo smlouvy:
Region:

25003
RSMS_V

DIAGRAM NA DODÁVKU A ODBĚR TEPLA

Dodavatel:

Veolia Energie ČR, a.s.
28. října 3337/7, Moravská Ostrava, 702 00 Ostrava
Zapsáno v obchodním rejstříku, vedeném
Krajským soudem v Ostravě sp.zn.B 318
IČO: 45193410
DIČ: CZ45193410

Statutární města Karviná
Fryštátská 72/1
733 01 Karviná - Fryštát

Odběratel:

STATUTÁRNÍ MĚSTO KARVINÁ
Fryštátská 72/1, 733 01 Karviná - Fryštát
Zapsán v živnostenském rejstříku

IČO: 00297534
DIČ: CZ00297534

Platnost pro rok: 2022

Pro odběrné místo: F394-023/001

Název OM: St.m. Karviná (Azylový dům), O. Foltýna 267 ÚT KA [služ]

Měřicí místo: C0

Sazba: ██████████

Měsíc	Tepelná energie v GJ	MW sjednané pro výpočet stálého platu		Měsíc	Tepelná energie v GJ	MW sjednané pro výpočet stálého platu							
		nebyty	byty			nebyty	byty						
leden	██████████	██████████	██████████	červenec	██████████	██████████	██████████						
únor				srpen									
březen				září									
duben				říjen									
květen				listopad									
červen				prosinec									
Čelkem za rok													
												nebyty	byty
Podlahová plocha (m ²)						██████████	██████████						
Podlahová plocha (m ²) - pro rozúčtování													
Počet bytových jednotek zásobovaných tepelnou energií													
Podíl dodaného tepla (%)													

Odběratel prohlašuje, že rozdělení podlahových ploch odpovídá skutečnosti a že nahlásí dodavateli každou změnu výměry podlahové plochy bytových a nebytových prostor.

Plnění odběru tepla podle tohoto diagramu je podmíněno uzavřením "Ujednání o ceně".

Zmocněnec odběratele pro jednání:

(jméno, telefon, email)

Další ujednání:

Smluvní strany prohlašují, že nejsou povinným subjektem ve smyslu zákona č. 340/2015 Sb., o registru smluv, a že tedy tato smlouva/dodatek/příloha nepodléhá povinnému zveřejnění v registru smluv. Smluvní strany se zavazují tuto smlouvu/dodatek/přílohu nezveřejnit v registru smluv.

Číslo smlouvy:

25003

Region:

RSMS_V

DIAGRAM NA DODÁVKU A ODBĚR TEPLA**Dodavatel:**

Veolia Energie ČR, a.s.
28. října 3337/7, Moravská Ostrava, 702 00 Ostrava
Zapsáno v obchodním rejstříku, vedeném
Krajským soudem v Ostravě sp.zn.B 318
IČO: 45193410
DIČ: CZ45193410

Statutární města Karviná
Fryštátská 72/1
733 01 Karviná - Fryštát

Odběratel:

STATUTÁRNÍ MĚSTO KARVINÁ
Fryštátská 72/1, 733 01 Karviná - Fryštát
Zapsán v živnostenském rejstříku

IČO: 00297534
DIČ: CZ00297534

Platnost pro rok: 2022

Pro odběrné místo: F394-024/001

Název OM: St.m. Karviná (Heřmánek), O. Foltýna 267 ÚT KA [služ]

Měřicí místo: A0

Sazba: ██████████

Měsíc	Tepelná energie v GJ	MW sjednané pro výpočet stálého platu		Měsíc	Tepelná energie v GJ	MW sjednané pro výpočet stálého platu	
		nebyty	byty			nebyty	byty
leden	██████████	██████████	██████████	červenec	██████████	██████████	██████████
únor				srpen			
březen				září			
duben				říjen			
květen				listopad			
červen				prosinec			
Čelkem za rok							
						nebyty	byty
Podlahová plocha (m ²)						██████████	██████████
Podlahová plocha (m ²) - pro rozúčtování							
Počet bytových jednotek zásobovaných tepelnou energií							
Podíl dodaného tepla (%)							

Odběratel prohlašuje, že rozdělení podlahových ploch odpovídá skutečnosti a že nahlásí dodavateli každou změnu výměry podlahové plochy bytových a nebytových prostor.

Plnění odběru tepla podle tohoto diagramu je podmíněno uzavřením "Ujednání o ceně".

Zmocněnec odběratele pro jednání:

(jméno, telefon, email)

Další ujednání:

Smluvní strany prohlašují, že nejsou povinným subjektem ve smyslu zákona č. 340/2015 Sb., o registru smluv, a že tedy tato smlouva/dodatek/příloha nepodléhá povinnému zveřejnění v registru smluv. Smluvní strany se zavazují tuto smlouvu/dodatek/přílohu nezveřejnit v registru smluv.

Ujednání o ceně

uzavřené mezi

Dodavatelem:

Veolia Energie ČR, a.s.
28. října 3337/7, Moravská Ostrava, 702 00 Ostrava
Zapsáno v obchodním rejstříku, vedeném
Krajským soudem v Ostravě sp.zn.B 318
IČO: 45193410
DIČ: CZ45193410

Statutární města Karviná
Fryštátská 72/1
733 01 Karviná - Fryštát

a

Odběratelem:

STATUTÁRNÍ MĚSTO KARVINÁ
Fryštátská 72/1, 733 01 Karviná - Fryštát
Zapsán v živnostenském rejstříku

IČO: 00297534
DIČ: CZ00297534

1. Smluvní strany sjednávají toto ujednání o ceně tepelné energie a nosných médií v souladu s ustanoveními zák. č. 89/2012 Sb., zák. č. 458/2000 Sb. a zák. č. 526/1990 Sb., ve znění pozdějších předpisů, a v souladu s cenovým rozhodnutím Energetického regulačního úřadu č. 4/2021 ze dne 16. září 2021, k cenám tepelné energie pro rok 2022.
2. Cena dodávané a odebírané tepelné energie a nosných médií se sjednává v souladu s uzavřenou smlouvou a je její nedílnou součástí.
3. V případě, že součástí dodávky tepelné energie a nosných médií bude také dodávka studené pitné vody pro přípravu teplé vody (vodné, stočné), bude dodavatel odběrateli účtovat tuto vodu v ceně, která bude dodavateli účtována dodavatelem vody.
4. Cena tepelné energie a nosného média:
V návaznosti na uvedené ceny tepelných energií bychom Vás rádi informovali o tom, že skupina Veolia Energie v ČR bude od roku 2023 fakturovat ceny tepelné energie v kWh. K tomuto kroku přistupujeme z důvodů sjednocení s ostatními druhy energie, které tuto jednotku užívají. V této souvislosti uvádíme ceny již také pro jednotky kWh, které mají pro rok 2022 pouze **informativní charakter**. Pro úplnost uvádíme přepočít 1GJ= 1/3,6 * 1 000 kWh.

Sazba:

Byty - Teplo ÚT
(Byty - Teplo ÚT)
Doplňovaná voda
Nebyty - Teplo celkem
(Nebyty - Teplo celkem)
Nebyty - Teplo TUV
(Nebyty - Teplo TUV)
Nebyty - Teplo ÚT
(Nebyty - Teplo ÚT)



K cenám uvedených v čl. 3 a čl. 4 tohoto ujednání bude při vyúčtování připočítána daň z přidané hodnoty (DPH) ve výši stanovené zákonem.

5. Toto ujednání smluvních stran je platné ode dne jeho podpisu oběma smluvními stranami do 31. prosince 2022 a účinnosti nabývá dne 01. června 2022 nebo dnem zveřejnění v registru smluv, podléhá-li tomuto zveřejnění, a to dle toho, který okamžik nastane později. Nabude-li toto ujednání účinností dnem zveřejnění v registru smluv, pak se smluvní strany dohodly, že ujednání obsažená v tomto ujednání se použijí i na právní poměry ze smlouvy, vzniklé mezi smluvními stranami od 01. června 2022 do okamžiku nabytí účinnosti tohoto ujednání.
6. Zařazení odběrného místa do příslušné sazby je uvedeno v odběrovém diagramu.
7. Dodavatel si vyhrazuje právo změnit cenu tepla v případě změn obecně závazných předpisů, které mohou mít vliv na cenu tepla, a to s účinností ke dni vzniku těchto změn a odběratel se zavazuje nově stanovenou cenu uhradit. Dodavatel je povinen změnu ceny písemně oznámit odběrateli bez odkladu po stanovení ceny.
8. Pro případ nedodržení termínu úhrady faktur a jejich výše ve lhůtě splatnosti sjednávají strany smluvní pokutu ve výši 0,050% z dlužné částky za každý den prodlení.
9. Smluvní strany prohlašují, že nejsou povinným subjektem ve smyslu zákona č. 340/2015 Sb., o registru smluv, a že tedy tato Smlouva/dodatek/příloha nepodléhá povinnému zveřejnění v registru smluv. Smluvní strany se zavazují tuto smlouvu/dodatek/přílohu nezveřejnit v registru smluv.

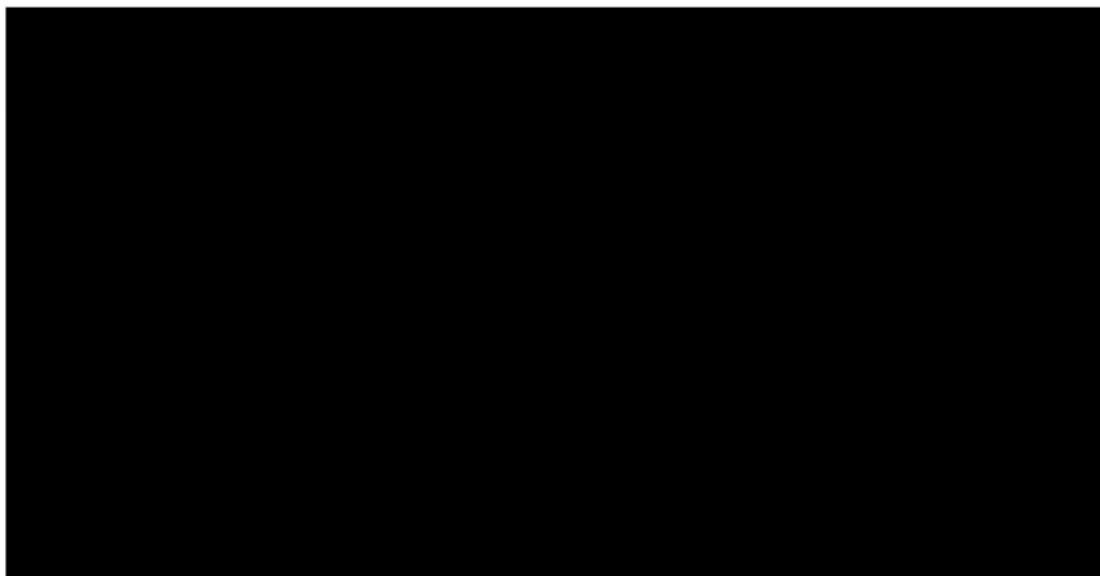

DODAVATEL:

Veolia Energie ČR, a.s.
28. října 3337/7, Moravská Ostrava, 702 00 Ostrava
IČO: 45193410 DIČ: CZ45193410
Zapsáno v obchodním rejstříku, vedeném
Krajským soudem v Ostravě sp.zn.B 318
Číslo účtu/kód banky: [REDACTED]

Statutární města Karviná
Fryštátská 72/1
733 01 Karviná - Fryštát

ODBĚRATEL: 10162

STATUTÁRNÍ MĚSTO KARVINÁ
Fryštátská 72/1, 733 01 Karviná - Fryštát
IČO: 00297534 DIČ: CZ00297534
Zapsán v Živnostenském rejstříku
Číslo účtu/kód banky: [REDACTED]

V Ostravě dne 19.04.2022

Dodávatel a odběratel se dohodli na těchto podmínkách poskytování záloh za dodávku a odběr tepelné energie v r. 2022:

A) Fakturační období: měsíční.

B) Termíny splatnosti záloh, jejich výše a variabilní symboly jsou uvedeny v následujícím rozpisu:

Účetní období	Variabilní symbol	Základ daně	DPH 10%	Celkem Kč	Splatnost do
06/2022	[REDACTED]	[REDACTED]	[REDACTED]	[REDACTED]	[REDACTED]
07/2022	[REDACTED]	[REDACTED]	[REDACTED]	[REDACTED]	[REDACTED]
08/2022	[REDACTED]	[REDACTED]	[REDACTED]	[REDACTED]	[REDACTED]
09/2022	[REDACTED]	[REDACTED]	[REDACTED]	[REDACTED]	[REDACTED]
10/2022	[REDACTED]	[REDACTED]	[REDACTED]	[REDACTED]	[REDACTED]
11/2022	[REDACTED]	[REDACTED]	[REDACTED]	[REDACTED]	[REDACTED]
12/2022	[REDACTED]	[REDACTED]	[REDACTED]	[REDACTED]	[REDACTED]

C) Výše záloh je stanovena na základě sjednaného odběru tepelné energie na všech odběrných místech odběratele s měsíčním smluvním obdobím.

D) Způsob placení záloh - příkaz k úhradě

E) Je-li odběratel v prodlení se zaplacením jednotlivých záloh, zavazuje se zaplatit dodavateli za každý den prodlení smluvní pokutu ve výši 0,050% z nezaplacených dohodnutých záloh.

F) Na faktuře bude odečtena skutečně poskytnutá záloha.

G) Při změně cen tepelné energie je dodávatel oprávněn stanovit novou výši záloh.

Další ujednání:

Smluvní strany prohlašují, že nejsou povinným subjektem ve smyslu zákona č. 340/2015 Sb., o registru smluv, a že tedy tato Smlouva/dodatek/příloha nepodléhá povinnému zveřejnění v registru smluv. Smluvní strany se zavazují tuto smlouvu/dodatek/přílohu nezveřejnit v registru smluv.

Tato dohoda je nedílnou součástí smlouvy.

Po potvrzení nám dohodu v jednom vyhotovení vraťte obrátem zpět.

**Veolia Energie ČR, a.s., 28. října 3337/7, Moravská Ostrava, 702 00 Ostrava
Region Severní Morava a Slezsko, Elektrizárenská, 709 74 Ostrava - Třebovice**

Seznam odběrných míst ÚT a TUV

odběratel - číslo smlouvy : **25003**

Seznam odběrných míst, pro která platí smlouva:

číslo odběrného místa:	zkrácený název odběrného místa:
F394-023/001	St.m. Karviná (Azylový dům), O. Foltýna 267 ÚT KA [služ]
F394-024/001	St.m. Karviná (Heřmánek), O. Foltýna 267 ÚT KA [služ]

Seznam obsahuje celkem 2 odběrná místa.

Platnost tohoto seznamu zaniká uzavřením nového seznamu odběrných míst.

Seznam odběrných míst je platný dnem podpisu smluvními stranami a účinností nabývá dnem 01.06.2022.

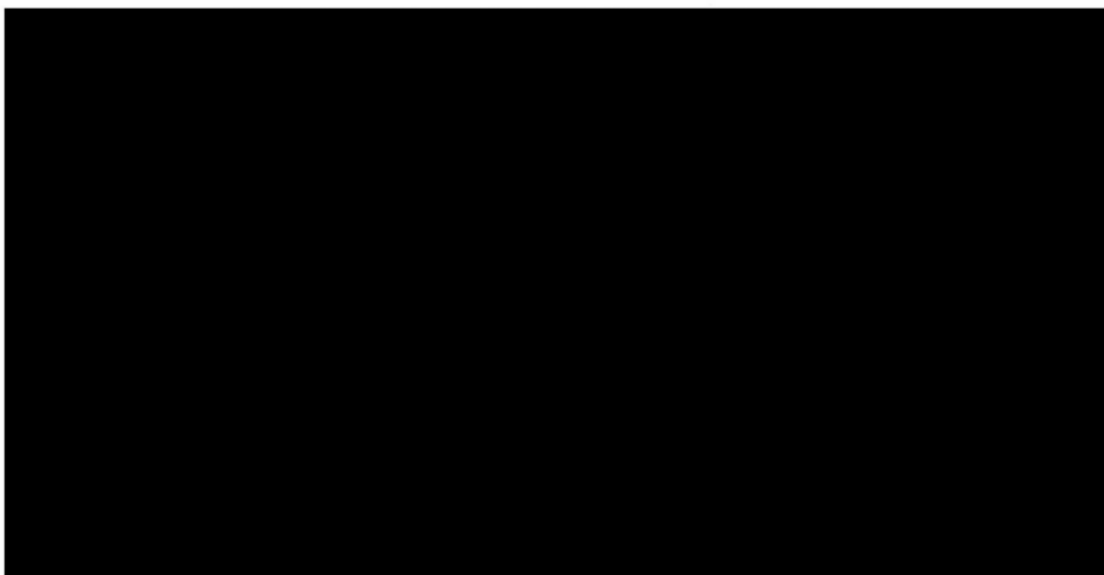

DODACÍ PODMÍNKY

ke Smlouvě o dodávce tepelné energie pro vytápění a dodávce teplé vody

Dodací podmínky ke Smlouvě o dodávce tepelné energie pro vytápění a dodávce teplé vody (dále jen DP) upravují vztahy pro dodávku a odběr tepelné energie pro vytápění (dále jen ÚT) a teplé vody (dále jen TUV) pro sekundární odběry a jsou závazné pro dodavatele i odběratele při připojení, provozování zařízení na dodávku a odběr tepelné energie pro ÚT a dodávku a odběr TUV.

Ve smlouvě je odběratel povinen přesně a úplně uvést název obchodní firmy, sídlo, adresu, IČO, DIČ a údaje bankovního spojení a fyzická osoba jméno, příjmení, datum narození a adresu trvalého bydliště. Odběratel předloží na výzvu dodavatele listiny osvědčující uvedené údaje. Dále právnická osoba přiloží kopii výpisu z obchodního rejstříku nebo jiný doklad o právní subjektivitě a doklad o vlastnictví předávací stanice, nájemní smlouvu o jejím užívání nebo smlouvu o jejím provozování. Veškeré poskytnuté osobní údaje dodavatel zpracovává a chrání v souladu s právními předpisy a Zásadami ochrany osobních údajů dostupnými na internetové adrese www.veer.cz.

Definice použitých pojmů a zkratk

- *Smlouva o dodávce tepelné energie pro vytápění a dodávce teplé vody* základní smlouva mezi dodavatelem a odběratelem upravující předmět vzájemného smluvního vztahu;
- *Dodací podmínky (DP)* všeobecné podmínky dodávky tepelné energie, vydané dodavatelem tepelné energie závazné pro dodavatele a odběratele;
- *sekundární odběry (SO)* odběry tepelné energie uskutečňované ze sekundárních tepelných rozvodů;
- *měřicí místo (MM)* místo, kde je měřena dodávka tepelné energie;
- *místo plnění* konkrétní místo příslušné danému odběrnému místu uvedené v Technických údajích k odběru;
- *odběrné místo (OM)* místo plnění stanovené ve Smlouvě o dodávce tepelné energie, v němž přechází v místě předání tepelná energie z vlastnictví dodavatele do vlastnictví odběratele;
- *regulační opatření* opatření vyplývající z práva nebo povinnosti dodavatele omezit nebo přerušit v nezbytném rozsahu dodávku tepelné energie dle zák. ustanovení;
- *omezení dodávky* částečné omezení dodávky energií v určitém časovém rozmezí nebo snížení teplotních parametrů teplotnosné látky, pro ÚT znamená snížení teploty topné vody pro TUV znamená snížení teploty TUV;
- *přerušeni dodávky* znamená dočasné přerušeni dodávky tepelné energie pro ÚT nebo dodávky TUV nebo dočasné odpojení OM, aniž dojde k ukončení smluvního vztahu;
- *předávací stanice (PS), blokové kotelny (BK), objemkové předávací stanice (OPS)* zařízení pro úpravu stavů teplotnosné látky na hodnoty požadované vnitřním zařízením.
- *podružný odběratel* odběratel, který odebírá tepelnou energii ze sekundárního rozvodu nebo z PS, která není v majetku dodavatele, a smluvní vztah má uzavřen s majitelem nebo provozovatelem PS se souhlasem dodavatele;
- *teplá voda (TUV)* ohřátá pitná voda splňující kritéria ČSN 83 0611;
- *vytápění (ÚT)* dodávka tepelné energie pro vytápění budov nebo skupiny místností;
- *odběrné místo pro ÚT* odběrné místo, do kterého se uskutečňuje dodávka tepelné energie pro ÚT-má své samostatné evidenční číslo;
- *odběrné místo pro TUV* odběrné místo, do kterého se uskutečňuje dodávka TUV-má své samostatné evidenční číslo;

I.

Uzavírání smluv

1. Smlouva se uzavírá s odběratelem jako samostatným právním subjektem, přičemž některé nedílné součásti smlouvy jsou uzavírány pro každé odběrné místo (dále jen OM) odběratele a některé jsou uzavírány souhrnně pro všechna OM.

2. Nedílné součásti smlouvy

2.1.1 Seznam odběrných míst ÚT a TUV

2.1.2 Dodací podmínky ke Smlouvě o dodávce tepla pro vytápění a dodávce teplé vody

2.2 Části smlouvy, uzavírané pro každé odběrné místo samostatně, pokud nebude ve smlouvě sjednáno jinak:

2.2.1 Přihláška k odběru tepla

2.2.2 Technické údaje k odběru

2.2.3 Diagram na dodávku a odběr tepla

2.3 Části smlouvy, sjednáváné pro všechna odběrná místa souhrnně:

2.3.1 Ujednání o ceně

2.3.2 Dohoda o poskytování záloh za odběr tepelné energie a Dohoda o poskytování záloh za odběr tepelné energie pro přípravu TUV a za odběr vody pro přípravu TUV

Seznam odběrných míst ÚT a TUV obsahuje seznam odběrných míst odběratele, kterých se týká uzavření smlouva.

Přihláška k odběru tepla obsahuje základní údaje o odběrném místě, které jsou nutné pro fakturaci a statistické vykazování, zejména údaje o podlahových plochách a počtu otopných bytů. Sjednává se při uzavření smlouvy nebo při změně údajů pro ÚT i TUV.

Technické údaje k odběru určují místo plnění, parametry dodávané teplotnosné látky, měřicí místo a způsob měření. Sjednává se při uzavření smlouvy nebo při změně údajů.

Diagram na dodávku a odběr tepla obsahuje měsíční nasmulované hodnoty odběru tepelné energie v GJ, jednotlivé sazby cen tepelné energie, skutečnou podlahovou plochu a započítatelnou podlahovou plochu pro bytový a nebytový sektor a procentní rozdělení došované tepelné energie na bytový a nebytový sektor. Údaje jsou uvedeny zvlášť pro ÚT a pro TUV. Diagram se sjednává zpravidla na jeden kalendářní rok.

Ujednání o ceně obsahuje ceny tepelné energie a vody v jednotlivých sazbách pro danou lokalitu a výši smluvních pokut při prodlení s placením fakturačních dokladů. Sjednává se vždy při změně ceny tepelné energie, zpravidla jednou ročně.

Dohoda o poskytování záloh za odběr tepelné energie a Dohoda o poskytování záloh za odběr tepelné energie pro přípravu TUV a za odběr vody pro přípravu TUV se uzavírá mezi dodavatelem a odběratelem podle článku X. bod 11 a 12 těchto Dodacích podmínek, pokud se nedohodnou jinak. Dohoda obsahuje výši a termíny placení záloh a výši smluvní pokuty při prodlení s placením záloh. Sjednává se vždy při změně odběru tepelné energie a změně ceny tepelné energie, zpravidla na jeden kalendářní rok.

3. Smlouva o dodávce tepelné energie pro vytápění a dodávce teplé vody se uzavírá s každým odběratelem písemně před zahájením vlastního odběru.
4. Dodavatel a odběratel sjednají Diagramy na dodávku a odběr tepla před začátkem smluvního období. Odběratel se zavazuje diagram do 14 dnů po jejího obdržení potvrdit a zaslat zpět dodavateli, nebo zaslat vlastní protinávrh. Dodavatel je povinen tento protinávrh projednat rovněž do 14 dnů. Nepotvrdí-li odběratel návrh diagramů, nebo nesdělí-li vlastní protinávrh ve stanovené lhůtě, platí diagramy dle návrhu dodavatele.
5. Pokud byla dříve uzavřena Smlouva o budoucí smlouvě dle obchodního zákoníku, týkající se dodávky tepelné energie pro ÚT a dodávky TUV, jsou její ustanovení závazná a aplikují se do Smlouvy o dodávce tepelné energie pro vytápění a dodávce teplé vody, pokud se dodavatel a odběratel písemně nedohodnou jinak.

II.

Plnění smlouvy

1. Dodávka tepelné energie pro ÚT a pro přípravu TUV bude zajištěna v souladu s ustanoveními zák. č. 406/2000 Sb. a 458/2000 Sb. a jejich prováděcích předpisů.
2. Dodávka tepelné energie pro ÚT je splněna přechodem tepelné energie z vlastnictví dodavatele do vlastnictví odběratele. Dodávka TUV je splněna přechodem TUV z vlastnictví dodavatele do vlastnictví odběratele.
3. Místo plnění dodávky tepelné energie pro ÚT a pro přípravu TUV je sjednáno v Technických údajích k odběru pro každé odběrné místo.
4. Dodavatel neodpovídá za nedostatky v dodávce tepelné energie pro ÚT a dodávce TUV způsobené technickým stavem objektu, odběrného zařízení nebo části rozvodu za místem plnění, které jsou v majetku nebo ve správě odběratele.
5. Dodavatel neodpovídá za nedostatky při plnění smlouvy prokazatelně způsobené havarijními situacemi, vzniklými u subdodavatelů.
6. Dodavatel neodpovídá za jakost studené pitné vody, nakoupené z veřejného rozvodu pitné vody použité pro přípravu TUV.
7. Odběratel souhlasí s tím, že dodavatel řídí provoz celé soustavy.
8. Teplonosnou látkou pro ÚT je voda, která je vlastnictvím dodavatele, a proto je odběratel povinen ji vracet.
9. Vytápění mimo otopné období: V případech, kdy mimo otopné období, tj. od 1.6. do 31.8. příslušného kalendářního roku, průměrná denní teplota venkovního vzduchu poklesne pod +13 °C ve dvou dnech po sobě následujících a podle vývoje počasí nelze očekávat zvýšení této teploty nad + 13°C pro následující den, vyslovuje odběratel souhlas s dodávkami tepelné energie do odběrných míst uvedených v Seznamu odběrných míst, který je nedílnou součástí smlouvy, i mimo otopné období. Dodávku tepelné energie v tomto období dodavatel zajistí v případě, že to bude technicky možné. Na odběrných místech, kde budou měřidla tepelné energie z důvodu pravidelné údržby zdemontována, bude spotřeba tepelné energie pro fakturaci stanovena náhradním způsobem, popsáním v článku V. těchto dodacích podmínek.

III.

Změna a zrušení závazků

1. Požadované změny skutečností, uvedených ve smlouvě a jejích přílohách, je odběratel povinen předložit k odsouhlasení dodavateli nejpozději 14 dnů předem dnem, který je rozhodující pro počátek těchto změn. Dodavatel je povinen se k předloženým návrhům změn vyjádřit nejpozději do 14 ti dnů od jejich doručení.
2. Pokud změna některého z údajů uvedených odběratelem ve smlouvě a jejích přílohách nastane nepředvídaně, zajistí odběratel její projednání s dodavatelem a bez zbytečného odkladu požádá o úpravu příslušné části smlouvy tak, aby novelizovaná část smlouvy byla uzavřena nejpozději do nejbližšího termínu odečtu fakturačních měřidel.
3. Za případné škody, které vzniknou z nesprávně nahlášených údajů, odpovídá odběratel.
4. Předá-li odběratel objekt s odběrem ÚT nebo TUV novému uživateli, je povinen nového uživatele včas seznámit s Dodacími podmínkami a smlouvou uzavřít novou smlouvu s dodavatelem. Předání objektu by se mělo uskutečnit vždy k poslednímu dni měsíce. Pokud dojde k předání objektu v průběhu měsíce, dohodnou se oba subjekty na finančním vyrovnání nezávisle na dodavateli. Nový uživatel je povinen nejpozději 10 dnů před zahájením odběru tepelné energie uzavřít Smlouvu o dodávce tepla pro vytápění a dodávce teplé vody a nejpozději do 3 dnů po převzetí objektu oznámit dodavateli stavy počítadel měřidel tepelné energie ÚT a množství spotřebované (změřené) TUV ke dni převzetí, potvrzené původním odběratelem.
5. Ukončení odběru je odběratel povinen písemně oznámit dodavateli min. 10 dnů předem a umožnit mu provedení konečného odečtu měřidla tepelné energie, popřípadě provedení jiných opatření, souvisejících s ukončením odběru. Nesplní-li odběratel tyto povinnosti, uhradí dodavateli veškerou odebranou tepelnou energii až do uzavření smlouvy s novým odběratelem nebo do doby, kdy bude umožněno dodavateli přerušit dodávku tepelné energie a odebrat měřící zařízení.

IV

Měření a vyhodnocování odběru

A: pro odběr ÚT

1. Dodavatel měří dodávku tepelné energie pro ÚT svým zařízením, které instaluje v měřicím místě. Odběratel je povinen svá zařízení upravit podle pokynů dodavatele tak, aby byla umožněna instalace měřiče a zajištěna jeho správná funkce. Způsob měření, druh a umístění určí dodavatel. Není-li ve výjimečných případech možná měření měřicím zařízením dodavatele, je pro vzájemné dohodu možná dodávku měřit měřicím zařízením odběratele. Měřicí zařízení musí splňovat požadavky zák. č. 505/1990 Sb. ve znění pozdějších předpisů. Měřicí zařízení je instalováno a provozováno dle ust. § 78 zák. č. 458/2000 Sb., ve znění pozdějších předpisů, z něhož vyplývají práva a povinnosti jak dodavatele, tak odběratele.
2. Dodavatel je povinen zajistit údržbu a provoz měřicích zařízení včetně jejich pravidelné kontroly.
3. Odečty měřičů pro fakturaci za odběr ÚT se provádějí měsíčně, není-li ve smlouvě dohodnuto jinak. Kontrolní odečty je možno provádět i v kratších časových intervalech. Účast na odečtu a ověření vstupních údajů tohoto odečtu umožní dodavatel pověřené osobě odběratele, která má za odběratele právo tyto kontroly a požádá o účast na odečtu.
4. Odběratel je povinen zajistit na svůj náklad zařízení potřebného přívodu elektrické energie se samostatným okruhem a hradit spotřebu elektrické energie pro měřič, pomocná a ovládací zařízení dodavatele, umístěná v objektu odběratele.
5. Odběratel zajistí, aby nedocházelo ke svévolnému přerušení přívodu elektrické energie pro měřicí zařízení a je povinen nejdříve do 3 dnů po zjištění hlásit dodavateli veškeré závady a neobvyklosti v měření, které měl nebo mohl zjistit, jakož i zjevné poruchy v instalaci před měřicím zařízením. Dále je odběratel povinen zajistit a trvale pečovat o bezpečný přístup k měřicím tepelné energie.
6. Odběratel může pro vlastní potřebu namontovat vlastní podružné nebo kontrolní měřiče tepelné energie, zapojené za měřicím zařízením dodavatele. Správnost měření podružných nebo kontrolních měřičů dodavatel nekontroluje a jejich stavy neodčítá. Podružné nebo kontrolní měřiče tepelné energie odběratele jsou zvlášť označeny. Dojde-li k poruše měřicího zařízení dodavatele, lze po vzájemné dohodě použít údajů kontrolního měřiče tepelné energie odběratele.
7. Nemůže-li dodavatel zajistit měření dodávky tepelné energie po přechodnou dobu, dohodne v Technických údajích k odběru náhradní způsob zjišťování výše odběru tepelné energie do doby osazení výšce měřicí techniky.
8. Odběratel je povinen zajistit měřicí zařízení, která se nacházejí v jeho objektu tak, aby nedošlo k jejich poškození nebo odcizení, případně poškození úředních značek nebo montážních plomb a veškeré závady v měření neprodleně po zjištění ohlásit písemně dodavateli (pro urychlení je vhodné navíc o takovéto skutečnosti informovat dodavatele telefonicky). Jakýkoliv zásah do měřicího zařízení bez souhlasu dodavatele je zakázán.
9. Byla-li na měřicím zařízení poškozena úřední značka nebo montážní plomba, měřicí zařízení bylo poškozeno nebo odcizeno, nebo vznikne-li na měřicím zařízení technická závada takového charakteru, že nelze změřit množství odebrané tepelné energie pro ÚT, stanoví se jeho výše náhradním způsobem dle článku V, písmeno A, odstavce 3 těchto DP.
10. V případě, že dojde k prokazatelnému poškození nebo odcizení měřicího zařízení nebo jeho části, uhradí odběratel dodavateli vzniklou škodu, případně další s tím související opravné náklady.
11. Nesumožní-li odběratel přístup k měřicím zařízením za účelem odečtu hodnot měřidla, postupuje dodavatel při využití spotřeby tepelné energie náhradním způsobem uvedeným v článku V, písmeno A, odstavce 3 těchto DP.
12. V případě vadného měřidla provede dodavatel využití spotřeby za poslední zúčtovací období před výměnou měřidla náhradním způsobem dle článku V, písmeno A, odstavce 3 těchto DP.
13. Dodavatel je povinen odečítat a evidovat naměřené hodnoty měřidel. Odečtené hodnoty budou u dodavatele uschovány po dobu tři let.

B: pro odběr TUV

1. Dodavatel měří množství pitné vody pro ohřev a množství tepelné energie spotřebované pro přípravu TUV. Pro stanovení množství pitné vody může dodavatel využít i vodoměrů dodavatele pitné vody.
2. Dodavatel je povinen zajistit údržbu a provoz měřicích zařízení včetně jejich pravidelné kontroly.
3. Dodavatel je povinen evidovat stavy měřicího zařízení. Naměřené hodnoty budou u dodavatele archivovány po dobu tři let od doby jejich pořízení.
4. Hodnoty naměřené na měřicím zařízení využívá dodavatel k využití dodávky TUV.
5. Dojde-li k poruše měřicího zařízení, provede dodavatel odborný dopočet dodané tepelné energie pro přípravu TUV. Takto provedené dopočty budou po dobu tři let uloženy u dodavatele.
6. Pro účely rozúčtování poměrné části TUV odběratel nainstaluje vodoměry zaznamenávající veškerou TUV odebranou odběratelem.
7. Vodoměry, použité pro stanovení poměrné části TUV, musí splňovat podmínky dané Zákonem o metrologii pro stanovení měřidla a Výnosem Metrologického ústavu pro měření a normalizaci.
8. Je-li měřena pouze celková dodávka tepelné energie před jeho rozdělením na ÚT a přípravu TUV, bude množství tepelné energie pro ÚT a přípravu TUV stanoveno po dohodě s odběratelem. Pokud nedojde k dohodě, bude postupováno dle platných prováděcích předpisů.

V

Přezkoušení měřiče tepelné energie a stanovení náhradních způsobů výpočtů

A: pro odběr ÚT

1. Má-li odběratel pochybnost o správnosti údajů měřiče tepelné energie, postupuje dle § 78 odst. 2 zák. č. 458/2000 Sb., ve znění pozdějších předpisů. O přezkoušení měřiče tepelné energie může požádat i dodavatel.

2. Zjistí-li se při přezkoušení, že údaje měřiče se odchylují od přípustné hodnoty, vymění dodavatel měřič tepelné energie na svůj náklad a zvýhodněná smluvní strana uhradí druhé smluvní straně částku, odpovídající chybě v údajích měřiče, a to ode dne, kdy závada prokazatelně vznikla, a nelze-li jej zjistit, pak ode dne předcházejícího odečtu.
3. Nelze-li přesně zjistit spotřebu tepelné energie za dobu poruchy měřičeho zařízení ÚT, vypočte se podle údajů kontrolního nebo podružného měřiče nebo se určí spotřeba náhradním způsobem:
 - a) u odběrných míst, ve kterých byla minimálně jedno otopné období spolehlivě měřena spotřeba, se spotřeba určí shodná s předpokládanou spotřebou (dle písmena c);
 - b) u odběrných míst, ve kterých nebyla alespoň jedno předcházející otopné období spolehlivě měřena spotřeba nebo u objektů, u kterých se v průběhu otopného období zásadním způsobem změnila tepelná vlastnosti (např. přídavnou izolaci pláště budovy), nebo ve kterých byla v daném otopném období instalována regulační technika, se spotřeba určí jako průměrná spotřeba srovnatelných odběrných míst;
 - c) předpokládanou spotřebou (Q) se rozumí součin průměrné měsíční měrné spotřeby (q) daného objektu a denostupňů (D^m) příslušného měsíce ve dnech, kdy se topilo:
$$Q = q \cdot D^m$$
 - d) měsíční měrnou spotřebou objektu se rozumí podíl spotřeby daného objektu a počtu denostupňů (ve dnech, kdy se topilo) příslušného měsíce. Měrnou spotřebou objektu je možno určovat pouze v měsících od října do dubna;
 - e) počet denostupňů je dán součinem počtu dnů vyhodnocovaného období a rozdílu teplot (průměrných) vnitřních a venkovních za shodné období:
$$D^m = d \cdot (t_{in} - t_{ex})$$

d počet dnů vyhodnocovaného období
t_{in} střední vnitřní teplota objektu (pro výpočty bude použita výpočtová teplota vnitřního vzduchu stanovená projektem nebo příslušným právním předpisem)
t_{ex} střední (průměrná) denní teplota venkovního vzduchu za sledované období.

B: pro odběr TUV

1. Má-li odběratel pochybnost o správnosti údajů měřiče tepelné energie, postupuje dle § 78 odst. 2 zák. č. 458/2000 Sb., ve znění pozdějších předpisů. O přezkoušení měřiče tepelné energie může požádat i dodavatel.
2. Zjistí-li se při přezkoušení, že údaje měřiče se odchylují od přípustné hodnoty, vymění dodavatel měřič tepelné energie na svůj náklad a zvýhodněná smluvní strana uhradí druhé smluvní straně částku, odpovídající chybě v údajích měřiče, a to ode dne, kdy závada prokazatelně vznikla, a nelze-li jej zjistit, pak ode dne předcházejícího odečtu.
3. Spotřeba TUV u neměřených, nebo jen v části zúčtovacího období měřených jednotek, bude stanovena dle platných právních předpisů.

VI.

Regulace, omezení a přerušování dodávek a odběru tepelné energie

1. Pro zajištění plynulého zásobování tepelnou energií pro ÚT a přípravu TUV všech odběratelů je dodavatel oprávněn podle potřeby provádět regulační opatření v souladu s platnými právními předpisy.
2. Dodavatel je oprávněn, při dodržení podmínek uvedených v článku VII. Dodacích podmínek, omezit nebo přerušit dodávky tepelné energie podle § 76 odst. 4 zák. č. 458/2000 Sb., ve znění pozdějších předpisů, a to:
 - a) při bezprostředním ohrožení zdraví nebo majetku osob a při likvidaci těchto stavů,
 - b) při stavech nouze nebo činnostech bezprostředně zamerujících jejich vzniku,
 - c) při provádění plánovaných stavebních úprav, oprav, údržbových a revizních prací a při připojování nového odběrného místa, pokud jsou oznámeny 15 dní předem,
 - d) při provádění plánovaných rekonstrukcí, oprav, údržbových a revizních prací, pokud jsou oznámeny 15 dní předem,
 - e) při provádění nezbytných provozních manipulací na dobu 4 hodin,
 - f) při havarijním přerušení či omezení nezbytných provozních dodávek teplosné látky nebo paliv a energií poskytovaných jinými dodavateli,
 - g) při nedodržení povinností odběratele podle § 77 odst. 3 zák. č. 458/2000 Sb. ve znění pozdějších předpisů
 - h) při vzniku a odstraňování havárií a poruch na zařízeních pro rozvod a výrobu tepelné energie na dobu nezbytně nutnou,
 - i) jestliže odběratel používá zařízení, která ohrožují život, zdraví nebo majetek osob nebo ovlivňují kvalitu dodávek v napřesáh dalších odběratelů,
 - j) při neoprávněném odběru.
3. Dodávku tepelné energie pro ÚT nebo dodávku TUV, omezenou nebo přerušenu z důvodů, jež jsou na straně odběratele, obnoví dodavatel po odstranění všech závad nebo nížein. nio které byla dodávka omezena nebo přerušena.
4. Omezení či přerušení dodávky tepelné energie pro ÚT a dodávky TUV ve smluveném rozsahu nebude posuzováno jako porušení smluvní povinnosti ze závazkového vztahu. Za škody, vzniklé omezením nebo přerušením dodávky tepelné energie podle tohoto článku, nenese dodavatel vůči odběrateli odpovědnost.

VII.

Povinnosti dodavatele

1. Dodavatel je povinen:
 - a) písemně oznámit odběrateli změnu teplosné látky nebo jejích parametrů v souladu s ustanoveními příslušných právních předpisů,
 - b) písemně oznámit odběrateli alespoň 15 dní předem, hadli-li provádět plánované opravy, údržbové a revizní práce dle čl. VI. odst. 2. písmeno c),
 - c) písemně vyrozumět odběratele o omezení nebo přerušení dodávky v případech uvedených v článku VI, odstavec 2, písmeno b) až e),
 - d) na základě žádosti odběratele umožnit účast na odečtu a ověření vstupních údajů tohoto odečtu pro účely fakturace dodané tepelné energie pověřené osobě odběratele, která má za odběratele právo této kontroly,
 - e) upozornit odběratele telefonicky, popřípadě jiným dohodnutým způsobem, že mu omezí nebo přeruší dodávku, jestliže v přiměřené lhůtě neodstraní závady v odběru uvedené v článku VI. odst. 2 písmeno a) a f).
2. Při zjištění provozních nehad (havárií) a poruch, které bezprostředně ohrožují bezpečnost života nebo majetku, přeruší dodavatel dodávku ihned po zjištění závady, není-li odběratel odpojen přitomen, vyrozumí jej o tom dodavatel neprodleně.

VIII Povinnosti odběratele

1. Odběratel je povinen hlásit dodavateli bez zbytečného odkladu všechny závady na svém odběrném zařízení, které mají vliv na dodávku tepelné energie a zajistit jejich co nejrychlejší odstranění. Nesmí však bez souhlasu dodavatele zasahovat do rozvodu a zařízení dodavatele.
2. Odběratel je povinen umožnit oprávněným osobám dodavatele uvolný přístup k měřicímu zařízení.
3. Odběratel je povinen umožnit kdykoliv oprávněnému pracovníkovi dodavatele kontrolovat:
 - a) odběrná tepelná zařízení u odběratele,
 - b) dodržování sjednaných technických podmínek,
 - c) správnost údajů, uvedených odběratelem ve Smlouvě o dodávce tepla pro vytápění a dodávce teplé vody přímo v místě, jehož se příslušné údaje týkají (včetně fyzické kontroly).
4. Odběratel je povinen předem oznámit veškeré zásahy na svém odběrném tepelném zařízení, které by mohly ovlivnit hydraulický systém dodavatele.

IX. Neoprávněný odběr

1. Za neoprávněný odběr se považuje neoprávněný odběr dle § 89 zák. č. 458/2000 Sb., ve znění pozdějších předpisů, a to:
 - a) odběr bez souhlasu dodavatele nebo v rozporu s tímto zákonem a zákonem upravujícím oblast hospodaření energií,
 - b) odběr při opakovaném neplacení smluvných plateb včetně vyúčtování za odebranou tepelnou energii,
 - c) odběr bez měřičního zařízení nebo přes měřiční zařízení, které v důsledku zásahu odběratele odběr naměřenou nebo naměřenou odběr změnil, než skutečný nebo byly v měřicím zařízení provedeny takové zásahy, které údaje o skutečném odběru změnilo,
 - d) odběr měřicím zařízením přemístěným bez souhlasu dodavatele,
 - e) odběr měřicím zařízením, na němž bylo porušeno zajištění proti neoprávněné manipulaci a nebyla splněna povinnost podle § 78 odst. 4. zák. č. 458/2000 Sb., ve znění pozdějších předpisů,
 - f) odběr bez umožnění přístupu k měřicímu zařízení a neměřeným časem odběrného tepelného zařízení za účelem kontroly, odečtu, údržby, výměny či odpojení měřicího zařízení, přestože byl odběratel k umožnění přístupu alespoň 15 dnů předem písemně nebo jiným prokazatelným způsobem vyzván.
2. Způsob výpočtu škody vzniklé dodavateli neoprávněným odběrem tepelné energie stanoví vyhl. č. 478/2006 Sb. v ustanovení § 1.
3. Odběratel se zavazuje uhradit náklady vynaložené na zjištění velikosti neoprávněného odběru.

X. Cenová pravidla pro tepelnou energii a teplotnosné látky

1. Cenová pravidla jsou platná pro všechny případy dodávek tepelné energie pro ÚT a dodávek TUV, uskutečněných ze soustav centralizovaného zásobování tepelnou energií dodavatele.
2. Pro účtování dodávek tepelné energie se rozlišují místa plnění:
 - a) na vstupu do předávací stanice,
 - b) na výstupu z předávací stanice,
 - c) na vstupu do vytápěného objektu.
3. Ceny tepelné energie jsou platné za odběr tepelné energie v místě plnění, a to pro každé odběrné místo samostatně.
4. Cena tepelné energie je fakturována v jednoduché nebo složené sazbě. Sazba pro každé odběrné místo odběratele je sjednána v Diagramu na dodávku a odběr tepla pro dané odběrné místo.
5. Cena tepelné energie v jednoduché sazbě je cenou za skutečně dodanou tepelnou energii (Kč/GJ). Cena tepelné energie ve složené sazbě je cenou za skutečně dodanou tepelnou energii (Kč/GJ variabilní složka) a platem za smluvený tepelný výkon (Kč/MW/rok) nebo smluveným platem za sjednané množství tepelné energie pro daný rok (Kč/GJ/rok fixní složka). K výsledné platbě za tepelnou energii je účtována daň z přidané hodnoty.
6. Plat za smluvený tepelný výkon je účtován měsíčně jednou dvanáctinou roční hodnoty nebo ročně. Plat za sjednané množství tepelné energie (fixní složka) je účtován podle sjednaného množství v Diagramu na dodávku a odběr tepla. Platba za skutečně dodanou tepelnou energii je účtována dle stavu měřidel nebo v objemu stanoveném náhradním způsobem.
7. Zařízení do příslušné sazby se stanoví dohodou mezi dodavatelem a odběratelem v Diagramu na dodávku a odběr tepla. Pro smíšené odběry se odebraná tepelná energie rozdělí podle procenta rozdělení dodané tepelné energie, sjednaného v Diagramu na dodávku a odběr tepla nebo dle dohody.
8. Ceny jsou sjednány v Újednání o ceně. Sazby pro každé odběrné místo odběratele jsou odvozlacny v Diagramu na dodávku a odběr tepla pro dané odběrné místo.
9. Pro smíšené odběry se odebraná tepelná energie pro ÚT a odebraná TUV rozdělí podle zásad uvedených v čl. XII. Těchto Dodacích podmínek
10. Při zásahu přechodné chybky dodavatele, který byl proveden na výtápěním odběratele na měření, jehož majitelem není dodavatel tepelné energie, může dodavatel účtovat náhradu vzniklých nákladů. Dodavatel tepelné energie může účtovat náhradu vzniklých nákladů také při odstavení a opětovném najetí zařízení na požadavek odběratele.
11. Je-li smluvní účtovací období za odběr tepelné energie měsíční a množství plánovaného měsíčního odběru tepelné energie sjednané dle Diagramu na dodávku a odběr tepla je vyšší než za 20 000 Kč, je odběratel povinen sjednat s dodavatelem Dohodu o poskytování záloh za odběr tepelné energie.
12. Je-li smluvní účtovací období za odběr tepelné energie roční, je odběratel povinen sjednat s dodavatelem Dohodu o poskytování záloh za odběr tepelné energie pro přípravu TUV a za odběr vody pro přípravu TUV již při plánovaném měsíčním odběru tepelné energie vyšším než za 3 000 Kč.
13. Pro stanovení výše měsíčních záloh pro jednoho odběratele se sčítají plánované odběry všech odběrných míst, kterých se týká uzavřená smlouva.

XI. Způsob rozúčtování

A: pro odběr ÚT

1. Rozúčtování tepelné energie pro ÚT na odběrná místa provádí dodavatel:
 - a) podle množství tepelné energie, naměřené na odběrných místech,
 - b) pokud není dodávka tepelné energie na odběrných místech měřena, rozdělí se množství tepelné energie podle podílu započítatelných podlahových ploch jednotlivých odběrných míst pro konečné spotřebitele.
2. Rozúčtování tepelné energie na odběrné místo dle jednotlivých sázeb provede dodavatel na základě procentního rozdělení, stanoveného odběratelem.

B: pro odběr TUV

1. Náklady na přípravu a dodávku TUV při společném měření množství odebrané tepelné energie na přípravu TUV pro více odběrných míst se rozdělí na základě dohody dle §76 odst. (3) písm. e) zákona č. 458/2000 Sb., v platném znění takto:
 - a) Náklady na tepelnou energii k přípravě TUV ve společné přípravě se dělí na složku základní a spotřební. Základní složka činí 30%, spotřební 70% nákladů.
 - b) Základní složka se rozdělí na odběrná místa podle podlahové plochy jednotlivých odběrných míst.
 - c) Spotřební složka nákladů na tepelnou energii k přípravě TUV a náklady na dodávku pitné vody pro přípravu TUV a její stokování se rozdělí úměrně podle součtu údajů vodoměrů na odběrných místech.
 - d) Smluvní strany se zavazují, že budou činit vše dostupné, aby případné rozdíly ve spotřebě pitné vody použité k ohřevu ve společné přípravě a součtem údajů z měření spotřeby TUV ze všech odběrných míst příslušných ke společné přípravě nebyly způsobeny jejich zařízením, složením k přípravě, rozvodu a měření TUV. Smluvní strany se dále zavazují provádět sledování a kontrolu svých zařízení, aby zajistily, že technický stav uvedených zařízení nebyl příčinou rozdílu v popisovaných spotřebách. Smluvní strany se dohodly, že v případě překročení rozdílu 20% ve spotřebě pitné vody použité k ohřevu vody v topném zdroji a součtem údajů z měření ze všech odběrných míst příslušných k topnému zdroji, se na žádost jedné ze smluvních stran provedou kontroly za účasti druhé smluvní strany, a to kontrola přesnosti měření v přípravě TUV, kontrola zda nejsou úniky TUV ze zařízení dodavatele a zda nejsou neměřené odběry a úniky z odběrného tepelného zařízení odběratelů. O takové kontrole musí být učiněn písemný zápis, který bude uložen u dodavatele i odběratelů.
 - e) Smluvní strany se dohodly, že v případě zjištěné poruchy na předmětném zařízení, která by mohla mít vliv na výši rozdílu ve vykazovaných spotřebách, provedou zápis, který bude obsahovat, v případě zvýšeného rozdílu vykázaného měřidly, způsob jeho eliminace.
2. Dodavatel a odběratel se dohodli na následujícím způsobu předávání a ověřování údajů k rozdělení nákladů na přípravu a dodávku TUV:
 - a) Odběratel je povinen provést odečty měřidel spotřeby TUV v odběrných místech a předat dodavateli nejpozději k poslednímu pracovnímu dni měsíce předávajícího kalendářního měsíce. Nabude-li informace o odeslání předání v uvedeném termínu, musí být TUV považováno za neměřené.
 - b) Odběratel souhlasí s poskytováním údajů o podlahových plochách použitých pro rozúčtování TUV a o námětech vodoměrů na odběrných místech ostatním odběratelům, kteří jsou napojeni na příslušnou společnou přípravu.
 - c) Dodavatel po obdržení odečtů od odběratelů zašle všem odběratelům napojeným na příslušnou společnou přípravu TUV do 5. 1. následujícího účetního období přehled o společné přípravě TUV (dále jen PS), tedy vstupní údaje potřebné pro rozúčtování nákladů na přípravu a dodávku TUV na PS. Přehled bude obsahovat údaje o plochách a naměřených nebo vypočtených spotřebách vody a tepla všech odběrných míst.
 - d) V případě, že některý z odběratelů má výhrady ke vstupním údajům pro rozdělení nákladů na přípravu a dodávku TUV na PS, bude o této skutečnosti písemně informovat dodavatele a současně dodavateli předložit do 10.1 následujícího účetního období společnou dohodu všech odběratelů na PS o způsobu rozdělení nákladů na přípravu a dodávku TUV. Dohoda bude mimo jiné obsahovat vstupní údaje odběratelů pro rozdělení nákladů na přípravu a dodávku TUV a bude podepsána všemi odběrateli na PS. Neobdrží-li dodavatel výše uvedenou dohodu do 10.1 následujícího účetního období, provede dodavatel rozdělení nákladů dle jemu známých a odběrateli předaných vstupních údajů.
 - e) Neobdrží-li dodavatel do 10.1. následujícího účetního období společnou dohodu všech odběratelů na PS o způsobu rozdělení nákladů na přípravu a dodávku TUV, budou vstupní údaje uvedené pod písm. c) odst. 2. tohoto článku Dodacích podmínek použity pro fakturaci dodavatele.
3. Opravy chybně nahlášeného množství spotřebované TUV po obdržení konečného rozdělení nákladů:
 - a) v případě, kdy sám odběratel zvýší už nahlášené množství vody, což znamená dobropis pro ostatní odběratele ve společné přípravě, provede se oprava na základě písemné žádosti a po zaplacení rozdílu odběratelem se ostatním odběratelům ze společné přípravy odešle dobropis.
 - b) v případě, kdy odběratel sníží nahlášené množství spotřebované vody, musí sám odběratel požádat všechny ostatní odběratele ze SPTV o písemný souhlas s provedením opravy. Oprava může být provedena jen za souhlasu všech odběratelů a dobropis pro odběratele žádajícího opravu bude vyhotoven až po zaplacení všech faktur ze strany ostatních odběratelů.

PŘÍSTUPY K PROVOZOVANÉMU ZAŘÍZENÍ, ŘEŠENÍ PROVOZNÍCH SITUACÍ**I.****Způsob refakturace plynu pro potřeby kuchyní**

1. Smluvní strany se dohodly na systému refakturace technologické potřeby plynu pro potřeby kuchyní odběratele. Tato refaktura bude realizována na základě **písemného požadavku odběratele**, dle této přílohy.
2. Dodavatel se zavazuje provádět pravidelné měsíční odečty hodnot spotřeb zemního plynu na místě F394-023/001 – St.m. Karviná (Azylový dům), O. Foltýna 267, ÚT KA [služ] a F394-024/001 St.m. Karviná (Heřmánek), O. Foltýna 267, ÚT KA [služ], a to dle níže uvedeného schématu.
3. Dodavatel zabezpečí údržbu, revize a kontroly dle platné legislativy u nově vybudovaného plynového zařízení, včetně trasy plynového zařízení od HUP (plynová přípojka) k odběrnému plynovému zařízení – kotlům.
4. Části stávajícího plynového zařízení (potrubí od HUP k objektu) a vnitřní plynové přípojky pro kuchyně, včetně spotřebičů zůstávají v majetku odběratele, přičemž dodavatel neodpovídá za stav těchto zařízení.
5. Dodavatel přeúčtuje odběrateli část nákladů na zemní plyn pro kuchyni ve výši odpovídající spotřebě určené výpočtem [REDAKCE], a to dle níže uvedeného schématu.
6. Dodavatel se zavazuje, že vystaví daňový doklad (fakturu) za refakturovanou spotřebu zemního plynu pro provoz kuchyně, vždy za celý kalendářní rok a odešle v měsíci lednu bezprostředně následujícího roku.
7. Splatnost daňového dokladu bude 14 dnů ode dne jeho doručení.
8. Faktura musí splňovat všechny náležitosti daňového dokladu dle zákona č.235/2004 Sb. ve znění pozdějších předpisů. Ceny a DPH budou účtovány dle platných právních předpisů. Všechny platby se považují za zaplacené připsáním na účet dodavatele.
9. Schéma měření spotřeby plynu je následující:

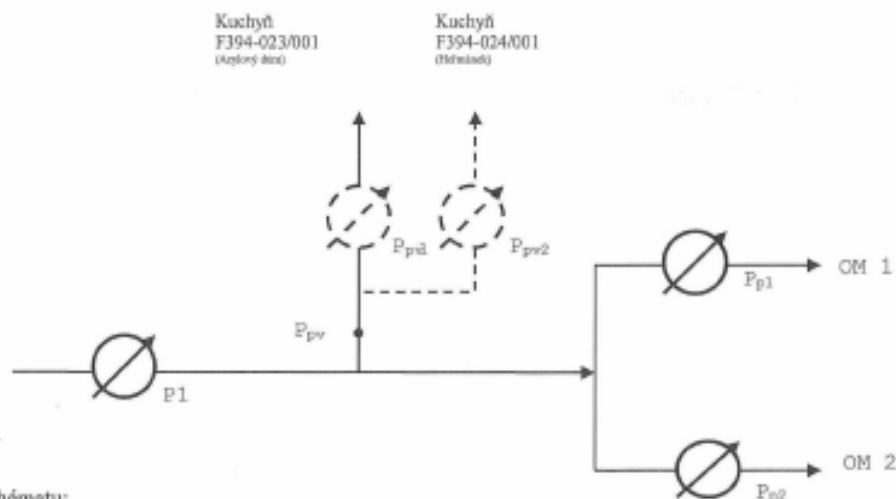

Popis schématu:

- | | |
|------|--|
| P1 | fakturační plynoměr distributora plynu |
| Pp1 | podružný plynoměr - F394-023/001 St.m. Karviná (Azylový dům), O. Foltýna 267, ÚT KA [služ] |
| Pp2 | podružný plynoměr - F394-024/001 St.m. Karviná (Heřmánek), O. Foltýna 267, ÚT KA [služ] |
| Ppv | provoz kuchyně |
| Ppv1 | provoz kuchyně F394-023/001 (Azylový dům) |
| Ppv2 | provoz kuchyně F394-024/001 (Heřmánek) |

II.**Přístupy k provozovanému zařízení**

1. Odběratel se zavazuje zajistit dodavateli řádný a ničím nerušený výkon práva provozování OPZ a práva užívání prostor, kde je provozované zařízení umístěno, vč. trvalého bezplatného přístupu k tomuto zařízení.
2. V prostorách, kde je umístěno zařízení OPZ, nebude odběratel skladovat ani odkládat svůj majetek, nebude provádět jakoukoliv manipulaci se zařízením dodavatele ani vykonávat jakoukoli jinou činnost, která by mohla ohrozit provozování OPZ.
3. Odběratel zamezí přístup k OPZ třetím osobám a zabezpečí nevyžádanou manipulaci se zařízením dodavatele.

PŘÍSTUPY K PROVOZOVANÉMU ZAŘÍZENÍ, ŘEŠENÍ PROVOZNÍCH SITUACÍ

4. Smluvní strany se dohodly, že ke dni předání a převzetí zajistí účinný systém přístupů k OPZ a souvisejícím prostorům a to následovně:

Specifikační prostor	Přístup
F394-023/001 St.m. Karviná (Arýlový dům), O. Foltýna 267, ÚT KA [služ]	Klíče pro vstup do budovy a přístupový kód k odblokování budovy, byly zapůjčeny a předány dne 18.2.2022 technikovi provozovaného místa (zaměstnanci Veolia Energie ČR, a.s.).
F394-024/001 St.m. Karviná (Heřmánek), O. Foltýna 267, ÚT KA [služ]	

III.**Řešení provozních situací**

Smluvní strany se dohodly, že v případech potřeby řešení situací souvisejících s provozováním OPZ, bude odpovědný zástupce odběratele kontaktovat zástupce dodavatele na níže specifikovaných kontaktech:

- Vedoucí sektoru služby
- Technik provozovaného místa
- Provozně – technologický dispečink
- Veolia Energie ČR, a.s., Region Severní Morava a Slezsko
- Zákaznická linka

E-mailový kontakt dodavatele: jmeno.ji@jmeno@veolia.com (např. [redacted]).

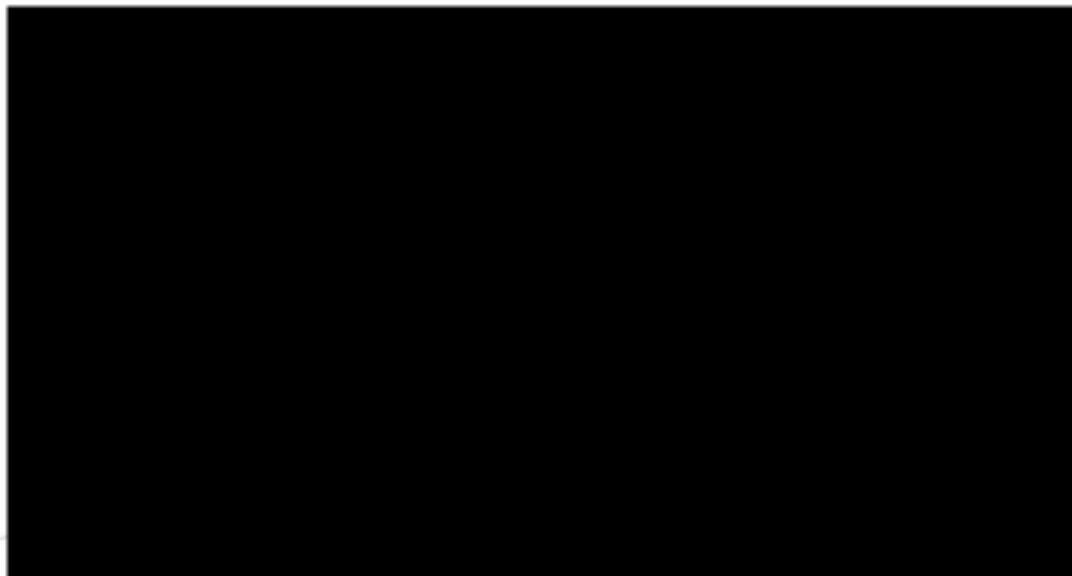

Příloha

Příloha č. 1 k usnesení

Smlouva o budoucí smlouvě o zřízení služebnosti a související ujednání

.....

1. statutární město Karviná

adresa:

Fryštátská 72/1, Karviná - Fryštát, PSČ 733 24

zastoupené:

Ing. Janem Wolfem, primátorem města

**k podpisu oprávněna na základě
pověření ze dne 04.01.2021:**



IČ:

00297534

DIČ:

CZ00297534

bankovní spojení:

Česká spořitelna, a. s.

číslo účtu:

19-1721542349/0800

(dále jen „budoucí povinný“)

a

2.

Jméno, příjmení:

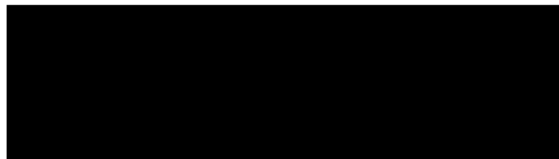

r.č.:

bytem:

(dále jen „budoucí oprávněný“)

prohlašují, že jsou plně způsobilé k právním jednáním a uzavírají v souladu s příslušnými ustanoveními zákona č. 89/2012 Sb., Občanský zákoník, v platném znění (dále jen „občanský zákoník“) smlouvu o budoucí smlouvě o zřízení služebnosti a související ujednání (dále jen „smlouva“), která má tento obsah:

I.

1. Budoucí povinný je na základě nabývacích titulů vlastníkem pozemku p. č. 2703 v katastrálním území Louky nad Olší, obec Karviná. Uvedený pozemek je zapsán v katastru nemovitostí na listu vlastnictví číslo 10001 u Katastrálního úřadu pro Moravskoslezský kraj, Katastrální pracoviště Karviná (dále jen „katastrální úřad“).
2. Budoucí oprávněný prohlašuje, že dle výpisu z listu vlastnictví číslo 737 má ve svém vlastnictví pozemek p. č. 582/1 v k. ú. Louky nad Olší, obec Karviná. K tomuto pozemku hodlá budoucí oprávněný postavit inženýrské sítě včetně příslušenství – dvě vodovodní přípojky a dvě zpevněné plochy-sjezdy sloužící jako přístup a příjezd (dále též „stavba“).

3. Z důvodu, že umístěním této stavby dojde k dotčení částí pozemku uvedeného v článku I. odst. 1 této smlouvy, požádal budoucí oprávněný budoucího povinného o zřízení služebnosti dle čl. II. této smlouvy. Zásah u dotčeného pozemku je zakreslen v situačním snímku, který je nedílnou součástí této smlouvy a její přílohou č. 1. Budoucí oprávněný se zavazuje umístit stavbu na pozemku budoucího povinného v souladu s tímto situačním snímkem a neodchýlit se tak od předpokládaného rozsahu služebnosti.
4. O zřízení služebnosti na částech pozemku uvedeného v čl. I. odst. 1 této smlouvy a o uzavření smlouvy o budoucí smlouvě o zřízení služebnosti a související ujednání rozhodla Rada města Karviné svým usnesením číslo ze dne
5. Budoucí povinný na základě této smlouvy zakládá budoucímu oprávněnému právo v souladu se zákonem č. 183/2006 Sb., stavebním zákonem, v platném znění, provést stavbu na pozemku uvedeném v článku I. odst. 1 a v rozsahu stanoveném v článku I. odst. 3 této smlouvy, a to na dobu časově neomezenou. Budoucí povinný tedy souhlasí s umístěním a provedením výše uvedené stavby na výše uvedené nemovitosti. Tento souhlas se vydává pro účely řízení vedeného před stavebním úřadem s tím, že budoucí oprávněný uhradí veškeré náklady s tímto řízením související.

II.

1. Předmětem této smlouvy je závazek budoucího povinného a budoucího oprávněného uzavřít v dohodnuté době smlouvu o zřízení služebnosti, na základě které budoucí povinný zřídí ve prospěch vlastníka pozemku p. č. 582/1 v k. ú. Louky nad Olší, obec Karviná, časově neomezenou služebnost inženýrských sítí a zpevněných ploch-sjezdů na částech pozemku uvedeného v článku I. odst. 1 této smlouvy, a to v rozsahu stanoveném geometrickým plánem, který bude nedílnou součástí smlouvy o zřízení služebnosti. V případě změny vlastníka pozemku p. č. 582/1 v k. ú. Louky nad Olší, obec Karviná, přejde služebnost na nového nabyvatele pozemku p. č. 582/1 v k. ú. Louky nad Olší, obec Karviná.

Služebnost inženýrských sítí bude spočívat v právu zřídit, provozovat a udržovat inženýrské sítě včetně příslušenství

- Vodovodní přípojka k rodinnému domu č. 1 na části pozemku p. č. 2703 o délce cca 5 bm,
- Vodovodní přípojka k rodinnému domu č. 2 na části pozemku p. č. 2703 o délce cca 5 bm,

to vše v katastrálním území Louky nad Olší, obec Karviná, jakož i v právu přístupu a příjezdu na pozemek uvedený v článku I. odst. 1 této smlouvy za účelem provádění údržby, oprav nebo odstraňování inženýrských sítí.

Služebnost umístění zpevněné plochy-sjezdu k rodinnému domu č. 1 a zpevněné plochy-sjezdu k rodinnému domu č. 2 sloužící jako přístup a příjezd bude spočívat v právu umístění staveb zpevněných ploch-sjezdů a v právu vstupu a vjezdu o celkové výměře cca 28 m² po částech pozemku p. č. 2703 v katastrálním území Louky nad Olší, obec Karviná.

Budoucí oprávněný se dále ve smlouvě o zřízení služebnosti zavazuje řádně udržovat stavby zpevněných ploch-sjezdů zejména dbát na to, aby zpevněné plochy-sjezdy byly

schůdné, nebyly znečištěny, nebyly zasněženy či pokryty náledím. Smluvní strany se ve smlouvě o zřízení služebnosti dohodnou, že tyto závazky a povinnosti přecházejí rovněž na právní nástupce budoucího oprávněného (tj. na další vlastníky pozemku p. č. 582/1 v k. ú. Louky nad Olší, obec Karviná).

2. Budoucí oprávněný je povinen neprodleně po dokončení stavby nejpozději však do 2 let od uzavření této smlouvy písemně vyzvat budoucího povinného k uzavření smlouvy o zřízení služebnosti a současně doložit tři vyhotovení originálů geometrického plánu, doklad o vyčíslení služebnosti, oznámení o dokončení stavby, potvrzení o předání terénních úprav (doklad o uvedení pozemku do nezávadného stavu), doklad prokazující, že budoucí oprávněný může užívat stavbu v souladu s obecně závaznými právními předpisy, je-li takový doklad vydán. Dokončením stavby se rozumí stav, kdy budoucí oprávněný je oprávněn užívat stavbu v souladu s obecně závaznými právními předpisy, zejména zákonem č. 183/2006 Sb., stavebním zákonem, v platném znění. Smlouva o zřízení služebnosti bude uzavřena do 60 dnů od doručení výzvy k uzavření smlouvy o zřízení služebnosti budoucímu povinnému.
3. Nedoloží-li budoucí oprávněný k výzvě k uzavření smlouvy o zřízení služebnosti všechny potřebné doklady dle předchozího odstavce, počne 60 denní lhůta k uzavření smlouvy o zřízení služebnosti běžet teprve po doložení všech požadovaných dokladů budoucímu povinnému.

III.

1. V souladu s výše citovaným usnesením Rady města Karviné byla:
 - za zřízení služebnosti inženýrských sítí dohodnuta jednorázová úhrada ve výši 220,- Kč bez DPH za každý započatý 1 bm každého použitého pozemku, a to pokud se jedná o tu část pozemku, na němž byla umístěna stavba v rozsahu nepřevyšujícím předpokládaný rozsah služebnosti sjednaný v článku I. odst. 3 této smlouvy,
 - za zřízení služebnosti inženýrských sítí dohodnuta jednorázová úhrada ve výši 440,- Kč bez DPH za každý započatý 1 bm každého použitého pozemku, a to pokud se jedná o tu část pozemku, na němž byla umístěna stavba v rozsahu převyšujícím předpokládaný rozsah služebnosti sjednaný v článku I. odst. 3 této smlouvy.
 - za zřízení služebnosti umístění zpevněné plochy-sjezdu jednorázová úhrada ve výši 110,-Kč bez DPH za každý započatý 1 m² každého použitého pozemku, a to pokud se jedná o tu část pozemku, na němž byla umístěna stavba v rozsahu nepřevyšujícím předpokládaný rozsah služebnosti sjednaný v článku I. odst. 3 této smlouvy,
 - za zřízení služebnosti umístění zpevněné plochy-sjezdu jednorázová úhrada ve výši 220,-Kč bez DPH za každý započatý 1 m² každého použitého pozemku, a to pokud se jedná o tu část pozemku, na němž byla umístěna stavba v rozsahu převyšujícím předpokládaný rozsah služebnosti sjednaný v článku I. odst. 3 této smlouvy.

Pokud bude budoucí povinný v době uzavření smlouvy o zřízení služebnosti plátcem DPH, zavazuje se budoucí oprávněný uhradit budoucímu povinnému z úplaty za zřízení služebnosti rovněž DPH ve výši dle obecně závazných právních předpisů.

2. Úhradu za zřízení služebnosti se budoucí oprávněný zavazuje zaplatit na základě daňového dokladu – faktury vystavené budoucím povinným po uzavření smlouvy o zřízení služebnosti, a to na účet budoucího povinného uvedený v záhlaví této smlouvy a pod variabilním symbolem uvedeným na daňovém dokladu – faktuře. Smluvní strany se dohodly, že úhrada za zřízení služebnosti bude budoucím oprávněným uhrazena nejpozději ke dni splatnosti uvedenému na daňovém dokladu – faktuře.

IV.

1. Budoucí oprávněný nesmí poskytnout pozemek uvedený v článku I. odst. 1 této smlouvy k užívání jiné osobě.
2. Na základě této smlouvy jsou pracovníci budoucího oprávněného, případně dodavatelské firmy oprávněné v souvislosti s realizací stavby volně vstupovat, vyjíždět a vyjíždět na pozemek citovaný v článku I. odst. 1 této smlouvy, provádět potřebné přípravné a samostatné práce v rámci této stavby.
3. Strany této smlouvy činí nesporným, že po celou dobu účinnosti této smlouvy je budoucí povinný omezen v užívání pozemku uvedeném v článku I. odst. 1 této smlouvy. Za omezení práva budoucího povinného užívat části pozemku uvedeného v článku I. odst. 1. této smlouvy, tj. části pozemku p. č. 2703 o celkové výměře 48 m² v katastrálním území Louky na Olší, obec Karviná, vyznačeny v situačním snímku, který je nedílnou součástí této smlouvy a její přílohou č. 2 se budoucí oprávněný zavazuje platit budoucímu povinnému po celou dobu účinnosti této smlouvy, tj. ode dne uzavření této smlouvy do dne předcházejícího dni uzavření smlouvy o zřízení služebnosti dle čl. II. této smlouvy, úhradu dohodnutou v souladu s výše citovaným usnesením Rady města Karviné ve výši Kč 44,-- za 1 m² pozemku ročně a DPH ve výši dle obecně závazných právních předpisů, a to jednou za kalendářní rok vždy na základě daňového dokladu – faktury vystavené budoucím povinným, na účet budoucího povinného uvedený v záhlaví této smlouvy a pod variabilním symbolem uvedeným na daňovém dokladu – faktuře. Smluvní strany se dohodly, že úhrady sjednané v tomto odstavci smlouvy je budoucí oprávněný povinný uhradit vždy nejpozději ke dni splatnosti uvedenému na daňovém dokladu – faktuře.
4. Budoucí oprávněný je povinen při provádění stavby dodržet podmínky, které jsou součástí Vyjádření vlastníka k záměru vydaného Odborem komunálních služeb Magistrátu města Karviné, vydané pro účely řízení dle zákona č. 183/2006 Sb., o územním plánování a stavebním řádu, specifikované v příloze č. 3 k této smlouvě. Budoucí oprávněný je povinen ke dni dokončení stavby a v případě, že tato smlouva bude ukončena (zejména výpovědí, odstoupením, dohodou) před dokončením stavby, ke dni ukončení této smlouvy, uvést pozemek uvedený v článku I. odst. 1 této smlouvy do nezávadného stavu. Nezávadným stavem se rozumí stav, který zde existoval před započatím prací souvisejících s realizací stavby. Neuvede-li budoucí oprávněný pozemek do nezávadného stavu ani v dodatečně lhůtě stanovené budoucím povinným, je budoucí povinný oprávněn uvést pozemek do tohoto stavu sám, přičemž budoucí oprávněný se zavazuje uhradit budoucímu povinnému veškeré náklady, které mu v souvislosti s tím vznikly.
5. Budoucí oprávněný se zavazuje pro případ, že před uzavřením smlouvy o zřízení služebnosti převede vlastnické právo ke stavbě nebo její části na jinou osobu, postoupit se souhlasem budoucího povinného na tuto osobu i tuto smlouvu o uzavření budoucí smlouvy o zřízení služebnosti, případně zajistit uzavření smlouvy o budoucí smlouvě o zřízení služebnosti za shodných podmínek mezi budoucím povinným a novým vlastníkem stavby. Nesplní-li budoucí oprávněný povinnost uvedenou v tomto odstavci, odpovídá za škodu, která porušením této povinnosti vznikne budoucímu povinnému.

V.

1. V případě, že do 2 let od podpisu této smlouvy nebude stavba zahájena, má budoucí povinný právo od této smlouvy odstoupit.
2. V případě, že stavba nebude realizována, má budoucí oprávněný právo odstoupit od této smlouvy, a to před uplynutím 2 let od podpisu této smlouvy.
3. Smluvní strany se dohodly, že odstoupením od smlouvy se smlouva ruší ke dni doručení písemného odstoupení druhé smluvní straně a plnění poskytnutá za dobu trvání smlouvy, tj. od začátku účinnosti smlouvy do jejího zrušení, se druhé smluvní straně nevrací, vyjma poměrné části uhrazené úhrady za omezení v užívání pozemku sjednané v článku IV. odst. 3. této smlouvy za období ode dne zrušení smlouvy do konce kalendářního roku, v němž byla smlouva zrušena, která bude budoucímu oprávněnému vrácena do 30 dnů ode dne zrušení smlouvy.
4. V případě odstoupení od smlouvy před vystavením faktury na úhradu za omezení v užívání pozemku je budoucí oprávněný povinen zaplatit povinnému úhradu za omezení v užívání pozemku za dobu do zrušení smlouvy.

VI.

1. V případě nesplnění povinnosti uvést pozemek do nezávadného stavu ze strany budoucího oprávněného dle článku IV. odst. 4 této smlouvy ani v dodatečně lhůtě stanovené budoucím povinným má budoucí povinný právo po budoucím oprávněném vymáhat smluvní pokutu ve výši 10 % z částky, kterou budoucí povinný vynaložil na uvedení pozemku do nezávadného stavu dle článku IV. odst. 4 této smlouvy.

V případě nesplnění jakékoliv jiné povinnosti či závazku vyplývajícího z této smlouvy ze strany budoucího oprávněného má budoucí povinný právo po budoucím oprávněném vymáhat smluvní pokutu ve výši 100,- Kč za každý, byť i započatý, měsíc prodlení.

2. Smluvní pokutu se zavazuje budoucí oprávněný zaplatit budoucímu povinnému na základě daňového dokladu – faktury vystavené budoucím povinným, a to na účet budoucího povinného uvedený v záhlaví této smlouvy a pod variabilním symbolem uvedeným na daňovém dokladu – faktuře. Smluvní strany se dohodly, že smluvní pokuta bude uhrazena nejpozději ke dni splatnosti uvedenému na daňovém dokladu – faktuře.

Smluvní strany se dohodly, že smluvní pokutu zaplatí budoucí oprávněný bez ohledu na zavinění, a že budoucí povinný má kromě smluvní pokuty právo na náhradu celé výše škody vzniklé z porušení povinnosti, ke kterému se smluvní pokuta vztahuje.

VII.

1. Strany smlouvy se dohodly na tom, že tato smlouva je uzavřena okamžikem podpisu obou smluvních stran, přičemž rozhodující je datum pozdějšího podpisu.
2. Tato smlouva nabývá účinnosti dnem podpisu obou smluvních stran.
3. Budoucí oprávněný podpisem této smlouvy dává souhlas se zpracováním svých osobních údajů získaných v souvislosti s uzavřením této smlouvy budoucímu

povinnému, a to za účelem úkonů nezbytných k uzavření, změně či zániku této smlouvy a s nimi souvisejícího projednání v orgánech statutárního města Karviné.

4. Smluvní strany se dohodly, že veškeré písemnosti související s touto smlouvou jim budou doručovány na adresu uvedenou v záhlaví této smlouvy, nesdělí-li jedna smluvní strana druhé smluvní straně písemně jinou adresu pro doručování písemností. Smluvní strany se dále dohodly, že pokud budoucí oprávněný zmaří doručení písemností zasílaných mu budoucím povinným tím, že budoucímu povinnému neoznámí změnu adresy pro doručování písemností, budou se tyto písemnosti považovat za doručené třetím pracovním dnem po odeslání.
5. Ostatní práva a povinnosti ve smlouvě výslovně neupravené se řídí ustanoveními obecně závazných právních předpisů, zejména občanského zákoníku. Jakékoliv změny nebo doplnění této smlouvy je možné učinit pouze formou písemných dodatků, které budou za dodatek výslovně označeny, vzestupně číslovány a podepsány oběma smluvními stranami. Písemná forma je nezbytná i pro právní jednání směřující ke zrušení smlouvy.
6. Tato smlouva byla vyhotovena ve třech stejnopisech, z nichž každý má platnost originálu. Budoucí povinný obdrží dvě vyhotovení smlouvy, budoucí oprávněný jedno vyhotovení smlouvy. Tato smlouva nabývá platnosti a účinnosti dnem jejího uzavření.
7. Smluvní strany prohlašují, že si obsah této smlouvy přečetly a na důkaz své svobodné a vážné vůle připojují níže své podpisy.

Příloha č. 1 – situační snímek se zakreslením inženýrských sítí a zpevněných ploch-sjezdů

Příloha č. 2 – snímek se zakreslením záboru pozemku na dobu výstavby

Příloha č. 3 – vyjádření vlastníka k záměru

V Karviné dne:

V Karviné dne:

Budoucí povinný:

Budoucí oprávněný:

.....
[Redacted signature]

.....
[Redacted signature]

k. ú. Louky nad Olší

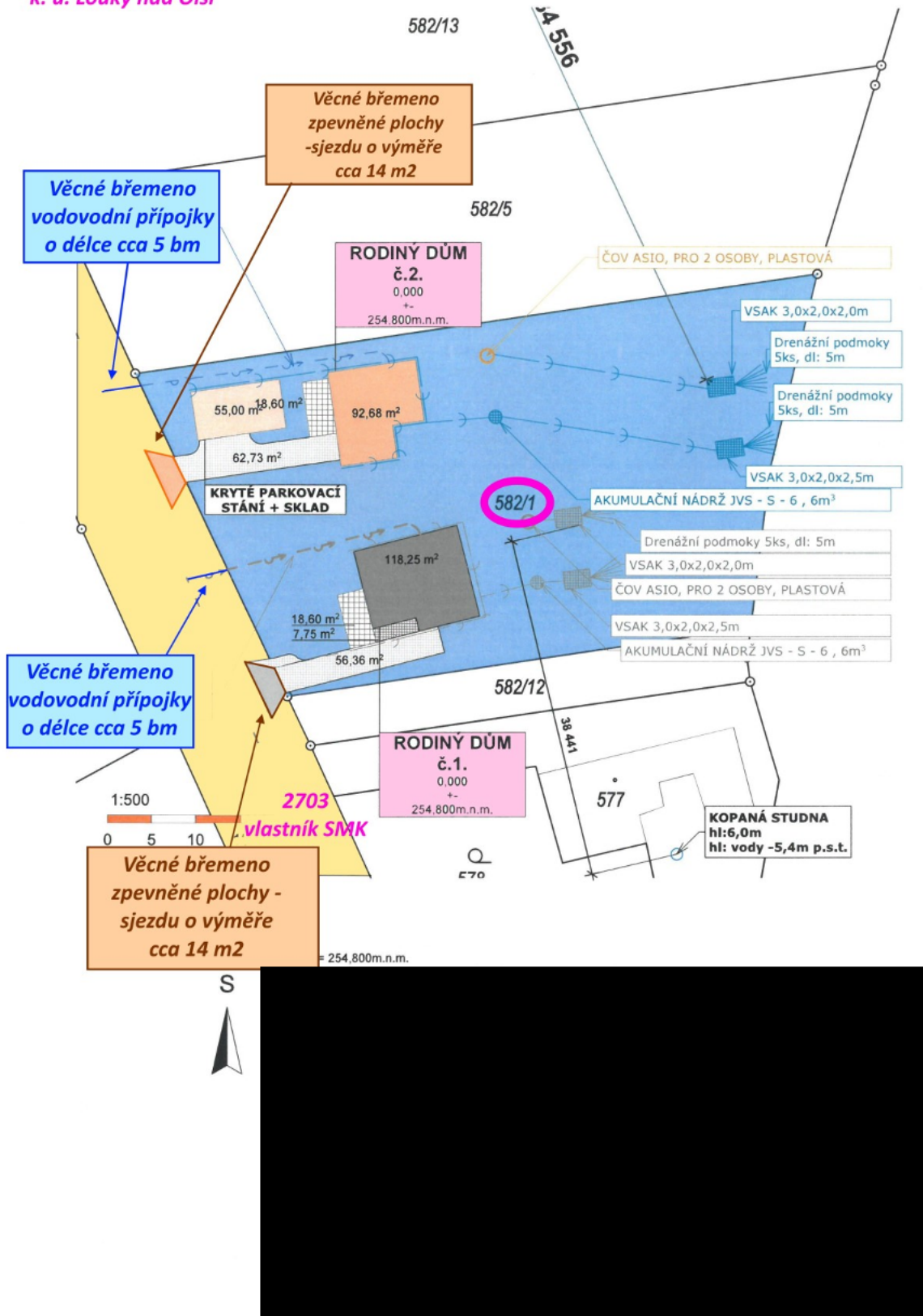

k. ú. Louky nad Olší

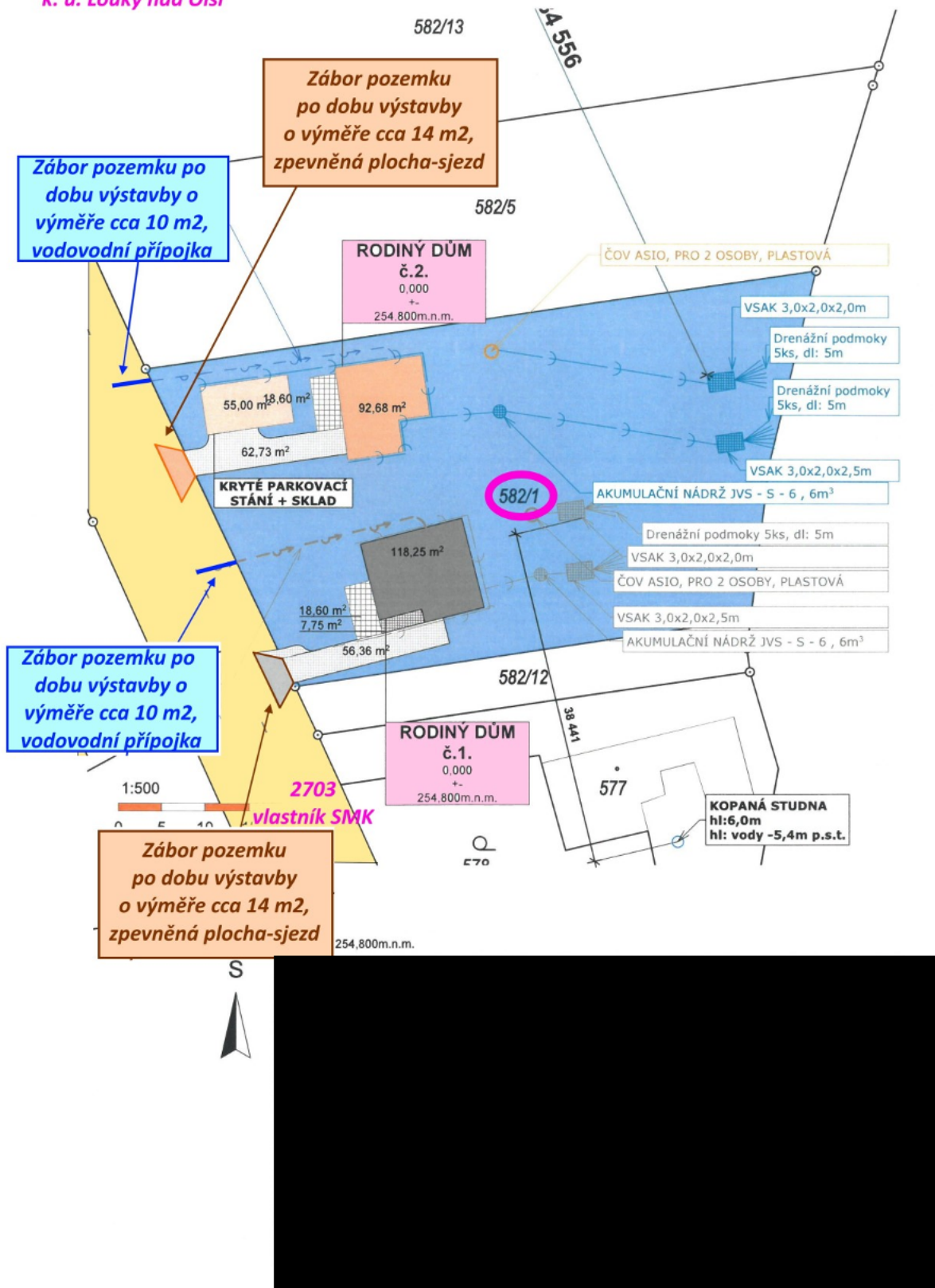

STATUTÁRNÍ MĚSTO KARVINÁ
Magistrát města Karviné

Odbor komunálních služeb

OM

 VÁŠ DOPIS ZN.:
 ZE DNE:

 ČÍSLO JEDNACÍ: SMK/156883/2021
 SPISOVÁ ZNAČKA: SMK/146469/2021/02

 VYŘIZUJE:
 TELEFON:
 E-MAIL:

 LISTŮ/PŘÍLOH: 2/0
 DATUM: 25.01.2022

zastoupen:

Vyjádření vlastníka k záměru

Statutární město Karviná, Odbor komunálních služeb Magistrátu města Karviné obdržel Vaši žádost o vydání vyjádření vlastníka k záměru novostavby rodinného domu pod názvem „NOVOSTAVBA RD parc. č. 582/1, 2703 k. ú. Louky nad Olší - SO 02“ v části města Louky na ul. Za Mostem.

Předložená dokumentace tedy řeší novostavbu rodinného domu s krytým stáním a skladem, včetně stavby vodovodní přípojky napojené na stávající vodovodní řad, stavby splaškové kanalizační přípojky s ČOV, vsakem a drenážními podmkoky, dešťové kanalizace s retenční nádrží, vsakem a drenážními podmkoky, domovního vedení elektřiny, oplocení, zpevněných ploch a sjezdu na pozemku parcelní číslo (dále p. č.) 582/1 v katastrálním území (dále k. ú.) Louky nad Olší. Při stavbě vodovodní přípojky a sjezdu dojde k dotčení místní komunikace na ul. Za Mostem umístěné na pozemku p. č. 2703 v k. ú. Louky nad Olší.

Na uvedeném pozemku p. č. 582/1 je plánována výstavba celkem dvou rodinných domů. K rodinnému domu č. 1 – SO 01 již Odbor komunálních služeb vydal vyjádření pod č. j. SMK/156883/2021 ze dne 13.12.2021.

Dle předložené dokumentace budou stavbou dotčeny pozemky p. č. 582/1 a 2703 v k. ú. Louky nad Olší, obec Karviná. Pozemek p. č. 2703 je v majetku statutárního města Karviné.

Po posouzení Vaší žádosti, statutární město Karviná, Magistrát města Karviné, Odbor komunálních služeb, jako vlastník dotčených pozemků, místních komunikací, zpevněných ploch, inženýrských sítí a veřejného prostranství vydává, pro účely řízení vedeného dle zákona č. 183/2006 Sb., o územním plánování a stavebním řádu, ve znění pozdějších předpisů, toto souhlasné vyjádření k předložené dokumentaci za předpokladu splnění těchto podmínek:

1. S připojením pozemku p. č. 582/1 v k. ú. Louky nad Olší, samostatným sjezdem k místní komunikaci, umístěné na pozemku p. č. 2703 v k. ú. Louky nad Olší, souhlasíme za předpokladu, že:
 - a) stavba sjezdu bude provedena v souladu se zákonem č. 13/1997 Sb., o pozemních komunikacích, ve znění pozdějších předpisů, a jeho prováděcí vyhláškou č. 104/1997 Sb., kterou se provádí zákon o pozemních komunikacích, ve znění pozdějších předpisů,
 - b) stavba sjezdu bude stavebně-technicky oddělena od stávající místní komunikace (např. přes snížený obrubník),
 - c) stavba sjezdu bude ve vlastnictví vlastníka napojované nemovitosti,
 - d) údržbu stavby sjezdu bude zajišťovat vlastník napojované nemovitosti,
 - e) realizaci sjezdu nesmí dojít ke změně odtokových poměrů na místní komunikaci, dešťová voda z napojení nesmí stékat na tuto komunikaci.
2. K navrženému rodinnému domu na pozemku p. č. 582/1 v k. ú. Louky nad Olší na ul. Za Mostem bude vybudována stavba vodovodní přípojky z potrubí PE 100 RC DN 25 délky 32,5 m. Vodovodní přípojka bude napojena na stávající vodovodní řad z potrubí DN 50 PE umístěný na pozemku p.

MMKASS11270984



jednoznačný identifikátor dokumentu

■ STATUTÁRNÍ MĚSTO KARVINÁ ■ Magistrát města Karviné | Adresa sídla: Fryštátská 72/1, 733 24 Karviná-Fryštát
 Adresa pro osobní kontakt: Karola Šilwky 618/11, 733 24 Karviná-Fryštát | IČO: 00297534 | DIČ: CZ00297534
 Telefon: 596 387 111 | Fax: 596 387 264 | E-mail: epodatelna@karvina.cz | Datová schránka: es5bv8q | Web: www.karvina.cz

č. 2703 v k. ú. Louky nad Olší, vodoměrná sestava bude umístěna v technické místnosti navrženého domu. Stávající vodovodní řad je v majetku statutárního města Karviné, ve správě Odboru majetkového Magistrátu města Karviné, a je provozován společností Severomoravské vodovody a kanalizace Ostrava a.s. (dále jen SmVaK Ostrava a.s.).

Statutární město Karviná, Odbor majetkový Magistrátu města Karviné, jako vlastník stávajícího vodovodního řadu, vybudovaného pod názvem stavby „Vodovodní řad Karviná-Louky“, umístěného na pozemku p. č. 2703 v k. ú. Louky nad Olší, souhlasí s realizací vodovodní přípojky pro plánovaný rodinný dům na pozemku p. č. 582/1 v k. ú. Louky nad Olší, za těchto podmínek:

- a) Stavba vodovodní přípojky včetně jejího napojení na stávající vodovodní řad musí být navržena a provedena dle požadavků a podmínek stanovených provozovatelem vodovodního řadu, tedy společností SmVaK Ostrava a.s.
 - b) Samotné napojení vodovodní přípojky na stávající vodovodní řad musí být provedeno výhradně zaměstnanci společnosti SmVaK Ostrava a.s.
 - c) Materiál na odbočení přípojky a uzávěr vodovodní přípojky (navrtávací pas, uzávěr vodovodní přípojky, zemní zákopová souprava, poklop a betonový podklad) uhradí investor – stavebník vodovodní přípojky.
 - d) Požadujeme, aby stavebník vodovodní přípojky sdělil Odboru majetkovému Magistrátu města Karviné (kontaktní osoba: [redacted]) informaci o dokončení stavby vodovodní přípojky a o uzavření smlouvy o dodávce vody s provozovatelem vodovodního řadu.
3. Souhlasíme s otevřeným výkopem v tělese místní komunikace na ul. Za Mostem, umístěné na pozemku p. č. 2703 v k. ú. Louky nad Olší, pro uložení vodovodní přípojky. Obnovu dotčeného živičného povrchu místní komunikace požadujeme v místě přípojky provést tak, že požadujeme živičný povrch zařezat nejméně ve vzdálenosti 0,5 m od hrany výkopu na každou stranu. V šířce výkopové rýhy požadujeme obnovit konstrukční vrstvy komunikace. Při zásypu výkopu je nutno provádět řádné hutnění, aby nedocházelo k sesedání povrchu. Po pokládce nového živičného krytu musí být svislé napojení nového živičného povrchu na kryt stávající konstrukce vozovky řádně utěsněno vhodnou technologií (zálivkové hmoty, natavovací pásy). Na okraji komunikace jsou umístěny obrubníky, které požadujeme po provedení výkopu vrátit zpět a v případě poškození vyměnit za nové. Přípojka musí být v místě křížení tělesa místní komunikace uložena do chráničky.
4. Při provádění stavebních prací je nutno počínat si tak, aby nedocházelo k devastaci okolních pozemků a poškození povrchu používané místní komunikace na ul. Za Mostem, která je v majetku statutárního města Karviné. Staveništní dopravu po komunikaci je nutno přizpůsobit zejména stavebnímu a dopravně technickému stavu komunikace.

Stavební práce musí být prováděny tak, aby doba omezení provozu a obtěžování okolí byla snížena na minimum. Při provádění stavebních prací musí být používaná místní komunikace udržována ve schůdném, sjízdném a čistém stavu, je nutno provádět její průběžné a neprodlené čištění a v případě sucha zamezovat prašnosti kroupením.

5. Výkopy a zařízení staveniště budou řádně ohrazeny, za snížené viditelnosti osvětleny a zabezpečeny tak, aby nedošlo k ohrožení bezpečnosti silničního provozu a chodců. Po celou dobu realizace stavby musí být zajištěn bezpečný přístup a příjezd k jednotlivým přilehlým nemovitostem, přístup a příjezd pro vozidla integrovaného záchranného systému.
6. Výkopové práce v tělese místní komunikace musí být prováděny tak, aby nedošlo k úplnému přerušení provozu na komunikaci. Výkopky nesmí být ukládány na těleso přilehlé místní komunikace v majetku statutárního města Karviné.
7. Před zahájením stavebních prací, v jejich průběhu a po dokončení, bude pořízena fotodokumentace používané komunikace a prostranství v majetku statutárního města Karviné, na kterém bude stavba prováděna. Fotodokumentace bude předána Odboru komunálních služeb Magistrátu města Karviné před zahájením stavebních prací a po jejich dokončení.
8. Dojde-li vlivem staveništní dopravy, umístěním stavebního materiálu, zařízení a pojižděním mechanizace k poškození tělesa použité místní komunikace a travnatých ploch v majetku statutárního města Karviné, tyto budou po dokončení stavby opraveny v plném rozsahu a uvedeny do nezávadného stavu. Poškozený živičný povrch komunikace bude odfrézován a bude provedena

pokládka nového živičného koberce v celé šířce a dotčené délce komunikace, včetně výměny obrub za nové. Po dokončení stavebních prací bude těleso komunikace, pomocné pozemky a vodní režim komunikace uvedeny do nezávadného stavu a upraveny tak, aby mohly bez závad sloužit svému účelu.

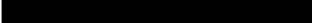
9. Před zahájením stavebních prací na pozemku v majetku statutárního města Karviné je povinen investor, případně pověřená prováděcí firma, požádat Odbor komunálních služeb Magistrátu města Karviné, nejméně 30 dnů předem, o souhlas s užíváním veřejného prostranství, kontaktní osoba: 
10. Pro umístění vodovodní přípojky do tělesa místní komunikace a před zahájením výkopových prací, je povinen investor, případně pověřená prováděcí firma, požádat Odbor školství a rozvoje Magistrátu města Karviné o vydání povolení k zvláštnímu užívání místní komunikace. Z důvodu omezení provozu na komunikaci je rovněž nutné požádat o uzavírku místní komunikace a stanovení přechodné úpravy provozu na pozemní komunikaci. Pro potřeby správního řízení, vedeného Odborem školství a rozvoje Magistrátu města Karviné, tímto souhlasíme s vydáním uvedených povolení.
11. Sdělujeme, že stavbou nedojde k dotčení sítě veřejného osvětlení.
12. Veškeré odpady je nutno zařazovat podle druhu a kategorie a při kontrole prokázat, že s odpadem bylo nakládáno v souladu se zákonem č. 541/2020 Sb., o odpadech.

Především je nutné dbát na povinnost, aby při odstraňování stavby, provádění stavby nebo údržbě stavby byl dodržen postup pro nakládání s vybouranými stavebními materiály určenými pro opětovné použití, vedlejšími produkty a stavebními a demoličními odpady tak, aby byla zajištěna nejvyšší možná míra jejich opětovného použití a recyklace.
13. Vzhledem k tomu, že realizací stavby dojde k dotčení pozemku ve vlastnictví statutárního města Karviné p. č. 2703, k. ú. Louky nad Olší, obec Karviná je vlastníkem stavby, případně pověřený zástupce povinen požádat Odbor majetkový, oddělení majetkoprávní Magistrátu města Karviné o majetkoprávní vypořádání zasaženého pozemku.

Toto vyjádření vlastníka k záměru nenahrazuje povolení nebo rozhodnutí příslušných správních orgánů potřebných k realizaci stavby.

Platnost tohoto vyjádření končí dne 25.01.2022

Na vědomí: Odbor majetkový

Stránka 3 / 3



STATUTÁRNÍ MĚSTO KARVINÁ

Magistrát města Karviné

Odbor komunálních služeb

OM

VÁŠ DOPIS ZN.:
ZE DNE:

ČÍSLO JEDNACÍ: SMK/156883/2021
SPISOVÁ ZNAČKA: SMK/146469/2021/02

VÝŘIZUJE:
TELEFON:
E-MAIL:

LISTŮ/PŘÍLOH: 2/0
DATUM: 13.12.2021

Vyjádření vlastníka k záměru

Statutární město Karviná, Odbor komunálních služeb Magistrátu města Karviné obdržel Vaši žádost o vydání vyjádření vlastníka k záměru novostavby rodinného domu pod názvem „NOVOSTAVBA RD parc. č. 582/1, 2703 k. ú. Louky nad Olší“ v části města Louky na ul. Za Mostem.

K uvedenému stavebnímu záměru se již Odbor komunálních služeb vyjadřoval dne 16.04.2018 pod č. j. SMK/043648/2018. Uvedené vyjádření však bylo platné pouze do 16.04.2019 a také došlo ke změně v projektu – posunutí sjezdu na místní komunikaci, respektive celkové úpravě dispozice rodinného domu na pozemku. Vzhledem k tomu je vydáno nové vyjádření k upravenému projektu, kdy sjezd je posunut k jižnímu okraji pozemku.

Předložená dokumentace tedy řeší novostavbu rodinného domu včetně stavby vodovodní přípojky na stávající vodovodní řad, stavby splaškové kanalizační přípojky s jímkou, dešťové kanalizace s retenční nádrží, vsakem a drenážními podmokly, domovního vedení elektřiny, oplocení, zpevněných ploch a sjezdu na pozemku parcelní číslo (dále p. č.) 582/1 v katastrálním území (dále k. ú.) Louky nad Olší. Při stavbě vodovodní přípojky a sjezdu dojde k dotčení místní komunikace na ul. Za Mostem umístěné na pozemku p. č. 2703 v k. ú. Louky nad Olší.

Dle předložené dokumentace budou stavbou dotčeny pozemky p. č. 582/1 a 2703 v k. ú. Louky nad Olší, obec Karviná. Pozemek p. č. 2703 je v majetku statutárního města Karviné.

Po posouzení Vaší žádosti, statutární město Karviná, Magistrát města Karviné, Odbor komunálních služeb, jako vlastník dotčených pozemků, místních komunikací, zpevněných ploch, inženýrských sítí a veřejného prostranství vydává, pro účely řízení vedeného dle zákona č. 183/2006 Sb., o územním plánování a stavebním řádu, ve znění pozdějších předpisů, toto souhlasné vyjádření k předložené dokumentaci za předpokladu splnění těchto podmínek:

1. S připojením pozemku p. č. 582/1 v k. ú. Louky nad Olší, samostatným sjezdem k místní komunikaci, umístěné na pozemku p. č. 2703 v k. ú. Louky nad Olší, souhlasíme za předpokladu, že:
 - a) stavba sjezdu bude provedena v souladu se zákonem č. 13/1997 Sb., o pozemních komunikacích, ve znění pozdějších předpisů, a jeho prováděcí vyhláškou č. 104/1997 Sb., kterou se provádí zákon o pozemních komunikacích, ve znění pozdějších předpisů,
 - b) stavba sjezdu bude stavebně-technicky oddělena od stávající místní komunikace (např. přes snížený obrubník),
 - c) stavba sjezdu bude ve vlastnictví vlastníka napojované nemovitosti,
 - d) údržbu stavby sjezdu bude zajišťovat vlastník napojované nemovitosti,
 - e) realizací sjezdu nesmí dojít ke změně odtokových poměrů na místní komunikaci, dešťová voda z napojení nesmí stékat na tuto komunikaci.
2. K nově navrženému rodinnému domu bude vybudována nová vodovodní přípojka DN 25 PE délky cca 39 m, která bude ukončena v místnosti rodinného domu. Vodovodní přípojka bude napojena na stávající vodovodní řad z potrubí PE DN 50, uložený podél komunikace v travnatém pozemku p. č. 2703 v k. ú. Louky nad Olší. Tento vodovodní řad byl vybudovaný pod názvem stavby „Vodovodní řad Karviná-Louky“ a je v majetku statutárního města Karviné, ve správě Odboru

MMKASS11180124



Jednoznačný identifikátor dokumentu

STATUTÁRNÍ MĚSTO KARVINÁ • Magistrát města Karviné | Adresa sídla: Fryčtátská 72/1, 733 24 Karviná-Fryštát
Adresa pro osobní kontakt: Karola Šilwky 618/11, 733 24 Karviná-Fryštát | IČO: 00297534 | DIČ: C200297534
Telefon: 596 387 111 | Fax: 596 387 264 | E-mail: epostatelna@karvina.cz | Datová schránka: es5lv8q | Web: www.karvina.cz

majetkového magistrátu města Karviné. Vodovodní řad provozuje společnost Severomoravské vodovody a kanalizace Ostrava a.s.

Dle předložené projektové dokumentace bude navržená stavba sjezdu umístěna v ochranném pásmu stávajícího vodovodního řadu. Stavba sjezdu o rozměrech 7 x 3 m nepravidelného lichoběžníkového tvaru je navržena se zpevněným povrchem ze zámkové dlažby, ohraničené obrubníky.

Statutární město Karviná jako vlastník stávajícího vodovodního řadu souhlasí:

- a) s napojením nově navržené vodovodní přípojky z potrubí DN 25 PE na stávající vodovodní řad z potrubí PE DN 50,
- b) s umístěním stavby sjezdu do ochranného pásma stávajícího vodovodního řadu PE DN 50,

za předpokladu, že navržená projektová dokumentace stavby rodinného domu bude odsouhlasena provozovatelem stávajícího vodovodního řadu. Rovněž realizace stavby vodovodní přípojky a stavby sjezdu musí být provedena v souladu s podmínkami provozovatele vodovodního řadu.

3. Souhlasíme s otevřeným výkopem v tělese místní komunikace na ul. Za Mostem, umístěné na pozemku p. č. 2703 v k. ú. Louky nad Olší, pro uložení vodovodní přípojky. Obnovu dotčeného živичného povrchu místní komunikace požadujeme v místě přípojky **v celé šíři komunikace**, přičemž požadujeme živичný povrch zařezat nejméně ve vzdálenosti 0,5 m od hrany výkopu na každou stranu. V šířce výkopové rýhy požadujeme obnovit konstrukční vrstvy komunikace. Při zásypu výkopu je nutno provádět řádné hutnění, aby nedocházelo k sesedání povrchu. Po pokládce nového živичného krytu musí být svislé napojení nového živичného povrchu na kryt stávající konstrukce vozovky řádně utěsněno vhodnou technologií (zálívkové hmoty, natavovací pásy). Na okraji komunikace jsou umístěny obrubníky, které požadujeme po provedení výkopu vrátit zpět a v případě poškození vyměnit za nové. Přípojka musí být v místě křížení tělesa místní komunikace uložena do chráničky.
4. Při provádění stavebních prací je nutno počínat si tak, aby nedocházelo k devastaci okolních pozemků a poškození povrchu používané místní komunikace na ul. Za Mostem, která je v majetku statutárního města Karviné. Staveništní dopravu po komunikaci je nutno přizpůsobit zejména stavebnímu a dopravně technickému stavu komunikace.

Stavební práce musí být prováděny tak, aby doba omezení provozu a obtěžování okolí byla snížena na minimum. Při provádění stavebních prací musí být používaná místní komunikace udržována ve schůdném, sjízdném a čistém stavu, je nutno provádět její průběžné a neprodlené čištění a v případě sucha zamezovat prašnosti kropením.
5. Výkopky a zařízení staveniště budou řádně ohrazeny, za snížené viditelnosti osvětleny a zabezpečeny tak, aby nedošlo k ohrožení bezpečnosti silničního provozu a chodců. Po celou dobu realizace stavby musí být zajištěn bezpečný přístup a příjezd k jednotlivým přílehlým nemovitostem, přístup a příjezd pro vozidla integrovaného záchranného systému.
6. Výkopové práce v tělese místní komunikace musí být prováděny tak, aby nedošlo k úplnému přerušení provozu na komunikaci.
7. Výkopky nesmí být ukládány na těleso přílehlé místní komunikace v majetku statutárního města Karviné.
8. Před zahájením stavebních prací, v jejich průběhu a po dokončení, bude pořízena fotodokumentace používané komunikace a prostranství v majetku statutárního města Karviné, na kterém bude stavba prováděna. Fotodokumentace bude předána Odboru komunálních služeb Magistrátu města Karviné před zahájením stavebních prací a po jejich dokončení.
9. Dojde-li vlivem staveništní dopravy, umístěním stavebního materiálu, zařízení a pojižděním mechanizace k poškození tělesa použité místní komunikace a travnatých ploch v majetku statutárního města Karviné, tyto budou po dokončení stavby opraveny v plném rozsahu a uvedeny do nezávadného stavu. Poškozený živичný povrch komunikace bude odfrézován a bude provedena pokládka nového živичného koberce v celé šířce a dotčené délce komunikace, včetně výměny obrub za nové. Po dokončení stavebních prací bude těleso komunikace, pomocné pozemky a vodní

režim komunikace uvedeny do nezávadného stavu a upraveny tak, aby mohly bez závad sloužit svému účelu.

10. Před zahájením stavebních prací na pozemku v majetku statutárního města Karviné je povinen investor, případně pověřená prováděcí firma, požádat Odbor komunálních služeb Magistrátu města Karviné, nejméně 30 dnů předem, o souhlas s užíváním veřejného prostranství, kontaktní osoba: 
11. Pro umístění vodovodní přípojky do tělesa místní komunikace a před zahájením výkopových prací, je povinen investor, případně pověřená prováděcí firma, požádat Odbor školství a rozvoje Magistrátu města Karviné o vydání povolení k zvláštnímu užívání místní komunikace. Z důvodu omezení provozu na komunikaci je rovněž nutné požádat o uzavírku místní komunikace a stanovení přechodné úpravy provozu na pozemní komunikaci. Pro potřeby správního řízení, vedeného Odborem školství a rozvoje Magistrátu města Karviné, tímto souhlasíme s vydáním uvedených povolení.
12. Sdělujeme, že stavbou nedojde k dotčení sítě veřejného osvětlení.
13. Veškeré odpady je nutno zařazovat podle druhu a kategorie a při kontrole prokázat, že s odpadem bylo nakládáno v souladu se zákonem č. 541/2020 Sb., o odpadech.

Především je nutné dbát na povinnost, aby při odstraňování stavby, provádění stavby nebo údržbě stavby byl dodržen postup pro nakládání s vybouranými stavebními materiály určenými pro opětovné použití, vedlejšími produkty a stavebními a demoličními odpady tak, aby byla zajištěna nejvyšší možná míra jejich opětovného použití a recyklace.
14. Vzhledem k tomu, že realizací stavby dojde k dotčení pozemku ve vlastnictví statutárního města Karviné p. č. 2703, k. ú. Louky nad Olší, obec Karviná je vlastníkem stavby, případně pověřený zástupce povinen požádat Odbor majetkový, oddělení majetkoprávní Magistrátu města Karviné o majetkoprávní vypořádání zasaženého pozemku.

Toto vyjádření vlastníka k záměru nenahrazuje povolení nebo rozhodnutí příslušných správních orgánů potřebných k realizaci stavby.

Platnost tohoto vyjádření končí dne 13.12.2021

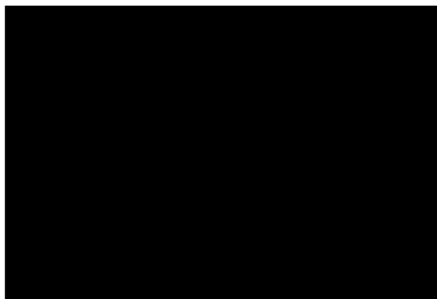

Na vědomí: Odbor majetkový

Příloha

Příloha č. 1 k usnesení

Smlouva o budoucí smlouvě o zřízení služebnosti a související ujednání

.....

1. statutární město Karviná

adresa:

Fryštátská 72/1, Karviná - Fryštát, PSČ 733 24

zastoupené:

Ing. Janem Wolfem, primátorem města

**k podpisu oprávněna na základě
pověření ze dne 04.01.2021:**



IČ:

00297534

DIČ:

CZ00297534

bankovní spojení:

Česká spořitelna, a. s.

číslo účtu:

19-1721542349/0800

(dále jen „budoucí povinný“)

a

2.

Jméno, příjmení:

r.č.:

Jméno, příjmení:

r.č.:

oba bytem:

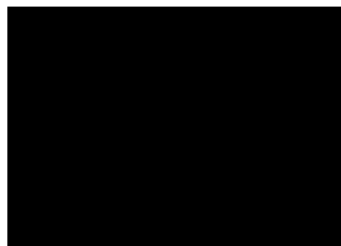

(dále jen „budoucí oprávněný“)

prohlašují, že jsou plně způsobilé k právním jednáním a uzavírají v souladu s příslušnými ustanoveními zákona č. 89/2012 Sb., Občanský zákoník, v platném znění (dále jen „občanský zákoník“) smlouvu o budoucí smlouvě o zřízení služebnosti a související ujednání (dále jen „smlouva“), která má tento obsah:

I.

1. Budoucí povinný je na základě nabývacích titulů vlastníkem pozemků p. č. 607/1, p. č. 633/1 a p. č. 633/19, to vše v katastrálním území Ráj, obec Karviná. Uvedené pozemky jsou zapsány v katastru nemovitostí na listu vlastnictví číslo 10001 u Katastrálního úřadu pro Moravskoslezský kraj, Katastrální pracoviště Karviná (dále jen „katastrální úřad“).

2. Budoucí oprávnění prohlašují, že dle výpisu z listu vlastnictví číslo 1864 mají ve společném jmění manželů pozemek p. č. 633/8 v k. ú. Ráj, obec Karviná. K tomuto pozemku hodlají budoucí oprávnění postavit inženýrskou síť včetně příslušenství – kanalizační přípojku a zpevněnou plochu-sjezd sloužící jako přístup a příjezd (dále též „stavba“).
3. Z důvodu, že umístěním této stavby dojde k dotčení částí pozemků uvedených v článku I. odst. 1 této smlouvy, požádali budoucí oprávnění budoucího povinného o zřízení služebnosti dle čl. II. této smlouvy. Zásah u dotčených pozemků je zakreslen v situačním snímku, který je nedílnou součástí této smlouvy a její přílohou č. 1. Budoucí oprávnění se zavazují umístit stavbu na pozemcích budoucího povinného v souladu s tímto situačním snímkem a neodchýlit se tak od předpokládaného rozsahu služebnosti.
4. O zřízení služebnosti na částech pozemků uvedených v čl. I. odst. 1 této smlouvy a o uzavření smlouvy o budoucí smlouvě o zřízení služebnosti a související ujednání rozhodla Rada města Karviné svým usnesením číslo ze dne
5. Budoucí povinný na základě této smlouvy zakládá budoucím oprávněným právo v souladu se zákonem č. 183/2006 Sb., stavebním zákonem, v platném znění, provést stavbu na pozemcích uvedených v článku I. odst. 1 a v rozsahu stanoveném v článku I. odst. 3 této smlouvy, a to na dobu časově neomezenou. Budoucí povinný tedy souhlasí s umístěním a provedením výše uvedené stavby na výše uvedených nemovitostech. Tento souhlas se vydává pro účely řízení vedeného před stavebním úřadem s tím, že budoucí oprávnění uhradí veškeré náklady s tímto řízením související.

II.

1. Předmětem této smlouvy je závazek budoucího povinného a budoucích oprávněných uzavřít v dohodnuté době smlouvu o zřízení služebnosti, na základě které budoucí povinný zřídí ve prospěch vlastníků pozemku p. č. 633/8 v k. ú. Ráj, obec Karviná, časově neomezenou služebnost inženýrské sítě a zpevněné plochy-sjezdu na částech pozemků uvedených v článku I. odst. 1 této smlouvy, a to v rozsahu stanoveném geometrickým plánem, který bude nedílnou součástí smlouvy o zřízení služebnosti. V případě změny vlastníka pozemku p. č. 633/8 v k. ú. Ráj, obec Karviná, přejde služebnost na nového nabyvatele pozemku p. č. 633/8 v k. ú. Ráj, obec Karviná.

Služebnost inženýrské sítě bude spočívat v právu zřídit, provozovat a udržovat inženýrskou síť včetně příslušenství

- kanalizační přípojka na částech pozemků p. č. 633/1 o délce cca 19 bm, p. č. 633/19 o délce cca 78 bm,

to vše v katastrálním území Ráj, obec Karviná, jakož i v právu přístupu a příjezdu na pozemky uvedené v článku I. odst. 1 této smlouvy za účelem provádění údržby, oprav nebo odstraňování inženýrské sítě.

Budoucí oprávněný se zavazuje v případě, že statutární město Karviná zrealizuje svůj investiční záměr kanalizačního řádu na pozemcích p. č. 633/1 a p. č. 633/19, to vše v k. ú. Karviná-město, obec Karviná, které jsou ve vlastnictví budoucího povinného stavbu kanalizační přípojky vedenou k pozemku p. č. 633/8 v k. ú. Karviná-město, obec Karviná, dle požadavku budoucího povinného odstranit. Budoucí povinný umožní budoucímu oprávněnému napojit se na nový kanalizační řád, který bude ve vlastnictví

budoucího povinného, a to v souladu s podmínkami uvedenými ve Vyjádření vlastníka k záměru č.j.: SMK/042048/2022 ze dne 30.03.2022, jež tvoří přílohu č. 3 k této smlouvě a je její nedílnou součástí. Tento závazek bude součástí Smlouvy o zřízení věcného břemene – služebnosti uzavřené na podkladě této Smlouvy o budoucí smlouvě o zřízení služebnosti a související ujednání č. SML/1038/2022/32.

Služebnost umístění zpevněné plochy-sjezdu sloužící jako přístup a příjezd bude spočívat v právu umístění stavby zpevněné plochy-sjezdu a v právu vstupu a vjezdu o výměře cca 9 m² po části pozemku 607/1 v katastrálním území Ráj, obec Karviná.

Budoucí oprávnění se dále ve smlouvě o zřízení služebnosti zavází řádně udržovat stavbu zpevněné plochy-sjezdu zejména dbát na to, aby zpevněná plocha-sjezd byla schůdná, nebyla znečištěna, nebyla zasněžena či pokryta náledím. Smluvní strany se ve smlouvě o zřízení služebnosti dohodnou, že tyto závazky a povinnosti přecházejí rovněž na právní nástupce budoucích oprávněných (tj. na další vlastníky pozemku p. č. 607/1 v k. ú. Ráj, obec Karviná).

2. Budoucí oprávnění jsou povinni neprodleně po dokončení stavby nejpozději však do 2 let od uzavření této smlouvy písemně vyzvat budoucího povinného k uzavření smlouvy o zřízení služebnosti a současně doložit tři vyhotovení originálů geometrického plánu, doklad o vyčíslení služebnosti, oznámení o dokončení stavby, potvrzení o předání terénních úprav (doklad o uvedení pozemků do nezávadného stavu), doklad prokazující, že budoucí oprávnění mohou užívat stavbu v souladu s obecně závaznými právními předpisy, je-li takový doklad vydán. Dokončením stavby se rozumí stav, kdy budoucí oprávnění jsou oprávnění užívat stavbu v souladu s obecně závaznými právními předpisy, zejména zákonem č. 183/2006 Sb., stavebním zákonem, v platném znění. Smlouva o zřízení služebnosti bude uzavřena do 60 dnů od doručení výzvy k uzavření smlouvy o zřízení služebnosti budoucímu povinnému.
3. Nedoloží-li budoucí oprávnění k výzvě k uzavření smlouvy o zřízení služebnosti všechny potřebné doklady dle předchozího odstavce, počne 60 denní lhůta k uzavření smlouvy o zřízení služebnosti běžet teprve po doložení všech požadovaných dokladů budoucímu povinnému.

III.

1. V souladu s výše citovaným usnesením Rady města Karviné byla:
 - za zřízení služebnosti inženýrské sítě dohodnuta jednorázová úhrada ve výši 220,- Kč bez DPH za každý započatý 1 bm každého použitého pozemku, a to pokud se jedná o tu část pozemku, na němž byla umístěna stavba v rozsahu nepřevyšujícím předpokládaný rozsah služebnosti sjednaný v článku I. odst. 3 této smlouvy,
 - za zřízení služebnosti inženýrské sítě dohodnuta jednorázová úhrada ve výši 440,- Kč bez DPH za každý započatý 1 bm každého použitého pozemku, a to pokud se jedná o tu část pozemku, na němž byla umístěna stavba v rozsahu převyšujícím předpokládaný rozsah služebnosti sjednaný v článku I. odst. 3 této smlouvy.
 - za zřízení služebnosti umístění zpevněné plochy-sjezdu jednorázová úhrada ve výši 110,-Kč bez DPH za každý započatý 1 m² každého použitého pozemku, a to pokud se jedná o tu část pozemku, na němž byla umístěna stavba v rozsahu nepřevyšujícím předpokládaný rozsah služebnosti sjednaný v článku I. odst. 3 této smlouvy,
 - za zřízení služebnosti umístění zpevněné plochy-sjezdu jednorázová úhrada ve výši 220,-Kč bez DPH za každý započatý 1 m² každého použitého pozemku, a to pokud se

jedná o tu část pozemku, na němž byla umístěna stavba v rozsahu převyšujícím předpokládaný rozsah služebnosti sjednaný v článku I. odst. 3 této smlouvy.

Pokud bude budoucí povinný v době uzavření smlouvy o zřízení služebnosti plátcem DPH, zavazují se budoucí oprávnění uhradit budoucímu povinnému z úplaty za zřízení služebnosti rovněž DPH ve výši dle obecně závazných právních předpisů.

2. Úhradu za zřízení služebnosti se budoucí oprávnění zavazují zaplatit společně a nerozdílně na základě daňového dokladu – faktury vystavené budoucím povinným po uzavření smlouvy o zřízení služebnosti, a to na účet budoucího povinného uvedený v záhlaví této smlouvy a pod variabilním symbolem uvedeným na daňovém dokladu – faktuře. Smluvní strany se dohodly, že úhrada za zřízení služebnosti bude budoucími oprávněnými uhrazena nejpozději ke dni splatnosti uvedenému na daňovém dokladu – faktuře.

IV.

1. Budoucí oprávnění nesmí poskytnout pozemky uvedené v článku I. odst. 1 této smlouvy k užívání jiné osobě.
2. Na základě této smlouvy jsou pracovníci budoucích oprávněných, případně dodavatelské firmy oprávnění v souvislosti s realizací stavby volně vstupovat, vjíždět a vyjíždět na pozemky citované v článku I. odst. 1 této smlouvy, provádět potřebné přípravné a samostatné práce v rámci této stavby.
3. Strany této smlouvy činí nesporným, že po celou dobu účinnosti této smlouvy je budoucí povinný omezen v užívání pozemků uvedených v článku I. odst. 1 této smlouvy. Za omezení práva budoucího povinného užívat části pozemků uvedených v článku I. odst. 1. této smlouvy, tj. části pozemků p. č. 607/1, p. č. 633/1 p. č. 633/19 o celkové výměře 203 m², to vše v katastrálním území Ráj, obec Karviná, vyznačeny v situačním snímku, který je nedílnou součástí této smlouvy a její přílohou č. 2 se budoucí oprávnění zavazují platit společně a nerozdílně budoucímu povinnému po celou dobu účinnosti této smlouvy, tj. ode dne uzavření této smlouvy do dne předcházejícího dni uzavření smlouvy o zřízení služebnosti dle čl. II. této smlouvy, úhradu dohodnutou v souladu s výše citovaným usnesením Rady města Karviné ve výši Kč 44,-- za 1 m² pozemku ročně a DPH ve výši dle obecně závazných právních předpisů, a to jednou za kalendářní rok vždy na základě daňového dokladu – faktury vystavené budoucím povinným, na účet budoucího povinného uvedený v záhlaví této smlouvy a pod variabilním symbolem uvedeným na daňovém dokladu – faktuře. Smluvní strany se dohodly, že úhrady sjednané v tomto odstavci smlouvy jsou budoucí oprávnění povinni uhradit vždy nejpozději ke dni splatnosti uvedenému na daňovém dokladu – faktuře.
4. Budoucí oprávnění jsou povinni při provádění stavby dodržet podmínky, které jsou součástí Vyjádření vlastníka k záměru vydaného Odborem komunálních služeb Magistrátu města Karviné, vydané pro účely řízení dle zákona č. 183/2006 Sb., o územním plánování a stavebním řádu, specifikované v příloze č. 3 k této smlouvě. Budoucí oprávnění jsou povinni ke dni dokončení stavby a v případě, že tato smlouva bude ukončena (zejména výpovědí, odstoupením, dohodou) před dokončením stavby, ke dni ukončení této smlouvy, uvést pozemky uvedené v článku I. odst. 1 této smlouvy do nezávadného stavu. Nezávadným stavem se rozumí stav, který zde existoval před

započetím prací souvisejících s realizací stavby. Neuvedou-li budoucí oprávnění pozemky do nezávadného stavu ani v dodatečně lhůtě stanovené budoucím povinným, je budoucí povinný oprávněn uvést pozemky do tohoto stavu sám, přičemž budoucí oprávnění se zavazují uhradit budoucímu povinnému veškeré náklady, které mu v souvislosti s tím vznikly.

5. Budoucí oprávnění se zavazují pro případ, že před uzavřením smlouvy o zřízení služebnosti převedou vlastnické právo ke stavbě nebo její části na jinou osobu, postoupit se souhlasem budoucího povinného na tuto osobu i tuto smlouvu o uzavření budoucí smlouvy o zřízení služebnosti, případně zajistit uzavření smlouvy o budoucí smlouvě o zřízení služebnosti za shodných podmínek mezi budoucím povinným a novým vlastníkem stavby. Nesplní-li budoucí oprávnění povinnost uvedenou v tomto odstavci, odpovídá za škodu, která porušením této povinnosti vznikne budoucímu povinnému.

V.

1. V případě, že do 2 let od podpisu této smlouvy nebude stavba zahájena, má budoucí povinný právo od této smlouvy odstoupit.
2. V případě, že stavba nebude realizována, mají budoucí oprávnění právo odstoupit od této smlouvy, a to před uplynutím 2 let od podpisu této smlouvy.
3. Smluvní strany se dohodly, že odstoupením od smlouvy se smlouva ruší ke dni doručení písemného odstoupení druhé smluvní straně a plnění poskytnutá za dobu trvání smlouvy, tj. od začátku účinnosti smlouvy do jejího zrušení, se druhé smluvní straně nevrací, vyjma poměrné části uhrazené úhrady za omezení v užívání pozemků sjednané v článku IV. odst. 3. této smlouvy za období ode dne zrušení smlouvy do konce kalendářního roku, v němž byla smlouva zrušena, která bude budoucím oprávněným vrácena do 30 dnů ode dne zrušení smlouvy.
4. V případě odstoupení od smlouvy před vystavením faktury na úhradu za omezení v užívání pozemků jsou budoucí oprávnění povinni zaplatit povinnému úhradu za omezení v užívání pozemků za dobu do zrušení smlouvy.

VI.

1. V případě nesplnění povinnosti uvést pozemky do nezávadného stavu ze strany budoucích oprávněných dle článku IV. odst. 4 této smlouvy ani v dodatečně lhůtě stanovené budoucím povinným má budoucí povinný právo po budoucích oprávněných vymáhat smluvní pokutu ve výši 10 % z částky, kterou budoucí povinný vynaložil na uvedení pozemků do nezávadného stavu dle článku IV. odst. 4 této smlouvy.

V případě nesplnění jakékoliv jiné povinnosti či závazku vyplývajícího z této smlouvy ze strany budoucích oprávněných má budoucí povinný právo po budoucích oprávněných vymáhat smluvní pokutu ve výši 100,- Kč za každý, byť i započatý, měsíc prodlení.

2. Smluvní pokutu se zavazují budoucí oprávnění zaplatit společně a nerozdílně budoucímu povinnému na základě daňového dokladu – faktury vystavené budoucím povinným, a to na účet budoucího povinného uvedený v záhlaví této smlouvy a pod

variabilním symbolem uvedeným na daňovém dokladu – faktuře. Smluvní strany se dohodly, že smluvní pokuta bude uhrazena nejpozději ke dni splatnosti uvedenému na daňovém dokladu – faktuře.

Smluvní strany se dohodly, že smluvní pokutu zaplatí budoucí oprávnění bez ohledu na zavinění, a že budoucí povinný má kromě smluvní pokuty právo na náhradu celé výše škody vzniklé z porušení povinnosti, ke kterému se smluvní pokuta vztahuje.

VII.

1. Strany smlouvy se dohodly na tom, že tato smlouva je uzavřena okamžikem podpisu obou smluvních stran, přičemž rozhodující je datum pozdějšího podpisu.
2. Tato smlouva nabývá účinnosti dnem podpisu obou smluvních stran.
3. Budoucí oprávnění podpisem této smlouvy dávají souhlas se zpracováním svých osobních údajů získaných v souvislosti s uzavřením této smlouvy budoucímu povinnému, a to za účelem úkonů nezbytných k uzavření, změně či zániku této smlouvy a s nimi souvisejícího projednání v orgánech statutárního města Karviné.
4. Smluvní strany se dohodly, že veškeré písemnosti související s touto smlouvou jim budou doručovány na adresu uvedenou v záhlaví této smlouvy, nesdělí-li jedna smluvní strana druhé smluvní straně písemně jinou adresu pro doručování písemností. Smluvní strany se dále dohodly, že pokud budoucí oprávnění zmaří doručení písemností zasílaných jim budoucím povinným tím, že budoucímu povinnému neoznámí změnu adresy pro doručování písemností, budou se tyto písemnosti považovat za doručené třetím pracovním dnem po odeslání.
5. Ostatní práva a povinnosti ve smlouvě výslovně neupravené se řídí ustanoveními obecně závazných právních předpisů, zejména občanského zákoníku. Jakékoliv změny nebo doplnění této smlouvy je možné učinit pouze formou písemných dodatků, které budou za dodatek výslovně označeny, vzestupně číslovány a podepsány oběma smluvními stranami. Písemná forma je nezbytná i pro právní jednání směřující ke zrušení smlouvy.
6. Tato smlouva byla vyhotovena ve čtyřech stejnopisech, z nichž každý má platnost originálu. Budoucí povinný obdrží dvě vyhotovení smlouvy, budoucí oprávnění dvě vyhotovení smlouvy. Tato smlouva nabývá platnosti a účinnosti dnem jejího uzavření.

7. Smluvní strany prohlašují, že si obsah této smlouvy přečetly a na důkaz své svobodné a vážné vůle připojují níže své podpisy.

Příloha č. 1 – situační snímek se zakreslením inženýrské sítě a zpevněné plochy-sjezdu

Příloha č. 2 – snímek se zakreslením záboru pozemků na dobu výstavby

Příloha č. 3 – vyjádření vlastníka k záměru

V Karviné dne:

V Karviné dne:

Budoucí povinný:

Budoucí oprávnění:

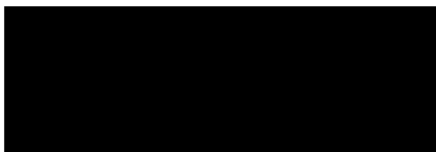

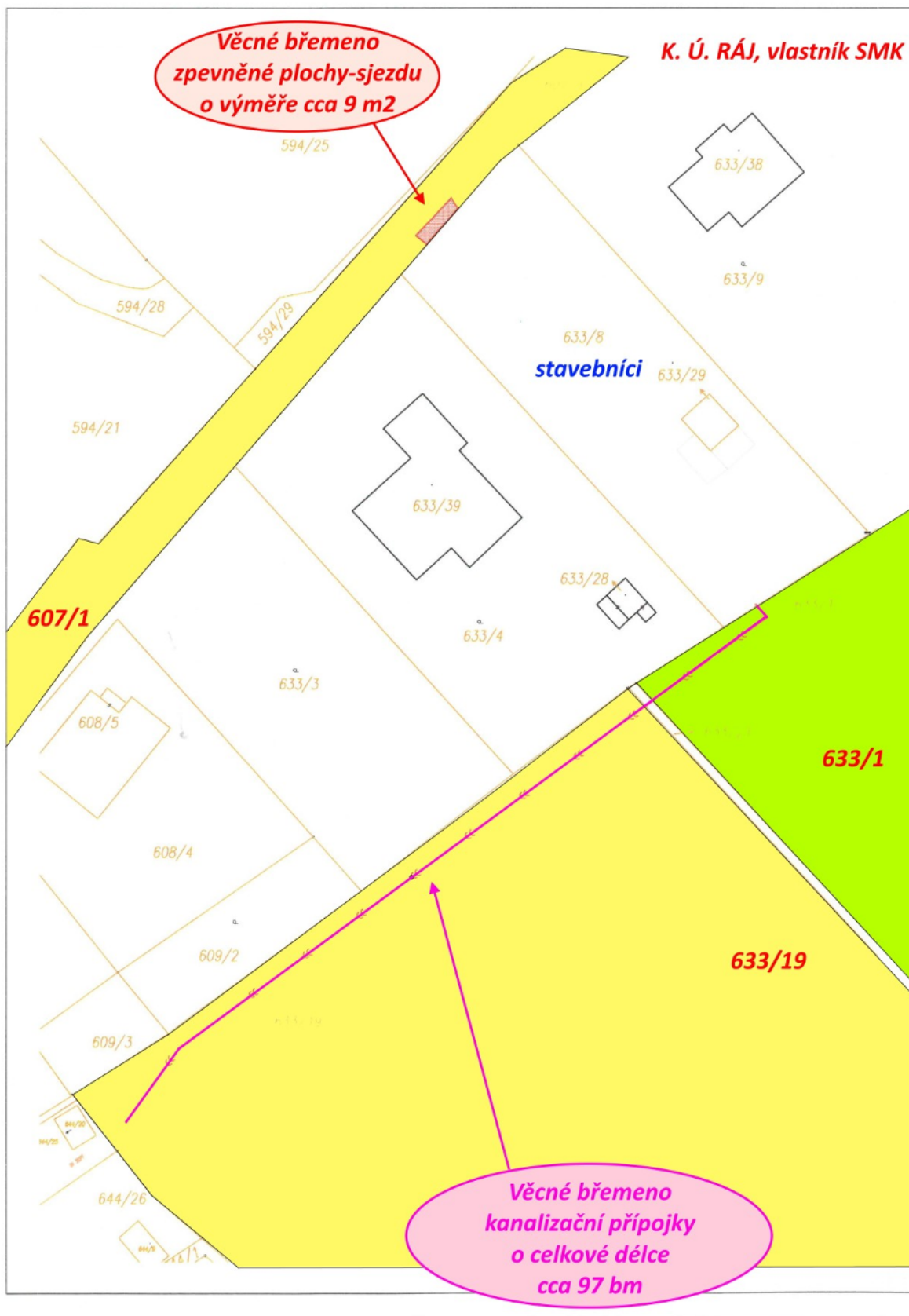

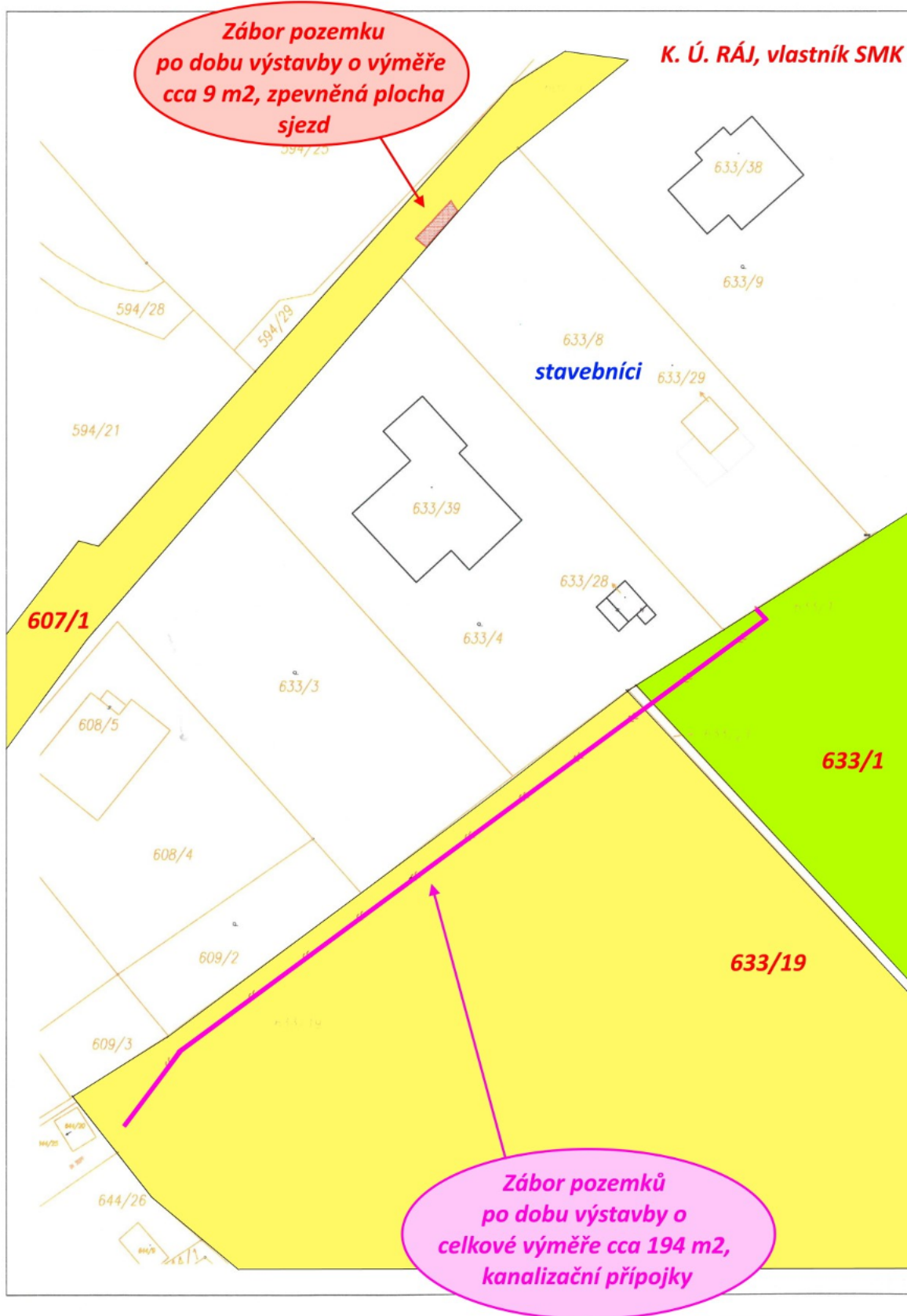



STATUTÁRNÍ MĚSTO KARVINÁ
Magistrát města Karviné
 Odbor komunálních služeb

VÁŠ DOPIS ZN.:
 ZE DNE:

ČÍSLO JEDNACÍ: SMK/042048/2022
 SPISOVÁ ZNAČKA: SMK/012495/2022/04

VYŘIZUJE:
 TELEFON:
 E-MAIL:

LISTŮ/PŘÍLOH: 2/1
 DATUM: 30.03.2022

zastoupení:

Vyjádření vlastníka k záměru

Statutární město Karviná, Odbor komunálních služeb Magistrátu města Karviné obdržel Vaši žádost o vydání vyjádření vlastníka k záměru stavby kanalizační přípojky v rámci novostavby rodinného domu pod názvem „Novostavba rodinného domu p. č. 633/8 k. ú. Ráj – IO03 Kanalizační přípojka splašková“ na ulici Bažantnice v části města Ráj.

Předložená dokumentace stavby řeší stavbu splaškové kanalizační přípojky v rámci novostavby rodinného domu (dále RD) a souvisejících staveb na pozemku parcelní číslo (dále p. č.) 633/8 v katastrálním území (dále k. ú.) Ráj. Splašková kanalizační přípojka (IO03 Kanalizační přípojka splašková) měla být původně napojena na stávající řad na pozemku p. č. 607/1. Trasa přípojky měla vést k místu napojení dále přes pozemky p. č. 633/4 a 633/3 v k. ú. Ráj. Vzhledem k nesouhlasu vlastníků dotčených pozemků s navrženou trasou přípojky bylo žadatelem v průběhu zpracování žádosti oznámeno, že trasa splaškové kanalizační přípojky bude upravena a k novostavbě RD bylo zatím vydáno po č. j. SMK/027075/2022 ze dne 28.02.2022 vyjádření k předložené dokumentaci mimo IO03.

Předložená dokumentace tedy představuje přepracované řešení IO03, která je nyní navržena tak, že od RD povede přes pozemek p. č. 633/8 na okraj pozemku p. č. 633/1 odkud dále povede po okraji tohoto pozemku, přes pozemek p. č. 633/21 na pozemek p. č. 633/19, po kterém opět povede po jeho okraji až k hranici s pozemkem p. č. 644/25, vše v k. ú. Ráj, kde bude přípojka napojena přes stávající šachtici na stávající kanalizační řad. V trase přípojky budou zřízeny 3 revizní šachty.

Přes pozemky p. č. 633/1, 633/21 a 633/19 je plánována souběžná stavba kanalizační přípojky pro pozemek p. č. 633/10 v k. ú. Ráj.

Dle předložené dokumentace budou stavbou IO 03 Kanalizační přípojka splašková dotčeny pozemky p. č. 633/8, 633/1, 633/21 a 633/19 v k. ú. Ráj. Pozemky p. č. 633/1 a 633/19 jsou ve vlastnictví statutárního města Karviné.

Po posouzení Vaší žádosti, statutární město Karviná, Magistrát města Karviné, Odbor komunálních služeb vydává, jako vlastník dotčeného pozemku, zeleně a veřejného prostranství, pro účely řízení vedeného dle zákona č. 183/2006 Sb., o územním plánování a stavebním řádu, ve znění pozdějších předpisů, a pro účely majetkoprávního vypořádání dotčených pozemků toto vyjádření k předložené dokumentaci, kterým stanovuje tyto podmínky a sděluje následující:

1. Sdělujeme, že stavbou nedojde k dotčení sítě veřejného osvětlení v majetku statutárního města Karviné.
2. Výstavbu kanalizační přípojky je nutné koordinovat s výstavbou kanalizační přípojky pro pozemek p. č. 633/10 v k. ú. Ráj, ke které bylo vydáno vyjádření pod č. j. SMK/024040/2022 ze dne 22.02.2022.
3. Splaškové odpadní vody z nově navrženého rodinného domu na pozemku p. č. 633/8 v k. ú. Ráj budou likvidovány prostřednictvím nové kanalizační přípojky splaškové kanalizace z potrubí PVC KG DN 160 délky 143,35 m. Splašková kanalizační přípojka bude napojena na stávající kanalizační

MMKASS11425532



Jednoznačný identifikátor dokumentu

STATUTÁRNÍ MĚSTO KARVINÁ • Magistrát města Karviné | Adresa sídla: Fryštátská 72/1, 733 24 Karviná-Fryštát
 Adresa pro osobní kontakt: Karola Šliwky 618/11, 733 24 Karviná-Fryštát | IČO: 00297534 | DIČ: CZ00297534
 Telefon: 596 387 111 | Fax: 596 387 264 | E-mail: epodatelna@karvina.cz | Datová schránka: es5bv8q | Web: www.karvina.cz

stoku IX z potrubí UR2 DN 300, resp. do stávající kanalizační šachty Š7 umístěné na pozemku p. č. 633/19 v k. ú. Ráj. Na kanalizační přípojce budou zřízeny revizní šachty RŠ1 – RŠ3. Kanalizační přípojka je navržena na pozemcích p. č. 633/8, 633/1, 633/21, a 633/19, vše v k. ú. Ráj. Stávající kanalizační řad splaškové kanalizace (stoka IX) je v majetku statutárního města Karviné – viz příložený situační snímek. Předmětnou kanalizaci provozuje společnost Severomoravské vodovody a kanalizace Ostrava a.s. (dále jen SmVaK Ostrava a.s.).

Statutární město Karviná, Odbor majetkový Magistrátu města Karviné, jako vlastník stávající splaškové kanalizace pod názvem stavby „Karviná – rozšíření kanalizace, stavba č. 09 Karviná – kanalizace Ráj, SO 01 kanalizace“, souhlasí s napojením kanalizační přípojky splaškové kanalizace do stávající kanalizační šachty Š7 za těchto podmínek:

- a) Stavba kanalizační přípojky včetně jejího napojení do stávající kanalizační šachty Š7 musí být navržena a provedena dle požadavků a podmínek stanovených provozovatelem.
- b) Napojení kanalizační přípojky do stávající kanalizační šachty Š7 (výřezem) musí být provedeno odborně způsobilou stavební organizací nebo osobou, přičemž napojení musí být vodotěsné.
- c) Veškeré finanční náklady na zřízení kanalizační přípojky včetně materiálu hradí žadatel – stavebník.
- d) Do kanalizační přípojky splaškové kanalizace nesmí být svedeny dešťové vody ze střechy navržené stavby rodinného domu ani z dalších objektů a zpevněných ploch.
- e) Během provádění stavebních prací musí být před zásypem potrubí kanalizační přípojky a místa napojení do stávající kanalizační šachty přizván zástupce společnosti SmVaK Ostrava a.s. ke kontrole provedených prací. Termín kontroly je nutno předem projednat, kontaktní osoba: p. [redacted] Tato kontrola bude zaznamenána do stavebního deníku. Po odsouhlasení způsobu napojení přípojky budou stavebníkovi sděleny podmínky k uzavření smlouvy na odvádění odpadních vod se společností SmVaK Ostrava a.s.

Požadujeme, aby stavebník splaškové kanalizační přípojky sdělil Odboru majetkovému Magistrátu města Karviné informaci o dokončení stavby kanalizační přípojky a o uzavření smlouvy s provozovatelem splaškové kanalizace, kontaktní osoba: [redacted]

4. Stavební práce musí být prováděny tak, aby doba omezení provozu a obtěžování okolí byla snížena na minimum. Při provádění stavebních prací musí být používány komunikace, především na ul. Bažantnice, udržovány ve schůdném, sjízdném a čistém stavu, je nutno provádět jejich průběžné a neperiodické čištění a v případě sucha zamezovat prašnosti kropením.
5. Před zahájením stavebních prací či umístěním stavebního zařízení na pozemku v majetku statutárního města Karviné je povinen investor, případně pověřená prováděcí firma, požádat Odbor komunálních služeb Magistrátu města Karviné, nejméně 30 dnů předem, o souhlas s užíváním veřejného prostranství, kontaktní osoba: [redacted]
6. Před zahájením stavebních prací, v jejich průběhu a po dokončení bude pořízena fotodokumentace používaných komunikací a prostranství v majetku statutárního města Karviné, na kterých bude stavba prováděna. Fotodokumentace bude předána Odboru komunálních služeb Magistrátu města Karviné před zahájením stavebních prací a po jejich dokončení.
7. Dojde-li vlivem staveništní dopravy, umístěním stavebního materiálu, zařízení a poježděním mechanizace k poškození tělesa komunikací a travnatých ploch v majetku statutárního města Karviné používaných pro příjezd na staveniště, tyto budou po dokončení stavby opraveny v plném rozsahu a uvedeny do nezávadného stavu. Poškozený živичný povrch komunikace bude odfrézován a bude provedena pokládka nového živичného koberce v celé šíři a délce komunikace, včetně obnovy konstrukčních vrstev a výměny silničních obrub za nové. Po dokončení stavebních prací bude těleso komunikace, pomocné pozemky a vodní režim komunikace uvedeny do nezávadného stavu a upraveny tak, aby mohly bez závad sloužit svému účelu.
8. Veškeré odpady je nutno zařazovat podle druhu a kategorie a při kontrole prokázat, že s odpadem bylo nakládáno v souladu se zákonem č. 541/2020 Sb., o odpadech.

Především je nutné dbát na povinnost, aby při odstraňování stavby, provádění stavby nebo údržbě stavby byl dodržen postup pro nakládání s vybouranými stavebními materiály určenými pro

opětovné použití, vedlejšími produkty a stavebními a demoličními odpady tak, aby byla zajištěna nejvyšší možná míra jejich opětovného použití a recyklace.

9. Vzhledem k tomu, že realizací stavby dojde k dotčení pozemků ve vlastnictví statutárního města Karviné, bude vlastník stavby, případně pověřený zástupce povinen požádat Odbor majetkový, oddělení majetkoprávní o majetkoprávní vypořádání zasažených pozemků.

Je nutné, aby se žadatel zavázal odstranit předmětnou kanalizační přípojku dle požadavku ze strany Statutárního města Karviné, a uvést toto do Smlouvy o budoucí smlouvě o zřízení služebnosti a následně také do Smlouvy o zřízení služebnosti.

Dále upozorňujeme na to, že na částech pozemků p. č. 633/19 a p. č. 633/1, k. ú. Ráj, je uzavřena nájemní a pachtovní smlouva. Je nutné nezasahovat do výkonu práv nájemce a pachtýře při realizaci stavby kanalizační přípojky.

Toto vyjádření vlastníka k záměru nenahrazuje povolení nebo rozhodnutí příslušných správních orgánů potřebných k realizaci stavby.

Platnost tohoto vyjádření končí dne 30.03.2023

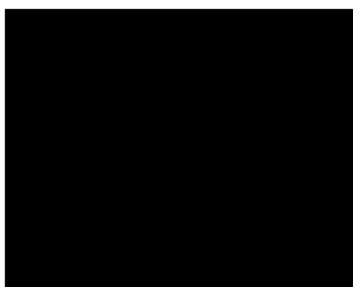

Na vědomí: Odbor majetkový

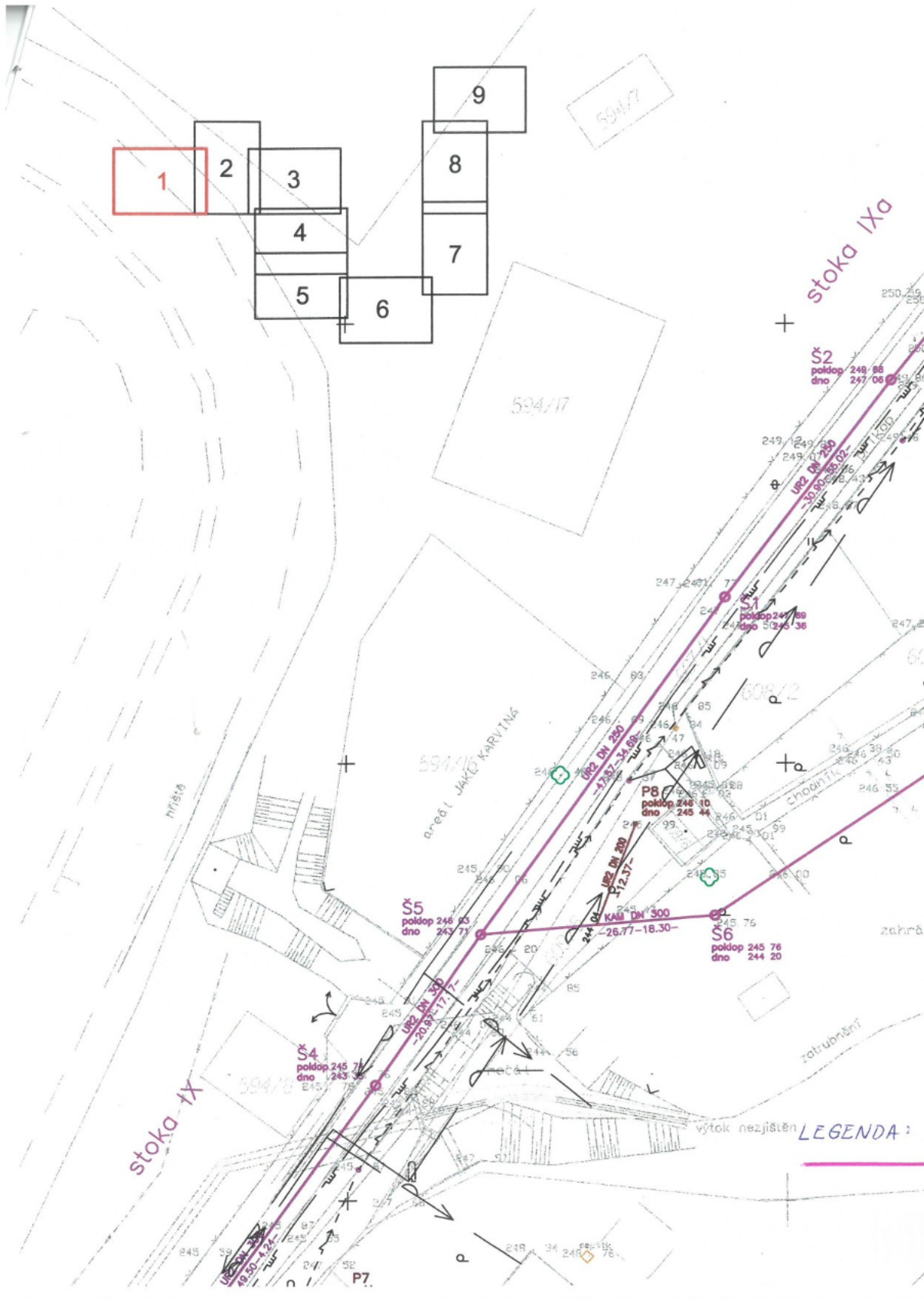

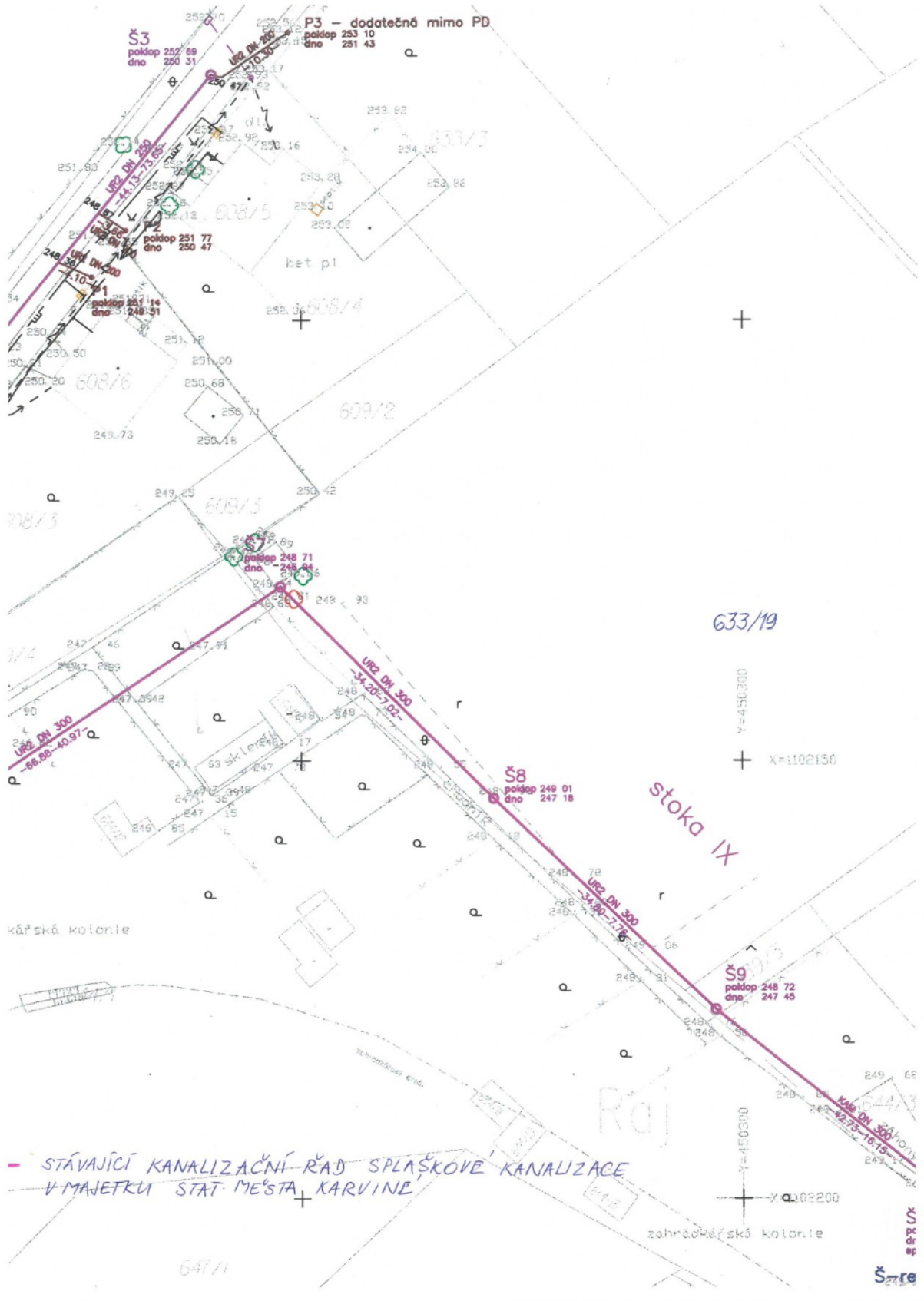

- STÁVAJÍCÍ KANALIZAČNÍ ŘÁD SPLAŠKOVÉ KANALIZACE
V MAJETKU STAT. MĚSTA KARVINE



STATUTÁRNÍ MĚSTO KARVINÁ

Magistrát města Karviné

Odbor komunálních služeb

(03)

OM

VÁŠ DOPIS ZN.:
ZE DNE: 17.01.2022
ČÍSLO JEDNACÍ: SMK/027075/2022
SPISOVÁ ZNAČKA: SMK/012495/2022/02
VÝŘIZUJE:
TELEFON:
E-MAIL:
LISTŮ/PŘÍLOH: 1/0
DATUM: 28.02.2022



zastoupení:



Vyjádření vlastníka k záměru

Statutární město Karviná, Odbor komunálních služeb Magistrátu města Karviné obdržel Vaši žádost o vydání vyjádření vlastníka k záměru novostavby rodinného domu pod názvem „Novostavba rodinného domu p. č. 633/8 k. ú. Ráj“ na ulici Bažantnice v části města Ráj.

Předložená dokumentace stavby řeší novostavbu rodinného domu, včetně manipulačních zpevněných ploch, napojení na přípojku elektřiny, vnitřního rozvodu vody, splaškové kanalizační přípojky, dešťové kanalizační přípojky s akumulací jímky a vsakovacím prvku, oplocení a sjezdu na pozemcích parcelní číslo (dále p. č.) 633/8 a 607/1 (sjezd) v katastrálním území (dále k. ú.) Ráj. Rodinný dům bude jednopodlažní nepodsklepený. Zastřešení bude provedeno sedlovou střešou. Přípojka elektřiny bude provedena z přípojkového pilíře na hranici pozemku. Vnitřní rozvod vody bude napojen na stávající přípojku na pozemku. Sjezd bude napojen na stávající účelovou komunikaci veřejně přístupnou.

Splašková kanalizační přípojka (IO03 Kanalizační přípojka splašková) měla být napojena dle projektu na stávající řad na pozemku p. č. 607/1. Trasa přípojky měla vést k místu napojení dále přes pozemky p. č. 633/4 a 633/3 v k. ú. Ráj. Vzhledem k nesouhlasu vlastníků dotčených pozemků s navrženou trasou přípojky bylo žadatelem v průběhu zpracování žádosti oznámeno, že trasa splaškové kanalizační přípojky bude upravena a žádá tedy zatím o vyjádření k ostatním částem dokumentace, tzn. předložené dokumentaci mimo IO03. IO03 bude po přepracování předložen k vyjádření.

Dle předložené dokumentace budou stavbou, bez splaškové kanalizační přípojky, dotčeny pozemky p. č. 633/8 a 607/1 v k. ú. Ráj. Pozemek p. č. 607/1 je ve vlastnictví statutárního města Karviné.

Po posouzení Vaší žádosti, statutární město Karviná, Magistrát města Karviné, Odbor komunálních služeb vydává, jako vlastník dotčeného pozemku, pozemní komunikace, zeleně a veřejného prostranství, pro účely řízení vedeného dle zákona č. 183/2006 Sb., o územním plánování a stavebním řádu, ve znění pozdějších předpisů, pro účely řízení vedených u silničního správního úřadu a pro účely majetkoprávního vypořádání dotčeného pozemku toto vyjádření k předložené dokumentaci, kterým stanovuje tyto podmínky a sděluje následující:

1. S připojením pozemku p. č. 633/8 v k. ú. Ráj, samostatným sjezdem k účelové komunikaci veřejně přístupné na ul. Bažantnice, umístěné na pozemku p. č. 607/1 v k. ú. Ráj, souhlasíme za předpokladu, že:
 - a) stavba sjezdu bude provedena dle podmínek pro připojení k místní komunikaci, tzn. v souladu se zákonem č. 13/1997 Sb., o pozemních komunikacích, ve znění pozdějších předpisů, a jeho prováděcí vyhláškou č. 104/1997 Sb., kterou se provádí zákon o pozemních komunikacích, ve znění pozdějších předpisů,
 - b) stavba sjezdu bude stavebně-technicky oddělena od stávající komunikace (např. přes snížený obrubník),
 - c) stavba sjezdu bude ve vlastnictví vlastníka napojované nemovitosti,
 - d) údržbu stavby sjezdu bude zajišťovat vlastník napojované nemovitosti,
 - e) realizací sjezdu nesmí dojít ke změně odtokových poměrů na místní komunikaci, dešťová voda z napojení nesmí stékat na tuto komunikaci.

MMKASS11352460



Jednoznačný identifikátor dokumentu

STATUTÁRNÍ MĚSTO KARVINÁ • Magistrát města Karviné | Adresa sídla: Fryšátská 72/1, 733 24 Karviná-Fryštát
Adresa pro osobní kontakt: Karola Šlívků 618/11, 733 24 Karviná-Fryštát | IČO: 00297534 | DIČ: C200297534
Telefon: 596 387 111 | Fax: 596 387 264 | E-mail: epodatelna@karvina.cz | Datová schránka: es5bv8q | Web: www.karvina.cz

2. Sdělujeme, že stavbou nedojde k dotčení sítě veřejného osvětlení v majetku statutárního města Karviné.
3. Vzhledem k oznámené změně řešení „IO03 Kanalizační přípojka splašková“ požadujeme po vypracování nové trasy předložit odpovídající část projektové dokumentace k vyjádření. Toto vyjádření se tedy vztahuje k předložené dokumentaci mimo IO03.
4. Stavební práce musí být prováděny tak, aby doba omezení provozu a obtěžování okolí byla snížena na minimum. Při provádění stavebních prací musí být používány komunikace, především na ul. Bažantnice, udržovány ve schůdném, sjízdňém a čistém stavu, je nutno provádět jejich průběžné a neprodlené čištění a v případě sucha zamezovat prašnosti kropením.
5. Před zahájením stavebních prací či umístěním stavebního zařízení na pozemku v majetku statutárního města Karviné je povinen investor, případně pověřená prováděcí firma, požádat Odbor komunálních služeb Magistrátu města Karviné, nejméně 30 dnů předem, o souhlas s užíváním veřejného prostranství, kontaktní osoba: XXXXXXXXXX
6. Před zahájením stavebních prací, v jejich průběhu a po dokončení bude pořízena fotodokumentace používaných komunikací a prostranství v majetku statutárního města Karviné, na kterých bude stavba prováděna. Fotodokumentace bude předána Odboru komunálních služeb Magistrátu města Karviné před zahájením stavebních prací a po jejich dokončení.
7. Dojde-li vlivem staveništní dopravy, umístěním stavebního materiálu, zařízení a pojižděním mechanizace k poškození tělesa komunikací a travnatých ploch v majetku statutárního města Karviné používaných pro příjezd na staveniště, tyto budou po dokončení stavby opraveny v plném rozsahu a uvedeny do nezávadného stavu. Poškozený živičný povrch komunikace bude odfrézován a bude provedena pokládka nového živičného koberce v celé šíři a délce komunikace, včetně obnovy konstrukčních vrstev a výměny silničních obrub za nové. Po dokončení stavebních prací bude těleso komunikace, pomocné pozemky a vodní režim komunikace uvedeny do nezávadného stavu a upraveny tak, aby mohly bez závad sloužit svému účelu.
8. Veškeré odpady je nutno zařazovat podle druhu a kategorie a při kontrole prokázat, že s odpadem bylo nakládáno v souladu se zákonem č. 541/2020 Sb., o odpadech.

Především je nutné dbát na povinnost, aby při odstraňování stavby, provádění stavby nebo údržbě stavby byl dodržen postup pro nakládání s vybouranými stavebními materiály určenými pro opětovné použití, vedlejšími produkty a stavebními a demoličními odpady tak, aby byla zajištěna nejvyšší možná míra jejich opětovného použití a recyklace.
9. Vzhledem k tomu, že realizací stavby dojde k dotčení pozemku ve vlastnictví statutárního města Karviné je vlastník stavby, případně pověřený zástupce povinen požádat Odbor majetkový, oddělení majetkoprávní o majetkoprávní vypořádání zasaženého pozemku.

Toto vyjádření vlastníka k záměru nenahrazuje povolení nebo rozhodnutí příslušných správních orgánů potřebných k realizaci stavby.

Platnost tohoto vyjádření končí dne 28.02.2023

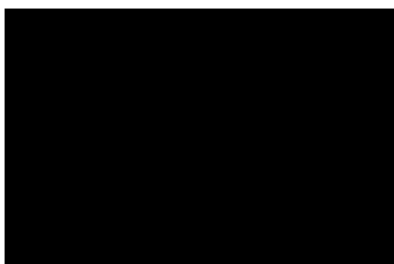

Na vědomí: Odbor majetkový

Příloha

Příloha č. 1 k usnesení

Osvědčení

ve smyslu ust. § 41 zákona č. 128/2000 Sb. o obcích zveřejněno od _ do _
schváleno usnesením Rady města Karviné č. ze dne
Vyhotovil: Magistrát města Karviné,,
datum: Podpis: _____

Smlouva o zřízení služebnosti

SML/

(SB .../....)

Smluvní strany:

1. statutární město Karviná

adresa:

zastoupené:

k podpisu oprávněna na základě
pověření ze dne 04.01.2021:

IČ:

DIČ:

bankovní spojení:

číslo účtu:

Fryštátská 72/1, Karviná - Fryštát, PSČ 733 24
Ing. Janem Wolfem, primátorem města

00297534

CZ00297534

Česká spořitelna, a. s.

19-1721542349/0800

(dále jen „povinný“)

a

2. Jméno, příjemní:

r.č.:

Jméno, příjemní:

r.č.:

oba bytem:

Jméno, příjemní:

r.č.:

bytem:

(dále jen „oprávnění“)

prohlašují, že jsou plně způsobilé k právním jednáním a uzavírají v souladu s § 1257 a následujícími zákona č. 89/2012 Sb., občanský zákoník v platném znění (dále jen „občanský zákoník“) smlouvu, která má tento obsah:

I.

1. Povinný je vlastníkem pozemku p. č. 797/2 v katastrálním území Ráj, obec Karviná. Uvedený pozemek je zapsán na listu vlastnictví číslo 10001 v katastru nemovitostí u Katastrálního úřadu pro Moravskoslezský kraj, Katastrálního pracoviště Karviná (dále jen „katastrální úřad“). Do vlastnictví povinného přešel výše uvedený pozemek dle nabývacích titulů uvedených na příslušném listu vlastnictví.
2. Oprávnění prohlašují, že dle výpisu z listu vlastnictví číslo 170 mimo jiné jsou podílovými spoluvlastníky pozemku p. č. 797/8, jehož součástí je stavba, rodinný dům č.p. 372 (dále jen nemovitosti), vše v katastrálním území Ráj, obec Karviná, (první podílem $\frac{1}{4}$, druhý podílem $\frac{1}{2}$ a třetí podílem $\frac{1}{4}$). K těmto nemovitostem vybudovali oprávnění kanalizační přípojku včetně příslušenství (dále jen „stavba“). Umístěním stavby došlo k dotčení pozemku ve vlastnictví povinného uvedeného v článku I., bod 1. této smlouvy. V této souvislosti a na základě žádosti oprávněných Rada města Karviné svým usnesením číslo 1317 ze dne 08.04.2020 rozhodla zřídit služebnost na části pozemku uvedeného v článku II. této smlouvy a usnesením č..... ze dne rozhodla uzavřít smlouvu o zřízení služebnosti.

II.

1. Povinný touto smlouvou zřizuje ve prospěch spoluvlastníků pozemku p. č. 797/8, jehož součástí je stavba, rodinný dům č.p. 372, vše v katastrálním území Ráj, obec Karviná, toto časově neomezené oprávnění odpovídající služebnosti práva vedení inženýrské sítě – kanalizační přípojky včetně příslušenství, a to za dohodnutou cenu. V případě změny vlastníka pozemku p. č. 797/8, jehož součástí je stavba, rodinný dům č.p. 372, vše v katastrálním území Ráj, obec Karviná, přechází služebnost na nového nabyvatele pozemku p. č. 797/8, jehož součástí je stavba, rodinný dům č.p. 372, vše v katastrálním území Ráj, obec Karviná.
2. Služebnost práva vedení inženýrské sítě spočívá v právu vedení, provozování a udržování inženýrské sítě - kanalizační přípojky včetně příslušenství o délce 3 bm po části pozemku p. č. 797/2 v katastrálním území Ráj, obec Karviná, vyznačeno v geometrickém plánu č. 3927-10a/2022, jakož i v právu vstupu a vjezdu na pozemek uvedený v článku I. bod 1. této smlouvy za účelem provádění údržby, oprav nebo odstraňování této stavby.
3. Rozsah služebnosti je stanoven geometrickým plánem číslo 3927-10a/2022, který je přílohou a nedílnou součástí této smlouvy.
4. Oprávnění práva odpovídající služebnosti přijímají. Povinný se zavazuje výkon těchto práv trpět.

III.

1. Cena za zřízení služebnosti byla stanovena dohodou ve smyslu citovaných usnesení Rady města Karviné činí 220,--Kč za každý započatý 1 bm každého použitého pozemku bez DPH (inženýrská síť – kanalizační přípojka), a to pokud se jedná o tu část pozemku, na kterém byla umístěna stavba v rozsahu nepřevyšujícím předpokládaný rozsah služebnosti sjednaný Smlouvou o budoucí smlouvě o zřízení služebnosti a související ujednání uzavřenou mezi smluvními stranami dne 30.04.2020, č. smlouvy MMK/SML/364/2020, SBB 33/2020 (dále jen „budoucí smlouva“), tj. celkem za 3 bm 660,--Kč bez DPH.
2. DPH činí 21% tj. 138,60,--Kč. Částku ve výši 798,60,--Kč včetně DPH, (slovy: Sedmsetdevadesátosm korun českých 6/10), se oprávnění zavazují zaplatit společně a nerozdílně na základě daňového dokladu – faktury vystavené povinným po uzavření této smlouvy, a to na účet povinného uvedený v záhlaví této smlouvy a pod variabilním symbolem uvedeným na daňovém dokladu – faktuře. Smluvní strany se dohodly, že úhradu za zřízení služebnosti jsou oprávnění povinni uhradit nejpozději ke dni splatnosti uvedenému na daňovém dokladu – faktuře.

IV.

1. Právo odpovídající služebnosti nabydou oprávnění zápisem do katastru nemovitostí u katastrálního úřadu. Návrh na zahájení vkladového řízení podá povinný. Správní poplatek za provedení vkladu uhradí oprávnění.

V.

1. Strany smlouvy se dohodly na tom, že tato smlouva je uzavřena okamžikem podpisu obou smluvních stran, přičemž rozhodující je datum pozdějšího podpisu.
2. Tato smlouva nabývá účinnosti dnem podpisu obou smluvních stran.
3. Oprávnění podpisem této smlouvy dávají souhlas se zpracováním svých osobních údajů získaných v souvislosti s uzavřením této smlouvy povinným, a to za účelem úkonů nezbytných k uzavření, změně či zániku této smlouvy a s nimi souvisejícího projednání v orgánech statutárního města Karviné.
4. Změny a doplňky této smlouvy lze činit pouze písemně, číslovanými dodatky, podepsanými oběma smluvními stranami.
5. Tato smlouva o zřízení služebnosti je vyhotovena v 5 stejnopisech, z nichž každý má platnost originálu. Povinný obdrží dvě vyhotovení, z nichž jedno vyhotovení přiloží k návrhu na zahájení vkladového řízení do katastru nemovitostí. Oprávnění obdrží každý jedno vyhotovení této smlouvy.

6. Ostatní práva a povinnosti ve smlouvě výslovně neupravené se řídí ustanoveními obecně závazných právních předpisů, zejména občanského zákoníku.
7. Smluvní strany tímto prohlašují, že si obsah této smlouvy přečetly, a že tato smlouva byla uzavřena po vzájemném projednání, podle jejich pravé a svobodné vůle.
8. Obě smluvní strany potvrzují správnost a autentičnost této smlouvy svými podpisy.

Příloha č.1: geometrický plán

V Karviné dne:

V Karviné dne:

Povinný:

Oprávnění:

.....

.....

.....

.....

VÝKAZ DOSAVIDNÍHO A NOVÉHO STAVU ÚDAJŮ KATASTRU NEMOVITOSTÍ																		
Dosavidní stav						Nový stav												
Označení pozemku parc. číslem	Výměra parcely		Druh pozemku	Označení pozemku parc. číslem	Výměra parcely		Druh pozemku	Typ stavby	Způsob určení výměry	Porovnání se stavem evidence právních vztahů								
	ha	m ²			Způsob využití	ha				m ²	Způsob využití	Způsob využití	Díl přechází z pozemku označeného v katastru nemovitostí	Díl přechází z pozemku označeného v evidenci	Doba listu vlastnického	Výměra dílu	Označení dílu	
797/2												797/2		10001				

Druh věcného břemene: Právo umístit, udržovat a provozovat kanalizační přípojku.

Oprávněný: Vlastník pozemků parc. č. 797/4 a 797/8.



Seznam souřadnic (S-JTSK)

Číslo bodu	Souřadnice pro zápis do KN		Kód kv.	Souřadnice určené měřením	
	Y	X		Y	X
5	450213.01	1102347.42	6	450213.11	1102347.85
6	450212.21	1102346.81	6	450212.31	1102347.24
7	450210.41	1102349.17	6	450210.51	1102349.59
8	450211.20	1102349.78	6	450211.30	1102350.20

Rozdíl v souřadnicích je z důvodu posunu terénu vůle poddolování.

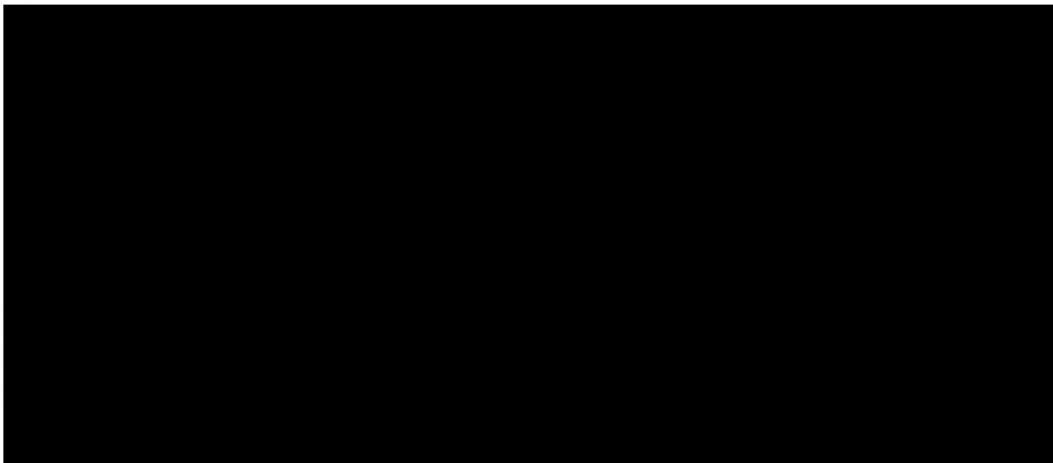

Smlouva o dílo

uzavřena podle § 2586 a následujících zákona č. 89/2012 Sb., občanského zákoníku, ve znění pozdějších předpisů

1. Smluvní strany

1.1 Městský dům kultury Karviná, příspěvková organizace

se sídlem: tř. Osvobození 1639/43, 735 06 Karviná-Nové Město
zastoupený Mgr. Olgou Humplíkovou, ředitelkou organizace,
k podpisu smlouvy oprávněna na základě Usnesení Rady města Karviné č. 1057 ze dne 18. října 2011
jednání ve věcech:
a) smluvních: Mgr. Olga Humplíková, ředitelka organizace
b) technických: vedoucí technického úseku
IČ: 00320463
DIČ: CZ00320463
bankovní spojení: [REDAKCE]
číslo účtu: [REDAKCE]
(dále jen objednatel)

a

1.2 AVETON s.r.o.

zapsána v obchodním rejstříku vedeném Městským soudem v Praze, oddíl C, vložka 219518
zastoupena: Ing. arch. Vítém Domkářem, jednatelem společnosti
Ing. Tomášem Hrádkem, jednatelem společnosti
se sídlem: Drahořejlova 1452/54, Libeň, 190 00 Praha 9
IČ: 024 36 647
DIČ: CZ02436647
bankovní spojení: [REDAKCE]
číslo účtu: [REDAKCE]
(dále jen zhotovitel)

2. Předmět smlouvy

2.1 Předmětem této smlouvy je provedení díla - stavby „Interiérové a akustické řešení kinosálu v kině Centrum“ (dále též „stavba“ nebo „dílo“) dle projektové dokumentace z 09/2021 zpracované společnostmi:

Část Prostorová akustika:

název: AVETON s.r.o.
sídlo: Drahořejlova 1452/54, 190 00 Praha 9
IČ: 024 36 647
zodpovědný projektant: [REDAKCE]

Část Umělé osvětlení:

název: LEDOS, Ing. Filip Slovák
sídlo: Čiklova 1239/21, 140 00 Praha 4-Nusle
IČ: 764 99 260
projektant: [REDAKCE]
zodpovědný projektant: [REDAKCE]

(dále jen „projektová dokumentace“) a zpracování dokumentace skutečného provedení stavby. Zhotovitel prohlašuje, že je odborně způsobilý k zajištění předmětu plnění podle této smlouvy.

2.2 Provedením stavby se rozumí úplné, funkční a bezvadné provedení všech stavebních a montážních prací, konstrukcí, dodávek materiálů, technických a technologických zařízení, včetně všech činností spojených s plněním předmětu smlouvy a nezbytných pro uvedení předmětu díla do užívání. V této

souvislosti je zhotovitel zejména povinen:

- a) zajistit nezbytná opatření nutná pro neporušení veškerých inženýrských sítí během výstavby,
- b) zajistit všechny nezbytné průzkumy nutné pro řádné provádění a ukončení díla v návaznosti na výsledky průzkumů předložených objednatelem,
- c) zajistit a provést všechna opatření organizačního a stavebně technologického charakteru k řádnému provedení díla,
- d) provést bezpečnostní opatření na ochranu osob a majetku (zejména chodců a vozidel v místech dotčených stavbou),
- e) zpracovat dílenskou a výrobní dokumentaci potřebnou pro provedení stavby,
- f) zajistit ostrahu stavby a staveniště, materiálů a strojů na staveništi,
- g) zajistit bezpečnost práce a ochrany životního prostředí,
- h) zajistit a provést všechny předepsané či dohodnuté zkoušky a revize vztahující se k prováděnému dílu včetně pořízení protokolů, zajistit atesty a doklady o požadovaných vlastnostech výrobků (prohlášení o shodě),
- i) zřídit a odstranit zařízení staveniště včetně zajištění napojení na inženýrské sítě,
- j) zajistit odvoz, uložení a likvidaci odpadů v souladu s právními předpisy,
- k) uvést všechny povrchy dotčené stavbou do původního stavu (komunikace, chodníky, zeleň, příkopy, propustky apod.),
- l) oznámit zahájení stavebních prací v souladu s pravomocnými rozhodnutími a vyjádřeními např. správcům sítí apod.,
- m) dodržet podmínky stanovené (ve smlouvách či v jiných dokumentech) správci inženýrských sítí, dotčenými orgány a vlastníky veřejné dopravní a technické infrastruktury,
- n) splnit podmínky vyplývající z územního rozhodnutí, stavebního povolení nebo jiných rozhodnutí, dokladů, vyjádření, souhlasů, stanovisek či smluv týkajících se díla,
- o) zajistit koordinační a kompletační činnost celé stavby,
- p) provádět denní úklid staveniště, průběžně odstraňovat znečištění komunikací či škod na nich,
- q) zajistit v průběhu realizace díla plnou součinnost všech svých zástupců se zástupci projektanta, objednatele, koordinátora BOZP, budoucího provozovatele, vlastníků a správců inženýrských sítí, případně s ostatními účastníky územního a stavebního řízení a vlastníky okolních nemovitostí.

2.3 Dokumentace skutečného provedení stavby bude provedena podle následujících zásad:

- a) do projektové dokumentace budou zřetelně vyznačeny všechny změny, k nimž došlo v průběhu provedení díla,
- b) ty části projektové dokumentace, u kterých nedošlo k žádným změnám, budou označeny nápisem „beze změn“,
- c) každý výkres (v tištěné formě) dokumentace skutečného provedení stavby bude opatřen jménem a příjmením zpracovatele dokumentace skutečného provedení stavby, jeho podpisem, datem a razítkem zhotovitele,
- d) u výkresů obsahujících změnu proti projektové dokumentaci bude umístěn odkaz na změnový list.

2.4 Dokumentace skutečného provedení stavby bude předána objednateli nejpozději v den převzetí díla objednatelem ve třech vyhotoveních v tištěné a 1x v digitální podobě.

2.5 Smluvní strany se dohodly, že v pochybnostech se má za to, že předmětem díla jsou veškeré práce a dodávky obsažené v projektové dokumentaci.

2.6 Práce a dodávky, které v projektové dokumentaci obsaženy nejsou a na jejichž provedení objednatel trvá nebo s jejichž provedením nad sjednaný rámec díla souhlasí, se nazývají vícepráce. V případě výskytu víceprací má zhotovitel právo na jejich realizaci pouze v případě, že realizace víceprací je v souladu se zákonem č. 134/2016 Sb., o zadávání veřejných zakázek, ve znění pozdějších předpisů (dále též „zákon o veřejných zakázkách“).

2.7 Objednatel si vyhrazuje právo omezit či zmenšit předmět smlouvy o práce a dodávky, které jsou

obsaženy v projektové dokumentaci. Zhotovitel se zavazuje tyto práce a dodávky neprovádět. Práce a dodávky, které v projektové dokumentaci obsaženy jsou a objednatel jejich provedení nepožaduje, se nazývají méněpráce.

- 2.8 Dojde-li při realizaci stavby k jakýmkoliv změnám (v množství nebo kvalitě), doplňkům nebo rozšíření předmětu smlouvy odsouhlasených ve stavebním deníku nebo v zápise z kontrolního dne, je zhotovitel povinen ihned provést soupis těchto změn, doplňků nebo rozšíření včetně odůvodnění, zhotovitel je povinen ihned ocenit je podle způsobu sjednaného v této smlouvě a předložit ocenění (změnový list) v listinné i digitální formě objednateli k odsouhlasení. Po odsouhlasení objednatelem bude uzavřen mezi smluvními stranami písemný dodatek k této smlouvě, teprve po jeho uzavření má zhotovitel právo na realizaci změn a úhradu.
- 2.9 Objednatel je oprávněn, i v průběhu provádění díla, požadovat záměny materiálů oproti původně navrženým a sjednaným materiálům, a to při zachování stejné kvality. Zhotovitel je povinen na tyto požadavky objednatele přistoupit.
- 2.10 Zhotovitel potvrzuje, že se k datu podpisu této smlouvy seznámil s rozsahem, obsahem a povahou díla. Zhotovitel dále potvrzuje, že se seznámil s projektovou dokumentací, kterou převzal, tj. tzn. textovou částí, popisem prací, výkresovou částí, vyjádřeními a stanovisky orgánů, organizací, vlastníků a správců inženýrských sítí, výkazem výměr.
- 2.11 Objednatel se uzavřenou smlouvou zavazuje předmět díla bez vad a nedodělků převzít ve smluvně sjednané době předání a zaplatit za provedení díla zhotoviteli cenu sjednanou touto smlouvou za podmínek dále stanovených. Smluvní strany se dohodly, že objednatel má právo odmítnout převzetí stavby pro vady, a to i pro ojedinělé drobné vady, které samy o sobě ani ve spojení s jinými nebrání užívání stavby funkčně nebo esteticky, ani její užívání podstatným způsobem neomezují.
- 2.12 Zhotovitel je povinen provést dílo vlastním jménem, na vlastní odpovědnost a na své nebezpečí.
- 2.13 Zhotovitel je povinen dodržet poddodavatelské schéma předložené v nabídce v rámci zadávacího řízení. V případě, že v průběhu provádění díla dojde ke změně či doplnění poddodavatele, musí zhotovitel o této skutečnosti objednatele (v případě, že na stavbě bude koordinátor BOZP také koordinátora bezpečnosti a ochrany zdraví při práci) neprodleně písemně informovat. V případě, že se bude jednat o poddodavatele ve smyslu § 83 nebo § 85 zákona o veřejných zakázkách, je zhotovitel povinen jej nahradit poddodavatelem se shodnou kvalifikací. V opačném případě, není zhotovitel oprávněn poddodavateli umožnit práci na stavbě.

Zhotovitel je povinen kdykoliv v průběhu plnění smlouvy na žádost objednatele předložit kompletní seznam částí plnění plněných prostřednictvím poddodavatelů včetně identifikace poddodavatelů. Porušení jakékoliv povinnosti uvedené v tomto odstavci je považováno za podstatné porušení této smlouvy a objednatel může od této smlouvy odstoupit.

3. Vlastnictví díla a nebezpečí škody

- 3.1 Smluvní strany se dohodly, že vlastníkem zhotovovaného předmětu díla je objednatel.
- 3.2 Vlastníkem zařízení staveniště, včetně používaných strojů a dalších věcí potřebných pro provedení díla, je zhotovitel, který nese nebezpečí škody na těchto věcech.
- 3.3 Veškeré náklady vzniklé v souvislosti s odstraňováním škod nese zhotovitel a tyto náklady nemají vliv na sjednanou cenu díla. Škodou na díle je ztráta, zničení, poškození nebo znehodnocení věci bez ohledu na to, z jakých příčin k nim došlo.
- 3.4 Nebezpečí škody nebo zničení stavby nese od počátku zhotovitel až do jejího převzetí objednatelem, a to i v případě že by ke škodě došlo i jinak.
- 3.5 Zhotovitel odpovídá i za škodu na díle způsobenou činností těch, kteří pro něj dílo provádějí. Zhotovitel odpovídá též za škodu způsobenou okolnostmi, které mají původ v povaze strojů, přístrojů nebo jiných věcí, které zhotovitel použil nebo hodlal použít při provádění díla.

4. Doba a místo plnění

- 4.1 Zhotovitel je povinen převzít staveniště do 5 dnů ode dne doručení písemné výzvy k převzetí staveniště, pokud se smluvní strany nedohodnou jinak. O předání staveniště bude zhotovitelem vyhotoven zápis. V den předání staveniště je zhotovitel povinen předložit objednateli časový harmonogram prací obsahující termíny prováděných prací. V případě změny časového

harmonogramu je zhotovitel povinen jej aktualizovat a předat objednateli.

- 4.2 Zhotovitel je povinen zahájit práce na díle nejpozději do 7 dnů ode dne předání staveniště. Pokud zhotovitel nepřevzme ve stanovené lhůtě staveniště nebo práce na díle nezahájí ani ve lhůtě 14 dnů ode dne, kdy měl práce na díle zahájit, je objednatel oprávněn od této smlouvy odstoupit.
- 4.3 Zhotovitel je povinen provést dílo v **termínu do 14 týdnů** od protokolárního předání staveniště. Smluvní strany se dohodly, že zhotovitel splní svou povinnost provést dílo jeho řádným ukončením a předáním objednateli bez vad a nedodělků.
- 4.4 V případě, že o to objednatel požádá, přeruší zhotovitel práce na díle. O tuto dobu se posunou termíny sjednané ve smlouvě týkající se provedení prací na díle.
- 4.5 K posunutí termínu provedení prací na díle může dojít v případě, že nastanou takové klimatické podmínky, které vzhledem ke své povaze brání provádění prací na díle a brání dodržení technologických postupů. O existenci nepříznivých klimatických podmínek musí zhotovitel učinit zápis ve stavebním deníku, objednatel zápisem ve stavebním deníku uvede, zda s neprováděním díla z tohoto důvodu souhlasí. V případě souhlasu objednatele s neprováděním díla, se termín provedení prací na díle dle odst. 4.3 této smlouvy posouvá o dobu, po kterou zhotovitel nemohl práce na díle z důvodu klimatických podmínek provádět.
- 4.6 V případě, že se na díle vyskytnou vícepráce, které nebyly obsaženy v projektové dokumentaci, tyto vícepráce nebylo možné při náležitě péči předvídat a jsou nezbytné pro provedení díla, může se, po vzájemné dohodě objednatele se zhotovitelem, termín provedení prací na díle stanovený v odst. 4.3 této smlouvy posunout o dobu nezbytně nutnou k provedení těchto víceprací.
- 4.7 O předání a převzetí díla jsou objednatel a zhotovitel povinni sepsat protokol, v jehož závěru objednatel prohlásí, zda dílo přejímá nebo nepřejímá, a pokud ne, z jakých důvodů.
- 4.8 Místem plnění je kino Centrum, tř. Těřeškovové 2234/24, 734 01 Karviná–Mizerov.

5. Cena díla

- 5.1 Smluvní strany se dohodly, že cena za dílo provedené v rozsahu uvedeném v čl. 2 této smlouvy je stanovena v souladu se zákonem o cenách a činí:

Cena bez DPH	5 883 525,10 Kč
--------------	-----------------

Předmět plnění této smlouvy objednatel pořizuje pro svou ekonomickou činnost. Pokud jsou realizované stavební a montážní práce zařazené pod číselnými kódy 41- 43 klasifikace produkce CZ-CPA, dochází ve smyslu § 92e zákona č. 235/2004 Sb., o dani z přidané hodnoty, v platném znění, k přenesení daňové povinnosti na objednatele. Zhotovitel bude za tyto provedené práce vystavovat objednateli daňové doklady bez DPH.

Pokud nejsou realizované stavební a montážní práce zařazené pod číselnými kódy 41 - 43 klasifikace produkce CZ-CPA, bude k ceně bez DPH připočteno DPH ve výši dle obecně závazných právních předpisů.

- 5.2 Smluvní strany prohlašují, že dílo je zadáno dle rozpočtu. Položkový rozpočet je přílohou a nedílnou součástí této smlouvy. Jednotkové ceny uvedené v položkovém rozpočtu jsou ceny pevné a neměnné po celou dobu realizace stavby.
- 5.3 Smluvní strany se dohodly, že bude-li zhotovitel ke dni uskutečnění zdanitelného plnění veden jako nespolehlivý plátcce ve smyslu § 106a zákona č. 235/2004 Sb., o dani z přidané hodnoty (dále zákon o DPH), je objednatel oprávněn část ceny odpovídající dani z přidané hodnoty uhradit přímo na účet správce daně v souladu s ust. § 109a zákona o DPH. Smluvní strany se dohodly, že o tuto část bude snížena cena za práce provedené dle této smlouvy a zhotovitel obdrží pouze cenu bez DPH.
- 5.4 Cena je stanovena jako cena nejvýše přípustná a platná až do termínu kompletního ukončení a převzetí díla objednatel. Případné změny cen v souvislosti s vývojem cen nemají vliv na celkovou sjednanou cenu díla.
- 5.5 Zhotovitel je odpovědný za to, že sazba DPH je stanovena v souladu s platnými právními předpisy.
- 5.6 V ceně jsou zahrnuty veškeré náklady zhotovitele nezbytné k provedení díla, zejména náklady na

provedení prací a dodávek, náklady na vybudování, udržování a odstranění zařízení staveniště, náklady na oplocení a označení staveniště, mimostaveništní dopravu, přesun hmot, provedení veškerých zkoušek a revizí nutných k ukončení díla, náklady na energii, vodu, topení spotřebované v době realizace díla, případně další služby nutné k provádění díla, náklady na třídění druhotných surovin, rozebrání a rozřídění demontovaných výrobků, a to tak, aby bylo možné odprodat druhotné suroviny samostatně dle jednotlivých druhů, náklady na zabezpečení bezpečnosti a hygieny práce, opatření k ochraně životního prostředí, pojištění stavby a osob, organizační a koordinační činnost, poplatky spojené se záborem veřejného prostranství a zajištění nezbytných dopravních opatření. Sjednaná cena obsahuje případný vývoj cen vstupních nákladů a případné zvýšení ceny v závislosti na čase plnění.

- 5.7 Položkový rozpočet slouží k vykazování finančních objemů provedených prací a k ocenění víceprací a méněprací.
- 5.8 Změna ceny:
- zhotovitel provede ocenění soupisu stavebních prací, dodávek a služeb, jež mají být provedeny navíc nebo jež nebudou provedeny, jednotkovými cenami položkového rozpočtu,
 - v ceně méněprací je nutno zohlednit také odpovídající podíl nákladů u položek týkajících se celé stavby,
 - pokud práce a dodávky tvořící vícepráce nebudou v položkovém rozpočtu obsaženy, pak zhotovitel použije jednotkové ceny ve výši odpovídající cenám v ceníku RTS nebo ÚRS,
 - v případech, kdy se dané položky v ceníku RTS nebo ÚRS nenacházejí, mohou být ceny stanoveny individuální kalkulací zhotovitele, která bude součástí změnového listu,
 - u víceprací a méněprací bude k ceně vyčíslena DPH ve výši dle právních předpisů.
- 5.9 Smluvní strany se dohodly, že v případě méněprací nemá zhotovitel právo na náhradu škody, nákladů či ušlého zisku, které mu v důsledku méněprací vznikly.
- 5.10 V případě změny ceny díla z důvodu méněprací či víceprací budou smluvní strany jednat o uzavření dodatku k této smlouvě. Teprve po oboustranném podpisu tohoto dodatku má zhotovitel v případě víceprací právo na jejich úhradu; v případě méněprací se sníží cena díla.
- 5.11 V případě vzniklé vícepráce/méněpráce během realizace stavby je nutné tuto ihned při jejím vzniku zpracovat do změnového listu.

6. Platební podmínky

- 6.1 Smluvní strany se dohodly, že zálohy nejsou sjednány.
- 6.2 Práce budou hrazeny na základě dílčích daňových dokladů vystavovaných zhotovitelem jednou za kalendářní měsíc (dále jen „faktury“).
- 6.3 Zhotovitel předloží objednateli vždy nejpozději do pátého pracovního dne následujícího kalendářního měsíce oceněný soupis provedených prací. Objednatel je povinen se k tomuto soupisu vyjádřit nejpozději do 3 pracovních dnů ode dne jeho obdržení. Po *odsouhlasení soupisu provedených prací objednatelem je zhotovitel povinen vystavit fakturu na dílčí plnění, vždy nejpozději do desátého pracovního dne příslušného kalendářního měsíce, v němž objednatel odsouhlasil soupis provedených prací.* Není-li soupis provedených prací odsouhlasen objednatelem, není zhotovitel oprávněn vystavit fakturu. Fakturu je povinen zhotovitel doručit objednateli v den jejího vystavení, nedohodnou-li se smluvní strany jinak. Součástí faktury bude soupis provedených prací a dodávek s uvedením data a podpisů oprávněných zástupců objednatele a zhotovitele vzájemně potvrzující uskutečnění plnění na díle. Za den dílčího zdanitelného plnění se považuje *poslední den v kalendářním měsíci*, v němž bylo uskutečněno dílčí zdanitelné plnění na díle.
- 6.4 Smluvní strany se dohodly, že částka ve výši 5 % z nabídkové ceny díla bez DPH představuje tzv. „zádržné“ (dále též „zádržné“), které bude zajišťovat řádné plnění závazků zhotovitele z této smlouvy. Zbývající část ceny díla bude uhrazena měsíční fakturací. Převezme-li objednatel dílo s vadami či nedodělkami a bude-li ke dni odstranění vad či nedodělků doručena objednateli poslední faktura za dílo, uhradí objednatel zhotoviteli zádržné do 30 dnů po odstranění vad či nedodělků reklamovaných při převzetí díla objednatelem. Převezme-li objednatel dílo s vadami či nedodělkami a nebude-li ke dni odstranění vad či nedodělků doručena objednateli poslední faktura za dílo, uhradí objednatel zhotoviteli zádržné do 30 dnů po odstranění vad či nedodělků a doručení poslední faktury za dílo

objednateli. Nebude-li mít dílo v době převzetí objednatel vady, uhradí objednatel zhotoviteli zádržné do 30 dnů od doručení poslední faktury za dílo objednateli.

- 6.5 Lhůta splatnosti jednotlivé faktury za dílo činí 30 kalendářních dnů od jejího doručení objednateli.
- 6.6 Objednatel je oprávněn provádět kontrolu vyúčtovaných prací dle stavebního deníku, soupisu provedených prací přímo na staveništi.
- 6.7 Fakturu doručuje zhotovitel objednateli v digitální formě, a to elektronickou poštou na adresu podatelna@medk.cz, případně do datové schránky objednatele, a to zejména ve formátu ISDOC nebo ISDOCX. Faktury zhotovitele budou mít náležitosti daňového dokladu dle příslušných právních předpisů. Dále musí faktura obsahovat odkaz na smlouvu. Součástí faktury bude příloha – soupis provedených prací oceněný podle položkového rozpočtu odsouhlasený objednatel.
- 6.8 Smluvní strany se dohodly, že v případě vyúčtuje-li zhotovitel práce nebo dodávky, které neprovedl, vyúčtuje chybně cenu, faktura nebude obsahovat některou povinnou nebo dohodnutou náležitost nebo bude obsahovat nesprávné údaje, je objednatel oprávněn fakturu vrátit zhotoviteli s vyznačením důvodu vrácení. Zhotovitel provede opravu dle pokynů objednatele, a to vystavením nové faktury. Vrácením faktury zhotoviteli, přestává běžet původní lhůta splatnosti. Celá lhůta splatnosti běží znovu ode dne doručení nově vystavené faktury objednateli.
- 6.9 Smluvní strany se dohodly, že povinnost zaplatit je splněna dnem odepsání příslušné částky z účtu objednatele.
- 6.10 Pokud se ve fakturách budou vyskytovat položky, které jednoznačně neurčují množství provedených prací či materiálu, je zhotovitel povinen doložit detailní specifikaci těchto položek nebo je podložit příslušnými doklady (např. k položce „Poplatek za uložení na skládce“ přiložit k faktuře jednotlivé vážní lístky).
- 6.11 Smluvní strany se dohodly, že zhotovitel bude ve smlouvě a v dokladech při platebním styku s objednatel užívat číslo účtu uveřejněné dle § 98 zák. č. 235/2004 Sb. v registru plátců a identifikovaných osob.
- 6.12 Smluvní strany se dohodly, že v případě výskytu víceprací a méněprací na díle odsouhlasených oběma smluvními stranami ve změnovém listu, budou na faktuře zřetelně označeny vícepráce a méněpráce s tím, že pokud jde o méněpráce bude vždy ve faktuře uvedena jak původní položka rozpočtu („kladná položka“) tak i příslušná méněpráce („záporná položka“).

7. Jakost díla

- 7.1 Zhotovitel se zavazuje k tomu, že celkový souhrn vlastností provedeného díla bude dávat schopnost uspokojit stanovené potřeby, tj. využitelnost, bezpečnost, bezporuchovost, hospodárnost. Smluvní strany se dohodly, že zhotovitel je povinen dílo provést v souladu s touto smlouvou, právními předpisy, příkazy objednatele, projektovou dokumentací, zadávací dokumentací stavby, v souladu se schválenými technologickými postupy, technickými normami, v souladu se současným standardem u používaných technologií a postupů pro tento typ stavby tak, aby dodržel kvalitu díla.
- 7.2 Dílo se nesmí odchýlit od technických norem a technických požadavků na výstavbu, dle kterých je projektová dokumentace stavby zpracovaná. Jakékoliv změny oproti projektové dokumentaci stavby musí být předem odsouhlaseny objednatel, technickým dozorem.
- 7.3 Jakost dodávaných materiálů a konstrukcí bude dokladována předepsaným způsobem při kontrolních prohlídkách a při předání a převzetí díla.

8. Provádění díla

- 8.1 Zástupci objednatele a zhotovitele zastupují zejména při technickém řešení činnosti, při potvrzování soupisu provedených prací a odsouhlasení faktury, při potvrzování protokolu o předání a převzetí díla, při kontrole zakrývaných částí a provádění předepsaných zkoušek.
- 8.2 Zhotovitel se zavazuje zabezpečit přístup a příjezd k jednotlivým nemovitostem, pokud to charakter stavby vyžaduje.
- 8.3 Zhotovitel je povinen po provedení prací upravit pozemky dotčené stavbou do původního stavu a zápisem o předání a převzetí je předat jejich vlastníkům.
- 8.4 Zhotovitel zodpovídá za bezpečnost a ochranu všech osob v prostoru staveniště a je povinen

zabezpečit jejich vybavení ochrannými pracovními pomůckami.

- 8.5 Zhotovitel je povinen provádět dílo tak, aby nedošlo k ohrožování, nadměrnému nebo zbytečnému obtěžování okolí stavby. Smluvní strany se dohodly, že zhotovitel odpovídá za škodu, kterou způsobí objednateli či třetím osobám během provádění díla.
- 8.6 Za účelem kontroly provádění díla sjednají smluvní strany při předání staveniště pravidelné kontrolní dny. Vystane-li potřeba svolat mimořádný kontrolní den, svolá jej objednatel, zhotovitel je povinen zúčastnit se mimořádného kontrolního dne. O průběhu a závěrech kontrolního dne se pořídí zápis.
- 8.7 Zhotovitel je povinen vyzvat objednatele nebo jeho zástupce (technický dozor) nejméně 5 dnů předem ke kontrole a prověření prací, které v dalším postupu budou zakryty nebo se stanou nepřístupnými. Pokud tak zhotovitel neučiní, je povinen umožnit objednateli provedení dodatečné kontroly a nést náklady s tím spojené.
- 8.8 O kontrole zakrývaných částí díla se učiní záznam ve stavebním deníku, který musí obsahovat souhlas objednatele nebo jeho zástupce (technického dozoru) se zakrytím předmětných částí díla. Nedostaví-li se objednatel ke kontrole, uvede se tato skutečnost do záznamu ve stavebním deníku místo souhlasu objednatele.
- 8.9 Zhotovitel je povinen bez odkladu upozornit objednatele na případnou nevhodnost jeho příkazů.
- 8.10 Věci, které jsou potřebné k provedení díla, je povinen opatřit zhotovitel.
- 8.11 Smluvní strany se dohodly, že zhotovitel je povinen zajistit a financovat veškeré poddodavatelské práce a nese za ně odpovědnost jako by je prováděl sám.
- 8.12 Zhotovitel je povinen nejpozději při podpisu této smlouvy předložit objednateli originál nebo úředně ověřenou kopii smlouvy o pojištění odpovědnosti zhotovitele za škodu, kterou může svou činností či nečinností způsobit v souvislosti s plněním předmětu této smlouvy objednateli či jakékoliv třetí osobě a odpovědnosti za škodu z podnikatelské činnosti (dále jen „pojistná smlouva“). Zhotovitel je povinen pojistnou smlouvu, příp. pojištění udržovat v platnosti a účinnosti po celou dobu trvání této smlouvy. Trvání pojistné smlouvy je zhotovitel povinen na požádání objednateli prokázat. Objednatel má právo odstoupit od této smlouvy, jestliže zhotovitel nesplní jakoukoliv povinnost uvedenou v tomto odstavci.
- 8.13 Zhotovitel je povinen plnit veškeré povinnosti vyplývající z právních předpisů v oblasti pracovněprávní, z oblasti zaměstnanosti a bezpečnosti a ochrany zdraví při práci, zejména zákona č. 262/2006 Sb., zákoník práce, ve znění pozdějších předpisů (se zřetelem na regulaci odměňování, pracovní doby, doby odpočinku mezi směnami atp.), zákona č. 435/2004 Sb., o zaměstnanosti, ve znění pozdějších předpisů (se zvláštním zřetelem na regulaci zaměstnávání cizinců), a to vůči všem osobám, které se podílejí na plnění díla. Zhotovitel je dále povinen plnit veškeré povinnosti vyplývající z právních předpisů v oblasti ochrany životního prostředí, zejména se zřetelem na nakládání s odpady. Zhotovitel je při realizaci plnění využívat, pokud je to možné, ekologicky šetrných řešení s cílem zmenšit přímé negativní dopady na životní prostředí, zejména snižovat množství odpadu a rozsah znečištění, šetřit energií. Plnění těchto povinností je zhotovitel povinen zajistit i u svých poddodavatelů.
- 8.14 Zhotovitel je povinen zajistit po celou dobu plnění veřejné zakázky sjednání a dodržování smluvních podmínek se svými poddodavateli srovnatelných s podmínkami sjednanými v této smlouvě, a to zejména v rozsahu smluvních pokut i jejich výše, délky záruční doby, splatnosti faktur. Smluvní podmínky se považují za srovnatelné, budou-li smluvní pokuty i jejich výše, délka záruční doby a splatnost faktur shodné jako v této smlouvě. Zhotovitel je povinen na žádost objednatele předložit objednateli smlouvu uzavřenou se svým poddodavatelem.
- 8.15 Zhotovitel je povinen řádně a včas plnit finanční závazky svým poddodavatelům, přičemž za řádné a včasné plnění finančních závazků se považuje plné uhrazení faktur vystavených poddodavatelem zhotoviteli za práce na díle, a to vždy nejpozději do 14 dnů od připsání platby objednatele na účet zhotovitele. Zhotovitel je povinen nejpozději do 30 dnů od připsání platby objednatele na účet zhotovitele prokazatelně doložit objednateli (např. výpisem z účtu), kdy mu byla na účet připsána platba objednatele a že zaplatil poddodavateli fakturu řádně a včas. Zhotovitel se zavazuje přenést totožnou povinnost do případných dalších úrovní dodavatelského řetězce.

9. Stavební deník

- 9.1 Zhotovitel je povinen vést v souladu s právními předpisy stavební deník, a to formou denních

záznamů ode dne převzetí staveniště do převzetí celé stavby objednatelem.

- 9.2 Zápisy v deníku nesmí být přepisovány, škrtnuty, z deníku nesmí být vytrhovány první stránky s originálním textem. Každý zápis musí být podepsán stavbyvedoucím zhotovitele nebo jeho oprávněným zástupcem.
- 9.3 Zhotovitel bude odevzdávat objednateli nebo jeho oprávněnému zástupci první průpis denních záznamů ze stavebního deníku při prováděné kontrolní činnosti nebo jej odevzdá při převzetí celého díla objednatelem.

10. Předání a převzetí díla

- 10.1 Smluvní strany se dohodly, že dílo nebude předáváno a přejímáno po částech.
- 10.2 Dílo bude předáno zápisem o předání a převzetí díla, který sepiše zhotovitel a bude obsahovat zejména: označení díla, označení objednatele a zhotovitele, číslo a datum uzavření této smlouvy, datum vydání a čísla stavebních povolení, zahájení a ukončení prací na díle, prohlášení objednatele, že dílo přejímá / nepřejímá, datum a místo sepsání zápisu, jména a podpisy zástupců objednatele a zhotovitele, seznam převzaté dokumentace, soupis nákladů od zahájení po ukončení díla, termín vyklizení staveniště, datum ukončení záruky na dílo.
- 10.3 Při předání díla je zhotovitel povinen předat objednateli doklady o řádném provedení díla dle technických norem a právních předpisů, provedených zkouškách, atestech a dokumentaci podle této smlouvy, včetně prohlášení o shodě.
- 10.4 Zhotovitel je povinen do 5 dnů po převzetí díla objednatelem odstranit zařízení staveniště a staveniště vyklidit.

11. Záruční podmínky a vady díla

- 11.1 Smluvní strany se dohodly, že dílo má vady, zejména jestliže jeho provedení neodpovídá požadavkům uvedeným v této smlouvě, příslušným právním předpisům, projektové dokumentaci, technickým normám, jiné dokumentaci vztahující se k provedení díla, příkazům objednatele nebo pokud neumožňuje užívání, k němuž bylo určeno a provedeno.
- 11.2 Zhotovitel odpovídá za vady, jež má dílo v průběhu výstavby, dále za vady, jež má dílo v době jeho předání a převzetí a vady, které se projeví v záruční době. Za vady díla, které se projeví po záruční době, odpovídá zhotovitel, jestliže byly způsobeny porušením jeho povinností.
- 11.3 Záruční doba na stavbu se sjednává v **délce 60 měsíců**. Veškeré dodávky strojů, zařízení, technologie, předměty postupné spotřeby mají záruku shodnou se zárukou poskytovanou výrobcem, zhotovitel však garantuje záruku nejméně 24 měsíců. Výše uvedené záruky platí za předpokladu dodržení všech pravidel provozu a údržby.
- 11.4 Smluvní strany se dohodly, že záruční doba začíná běžet dnem převzetí díla objednatelem.
- 11.5 Záruční doba neběží po dobu, po kterou objednatel nemohl předmět díla užívat. Pro ty části díla, které byly v důsledku reklamace objednatele zhotovitelem opraveny, běží záruční doba opětovně od počátku ode dne provedení reklamační opravy.
- 11.6 Objednatel písemně oznámí zhotoviteli výskyt vady a vadu popíše. Jakmile objednatel odeslal toto písemné oznámení, má se za to, že požaduje bezplatné odstranění vady, nestanoví-li objednatel jinak.
- 11.7 Zhotovitel je povinen nastoupit k odstranění reklamované vady nejpozději do 10 dnů od obdržení oznámení o reklamaci, a to i v případě, že reklamaci neuznává, nedohodnou-li se smluvní strany jinak. V případě havárie je povinen zhotovitel nastoupit k odstranění vady, a to i v případě, že reklamaci neuznává, do 48 hodin od oznámení objednatelem, pokud se smluvní strany nedohodnou jinak.
- 11.8 Náklady na odstranění reklamované vady nese zhotovitel i ve sporných případech až do rozhodnutí soudu.
- 11.9 Vadu je zhotovitel povinen odstranit nejpozději do 10 pracovních dnů od započetí prací, pokud se smluvní strany nedohodnou jinak.
- 11.10 Neodstraní-li zhotovitel v objednatel stanoveném termínu vadu, na niž se vztahuje záruka, nebo vadu, kterou mělo dílo v době převzetí objednatelem, je objednatel oprávněn pověřit odstraněním

vady jinou osobu. Veškeré takto vzniklé náklady je zhotovitel povinen uhradit objednateli.

11.11 Provedenou opravu vady zhotovitel objednateli předá písemně.

12. Smluvní pokuty a úroky z prodlení

- 12.1 Nepředá-li zhotovitel objednateli řádně provedené dílo bez vad a nedodělků v termínu sjednaném dle čl. 4 odst. 4.3 této smlouvy, je objednatel oprávněn po zhotoviteli požadovat zaplacení smluvní pokuty ve výši 0,2 % z celkové ceny díla za každý den prodlení. Převezme-li objednatel dílo s vadami, dohodly se smluvní strany, že objednatel nebude uplatňovat po zhotoviteli smluvní pokutu za prodlení s provedením díla za období od převzetí díla objednatelem.
- 12.2 V případě, že zhotovitel nepředloží objednateli při předání staveniště časový harmonogram prací nebo jeho změnu dle čl. 4 odst. 4.1 této smlouvy, je objednatel oprávněn účtovat zhotoviteli smluvní pokutu ve výši 0,1 % z celkové ceny díla za každý den prodlení s předložením časového harmonogramu nebo jeho změny.
- 12.3 V případě nedodržení termínu splatnosti jednotlivých faktur objednatelem, je zhotovitel oprávněn účtovat objednateli úrok z prodlení ve výši 0,05 % z dlužné částky za každý den prodlení.
- 12.4 V případě nedodržení termínu vystavení jednotlivých faktur zhotovitelem nebo nedodržení termínu doručení jednotlivých faktur objednateli, je objednatel oprávněn účtovat zhotoviteli smluvní pokutu ve výši stanovené dle § 252 zákona č. 280/2009 Sb., daňový řád z částky přenesené DPH dle § 92e zákona č. 235/2004 Sb., o DPH.
- 12.5 Objednatel je oprávněn po zhotoviteli požadovat zaplacení smluvní pokuty ve výši 0,2 % z celkové ceny díla za každý prokazatelně zjištěný případ nedodržení pořádku na pracovišti nebo nedodržení BOZP. Pokuta bude vyúčtována až poté, kdy zhotovitel zjištěné nedostatky ve stanovené lhůtě neodstraní.
- 12.6 V případě nedodržení termínu k odstranění vady, která se projevila v záruční době, je objednatel oprávněn účtovat zhotoviteli smluvní pokutu ve výši 0,1 % z celkové ceny díla za každý den prodlení s odstraněním a každou jednotlivou vadu.
- 12.7 V případě nedodržení stanoveného termínu nástupu k odstranění vady v záruční době je objednatel oprávněn účtovat zhotoviteli smluvní pokutu ve výši 0,1 % z celkové ceny díla za každou vadu a každý den prodlení s nástupem k jejímu odstranění.
- 12.8 V případě nedodržení termínu odstranění zařízení staveniště a vyklizení staveniště po předání a převzetí díla, je objednatel oprávněn účtovat zhotoviteli smluvní pokutu ve výši 0,1 % z celkové ceny díla za každý den prodlení s odstraněním zařízení staveniště a vyklizením staveniště.
- 12.9 Poruší-li zhotovitel kteroukoliv povinnost uvedenou v odst. 8.13 nebo odst. 8.15 této smlouvy, je objednatel oprávněn požadovat po zhotoviteli smluvní pokutu ve výši 0,4% z celkové ceny díla.
- 12.10 Nesplní-li zhotovitel kteroukoliv povinnost uvedenou v odst. 8.14 této smlouvy, je objednatel oprávněn požadovat po zhotoviteli smluvní pokutu ve výši 0,2% z celkové ceny díla za nedodržení této povinnosti u každého poddodavatele, u něhož nebude příslušná povinnost splněna.
- 12.11 V případě, že závazek provést dílo zanikne před řádným ukončením díla, nezaniká nárok na smluvní pokutu, pokud vznikl dřívějším porušením povinnosti. Zánik závazku pozdním plněním neznamena zánik nároku na smluvní pokutu za prodlení s plněním.
- 12.12 Smluvní strany se dohodly, že smluvní pokuty sjednané touto smlouvou zaplatí povinná strana nezávisle na zavinění a na tom, zda a v jaké výši vznikne druhé straně škoda, kterou lze vymáhat samostatně v plném rozsahu. Smluvní pokuty se nezapočítávají na náhradu případně vzniklé škody.

13. Závěrečná ujednání

- 13.1 Smluvní strany se dohodly, že technický dozor u stavby nesmí provádět zhotovitel ani osoba s ním propojená. Porušení této povinnosti je považováno za podstatné porušení této smlouvy a objednatel může od této smlouvy odstoupit.
- 13.2 Zhotovitel prohlašuje, že v rámci zadávacího řízení provedeného dle zákona o veřejných zakázkách uvedl v nabídce veškeré informace a doklady, které odpovídají skutečnosti a měly nebo mohly mít vliv na výsledek zadávacího řízení. Porušení této povinnosti je považováno za podstatné porušení této smlouvy a objednatel může od této smlouvy odstoupit.

- 13.3 Smluvní strany se dohodly na tom, že tato smlouva je uzavřena okamžikem podpisu obou smluvních stran, přičemž rozhodující je datum pozdějšího podpisu.
- 13.4 Objednatel je povinným subjektem dle zákona č. 340/2015 Sb., o registru smluv, v platném znění. Smluvní strany se dohodly, že povinnosti dle tohoto zákona v souvislosti s uveřejněním této smlouvy zajistí objednatel.
- 13.5 Smluvní strany souhlasí s uveřejněním této smlouvy v registru smluv dle zákona č. 340/2015 Sb., o registru smluv, v platném znění.
- 13.6 Smluvní strany souhlasí s tím, že v registru smluv bude zveřejněn celý rozsah této smlouvy, a to na dobu neurčitou.
- 13.7 Tato smlouva nabývá účinnosti dnem zveřejnění v registru smluv.
- 13.8 Změnit nebo doplnit tuto smlouvu mohou smluvní strany, jen v případě, že tím nebude porušen zákon o veřejných zakázkách, a to formou písemných dodatků, není-li touto smlouvou stanoveno jinak.
- 13.9 Objednatel a zhotovitel jsou oprávněni odstoupit od této smlouvy v případech stanovených v občanském zákoníku a v případech uvedených v této smlouvě.
- 13.10 Smluvní strany prohlašují, že si tuto smlouvu před jejím podpisem přečetly a že byla uzavřena podle jejich pravé a svobodné vůle, což stvrzují svými podpisy. Smlouva je vyhotovena v 2 stejnopisech, přičemž objednatel obdrží 1 vyhotovení a zhotovitel 1 vyhotovení.
- 13.11 O přidělení veřejné zakázky a o uzavření této smlouvy rozhodla /o usnesením č. ze dne (uvedeme)
- 13.12 Přílohu smlouvy a její nedílnou součást tvoří:
1. Položkový rozpočet

V Karviné dne
za objednatele

V dne
za zhotovitele

.....
Mgr. Olga Humplíková, ředitelka

.....
Ing. arch. Vít Domkář
jednatel společnosti

.....
Ing. Tomáš Hrádek
jednatel společnosti

Příloha

Příloha č. 1 k usnesení



Dodatek č. 3 ke smlouvě č. 04381961 o poskytnutí podpory ze Státního fondu životního prostředí České republiky

Smluvní strany

Státní fond životního prostředí České republiky

se sídlem: Kaplanova 1931/1, 148 00 Praha 11
korespondenční adresa: Olbrachtova 2006/9, 140 00 Praha 4
IČO: 00020729
zastoupený: Ing. Petrem V a l d m a n e m, ředitelem SFŽP ČR
(dále jen „Fond“)

a

statutární město Karviná

kontaktní adresa: Magistrát statutárního města Karviná, Fryštátská 72/1, 733 24 Karviná
IČO: 00297534
zastoupené: Ing. Janem W o l f e m, primátorem
(dále jen „příjemce podpory“)

se dohodly na základě změny č. 3 rozhodnutí č. 04381961 o poskytnutí finančních prostředků ze Státního fondu životního prostředí ČR ze dne 15. 3. 2022 na této změně a doplnění smlouvy č. 04381961 o poskytnutí podpory ze Státního fondu životního prostředí České republiky ze dne 23. 10. 2019, ve znění dodatku č. 1 ze dne 15. 6. 2021 a dodatku č. 2 ze dne 8. 11. 2021 (dále jen „Smlouva“):

1. V článku IV bodu 1 písm. b) odrážce páté se termín pro předložení dokumentů prokazujících splnění Cíle 1 mění na 1/2023.
2. Ostatní ustanovení Smlouvy se nemění.
3. Příjemce podpory souhlasí se zveřejněním celého textu Smlouvy, včetně tohoto dodatku, v registru smluv podle zákona č. 340/2015 Sb., o zvláštních podmínkách účinnosti některých smluv, uveřejňování těchto smluv a o registru smluv (zákon o registru smluv), pokud zveřejnění Smlouvy nebo tohoto dodatku tento zákon ukládá.

4. Tento dodatek byl vyhotoven a podepsán ve dvou exemplářích, z nichž každý má platnost originálu.
Každá smluvní strana obdrží jeden exemplář.

V:

V Praze dne:

dne:

.....
zástupce příjemce podpory

.....
zástupce Fondu





11/04/22 11/4/22

ČÍSLO SMLOUVY: SML/3073/2021

S M L O U V A
o poskytnutí dotace z rozpočtu statutárního města Karviné uzavřená dle
ust. § 10a odst. 5 zákona č. 250/2000 Sb., o rozpočtových pravidlech
územních rozpočtů

I.
SMLUVNÍ STRANY

poskytovatel: **statutární město Karviná**
zastoupen: Ing. Janem Wolfem, primátorem města
k podpisu smlouvy oprávněn Ing. Martina Šrámková, MPA vedoucí Odboru školství a rozvoje
na základě pověření/ ze dne 1.1.2022
sídlo: Fryštátská 72/1, 733 24 Karviná-Fryštát
IČ: 00297534
DIČ: CZ00297534
číslo účtu: 
bankovní spojení: 

(dále jen „poskytovatel“)

a

příjemce:
právnícká osoba
název: **Okresní hospodářská komora Karviná**
číslo účtu: 
sídlo: Svatováclavská 97/6, 733 01 Karviná – Fryštát
IČO: 60793023
DIČ: CZ60793023
zapsaný v obchodním rejstříku vedeném Krajským soudem v Ostravě pod sp. zn. AXIV 576
zastoupený: Ing. Ivem Bartečkem, předsedou představenstva

(dále jen „příjemce“)

II.
ZÁKLADNÍ USTANOVENÍ

1. Tato smlouva je veřejnoprávní smlouvou uzavřenou dle § 10a odst. 5 zákona č. 250/2000 Sb., o rozpočtových pravidlech územních rozpočtů, ve znění pozdějších předpisů (dále jen „zákon č. 250/2000 Sb.“).
2. Dotace je ve smyslu zákona č. 320/2001 Sb., o finanční kontrole ve veřejné správě a o změně některých zákonů (zákon o finanční kontrole), ve znění pozdějších předpisů (dále jen „zákon o finanční kontrole“), veřejnou finanční podporou a vztahují se na ni ustanovení tohoto zákona.
3. Smluvní strany prohlašují, že právní vztah založený touto smlouvou je založen na základě individuálně posouzené žádosti ze dne 18.11.2021

III. PŘEDMĚT SMLOUVY

Předmětem této smlouvy je závazek poskytovatele poskytnout příjemci podle dále sjednaných podmínek účelovou dotaci a závazek příjemce tuto dotaci přijmout a užít v souladu s jejím účelovým a časovým určením a za podmínek stanovených touto smlouvou.

IV. DRUH A VÝŠE DOTACE

1. Celková výše účelové dotace činí 200.000,--Kč, z toho část ve výši 200.000,--Kč je neinvestiční a část ve výši 0,--Kč je investiční.
2. Nedodržení čerpání dotace v rozčlenění na investiční a neinvestiční dle bodu 1 tohoto článku nebude považováno za porušení podmínek této smlouvy.

V. ÚČELOVÉ A ČASOVÉ URČENÍ DOTACE

1. Účelová dotace je určena na uznatelné náklady spojené s realizací projektu „Provoz Okresní hospodářské komory Karviná v roce 2022“ (dále jen „projekt“) blíže specifikovaného v žádosti o poskytnutí dotace ze dne 05.11.2021 č. j. SMK/141510/2021
2. Příjemce je oprávněn použít dotaci **pouze** k úhradě následujících uznatelných nákladů prokazatelně souvisejících s realizací projektu:
 - a) **základní mzdy pracovníků příjemce včetně zákonných odvodů, přičemž v souhrnu tyto náklady nesmí přesáhnout částku 150.000,--Kč,**
 - b) **pronájem prostor v Karviné a služby s ním spojené, přičemž v souhrnu tyto částky nesmí přesáhnout 50.000,--Kč.**
3. Příjemce je povinen zrealizovat projekt do 31.12.2022, čímž bude dosaženo účelu poskytnutí dotace dle této smlouvy.
4. Rozhodne-li se příjemce projekt vůbec nerealizovat, je povinen do 15 dnů tuto skutečnost písemně s uvedením důvodů oznámit poskytovateli a ve stejné lhůtě poskytnutou dotace vrátit na účet poskytovatele uvedený v čl. I. této smlouvy.

VI. TERMÍN A VÝŠE VYPLACENÍ DOTACE

Poskytovatel poskytne příjemci dotaci *jednorázovým převodem ve prospěch účtu příjemce uvedeného v čl. I této smlouvy ve lhůtě do 21 dnů po nabytí účinnosti této smlouvy.*

VII. FINANČNÍ VYPOŘÁDÁNÍ DOTACE

1. Termín finančního vypořádání dotace je do 31.01.2023
2. Za den předložení finančního vypořádání se považuje den jeho předání k přepravě provozovateli poštovních služeb nebo podání na podatelně Magistrátu města Karviné.
3. Finanční vypořádání dotace musí být předloženo na formuláři dle přílohy č. 1 k této

smlouvě a musí obsahovat:

- 3.1. závěrečnou zprávu, která musí obsahovat tabulku čerpání finančních prostředků dotace a popis realizace projektu,
 - 3.2. položkové vyúčtování nákladů projektu se seznamem účetních dokladů vztahujících se k uznatelným nákladům dotace včetně uvedení obsahu jednotlivých účetních dokladů a dokladů prokazujících úhrady těchto nákladů.
4. Číslo účtu, na který se vrací nevyčerpané finanční prostředky, je účet poskytovatele uvedený v článku I. této smlouvy.
 5. Nevyčerpané finanční prostředky, jsou-li vyšší než 100 Kč, se vrací poskytovateli na účet nejpozději ke dni, kdy má být předloženo finanční vypořádání dotace.
 6. Rozhodným okamžikem vrácení prostředků dotace zpět na účet poskytovatele je den jejich odepsání z účtu příjemce.

VIII. POVINNOSTI PŘÍJEMCE

1. Příjemce se zavazuje dodržet tyto podmínky:
 - a) použít dotaci výlučně k účelu uvedenému v článku V. této smlouvy.
 - b) vést oddělenou účetní evidenci celého realizovaného projektu a to v členění na náklady financované z prostředků dotace a náklady financované z jiných zdrojů (zvláštní analytickou evidencí např. účelovým znakem, organizačním číslem atd.); tato evidence musí být podložena účetními doklady ve smyslu zákona č. 563/1991 Sb., o účetnictví, ve znění pozdějších předpisů; vedení oddělené účetní evidence v případech dotací poskytovaných zpětně je splněno vyhotovením přehledu účetních dokladů; čestné prohlášení příjemce o vynaložení finančních prostředků v rámci uznatelných nákladů realizovaného projektu není považováno za účetní doklad,
 - c) označit originály všech účetních dokladů vztahujících se k projektu názvem projektu, nebo jiným označením, které projekt jasně identifikuje, u dokladů, k jejichž úhradě byla použita dotace, pak navíc uvést formulaci „Financováno z rozpočtu SMK“, číslo smlouvy a výši použité dotace v Kč,
 - d) na požádání umožnit poskytovateli nahlédnutí do všech účetních dokladů týkajících se projektu,
 - e) předložit poskytovateli finanční vypořádání dotace,
 - f) řádně v souladu s právními předpisy uschovat originály všech účetních dokladů vztahujících se k projektu a na žádost poskytovatele tomuto poskytnout fotokopie originálních účetních dokladů týkajících se dotace včetně dokladů o jejich úhradě a v případě nesrovnalostí na výzvu poskytovatele předložit kopie všech účetních dokladů týkajících se ostatních nákladů projektu,
 - g) je-li příjemce zadavatelem veřejné zakázky nebo splní-li příjemce definici zadavatele veřejné zakázky podle § 4 zákona č. 134/2016 Sb., o zadávání veřejných zakázek, ve znění pozdějších předpisů, je povinen při výběru dodavatele veřejné zakázky zadávané v rámci projektu postupovat v souladu se zákonem č. 134/2016 Sb., o zadávání veřejných zakázek, ve znění pozdějších předpisů,
 - h) po dobu 5 let od ukončení realizace projektu nezczít dlouhodobý majetek včetně drobného dlouhodobého majetku dle účetních předpisů pořízený z prostředků získaných z dotace poskytnuté na základě této smlouvy,
 - i) akceptovat využívání údajů o projektu pro účely administrace v informačních systémech poskytovatele, přičemž souhlasí se zveřejněním svého názvu (popřípadě jména a příjmení), adresy, názvu projektu, účelu a výše poskytnuté dotace,
 - j) umožnit poskytovateli v souladu se zákonem o finanční kontrole řádné provedení průběžné a následné kontroly hospodaření s veřejnými prostředky z poskytnuté

dotace, včetně provedení kontroly faktické realizace projektu na místě a předložit při kontrole všechny potřebné účetní a jiné doklady,

- k) neprodleně, nejpozději však do 7 kalendářních dnů ode dne kdy došlo k události, informovat poskytovatele o všech změnách souvisejících s čerpáním poskytnuté dotace, s realizací účelu smlouvy či identifikačními údaji příjemce; v případě změny účtu je příjemce povinen rovněž doložit vlastnictví k účtu, a to kopií příslušné smlouvy nebo potvrzením peněžního ústavu, přičemž z důvodu změn identifikačních údajů smluvních stran nebo čísla účtu není nutné uzavírat ke smlouvě dodatek,
- l) neprodleně, nejpozději však do 7 kalendářních dnů ode dne kdy došlo k události, písemně informovat poskytovatele o vlastní přeměně nebo zrušení s likvidací, v případě přeměny i o tom, na který subjekt přejdou práva a povinnosti z této smlouvy,
- m) uvádět na všech svých propagačních materiálech týkajících se podpořeného projektu logo města nebo text "S PODPOROU STATUTÁRNÍHO MĚSTA KARVINÉ", případně jiným způsobem poskytnutí podpory zveřejnit; logo statutárního města Karviné příjemce dotace použije pouze v souvislosti s realizací dotovaného projektu a to pouze podle závazného manuálu zveřejněného na internetových stránkách města Karviné.

IX. UZNATELNÝ NÁKLAD

Za uznatelný náklad se považuje užití finančních prostředků, které splňuje tyto podmínky:

- 1. příjemce je prokazatelně použil na úhradu přímých nákladů (nikoliv nepřímých tzv. kalkulovaných či vnitropodnikových) projektu,
- 2. uznatelný náklad musí vzniknout v období od 01.01.2022 do 31.12.2022 a současně musí být uhrazený v období od 01.01.2022 do 31.12.2022,
- 3. plní podmínky účelnosti, efektivnosti a hospodárnosti dle zákona o finanční kontrole,
- 4. byly vynaloženy na účel stanovený v čl. V. odst. 2 této smlouvy,
- 5. uznatelný náklad neinvestiční dotace musí splňovat podmínky daňově uznatelných nákladů dle §24 a §25 zákona č. 586/1992 Sb., o daních z příjmů s následujícími výjimkami, pokud v účelu stanoveném v čl. V. odst. 2 této smlouvy není uvedeno jinak:
 - 5.1. uznatelný náklad nesmí být také použitý na:
 - 5.1.1. alkohol a cigarety, a to ani ve formě cen, odměn a dárkových balíčků;
 - 5.1.2. úhrady za cateringové služby, rauty a jiné formy společenského občerstvení s výjimkou řádně vyúčtovaného stravného dle zákoníku práce;
 - 5.1.3. doprovodné programy a společenské akce pro účastníky či pořadatele, které přímo nesouvisejí s podpořeným projektem;
 - 5.1.4. poskytnutí dotace třetí straně;
 - 5.1.5. právní služby;
 - 5.1.6. tvorbu kapitálového jmění;
 - 5.1.7. DPH, pokud může žadatel uplatnit nárok na odpočet DPH vůči finančnímu úřadu nebo požádat o její vrácení v souladu se zákonem č. 235/2004 Sb., v platném znění;
 - 5.1.8. daně, pokuty, odvody a sankce příjemce;
 - 5.1.9. pořízení nebo technické zhodnocení dlouhodobého hmotného a nehmotného majetku (dlouhodobým hmotným majetkem se rozumí majetek, jehož doba použitelnosti je delší než jeden rok a vstupní cena vyšší než 40.000,- Kč; dlouhodobým nehmotným majetkem se rozumí majetek, jehož doba použitelnosti je delší než jeden rok a vstupní cena vyšší než 60.000,- Kč) – nevztahuje se na investiční projekty;

- 5.1.10. ostatní sociální výdaje na zaměstnance, ke kterým nejsou zaměstnavatelé povinni dle zvláštních právních předpisů (příspěvky na penzijní připojištění, životní pojištění, dary k životním jubileím, příspěvky na rekreaci apod.);
 - 5.1.11. mimořádné odměny vyplácené k dohodám o provedení práce a k dohodám o pracovní činnosti;
 - 5.1.12. splátky půjček, leasingové splátky, úhrada dluhů;
 - 5.1.13. smluvní pokuty, úroky z prodlení, ostatní pokuty a penále, odpisy nedobytných pohledávek, úroky, kursové ztráty, manka a škody);
 - 5.1.14. odpisy majetku;
 - 5.1.15. odměny členů správních rad, dozorcích rad a jiných orgánů právnických osob;
 - 5.1.16. zahraniční pracovní cesty (pokud to nevyžaduje charakter projektu);
 - 5.1.17. činnost politických stran a hnutí;
6. Uznatelným nákladem investiční dotace jsou náklady na pořízení dlouhodobého majetku uvedeného v účelu poskytnuté dotace.

X. PORUŠENÍ ROZPOČTOVÉ KÁZNĚ

1. Neoprávněné použití nebo zadržetí peněžních prostředků poskytnutých jako dotace z rozpočtu poskytovatele dle této smlouvy je porušením rozpočtové kázně podle § 22 zákona č. 250/2000 Sb. V případě porušení rozpočtové kázně bude postupováno dle zákona č. 250/2000 Sb.
2. Za porušení méně závažné ve smyslu ust. § 10a odst. 6 zákona č. 250/2000 Sb. se považuje:
 - a) nedodržení povinností příjemce dle čl. VIII. odst. 1 písm. b), kdy se odvod za toto porušení rozpočtové kázně stanoví ve výši 10 % poskytnuté dotace avšak nejméně částka 1 001,- Kč.
 - b) nedodržení povinností příjemce dle čl. VIII. odst. 1 písm. c), kdy se odvod za toto porušení rozpočtové kázně stanoví ve výši 10 % poskytnuté dotace avšak nejméně částka 1 001,- Kč.
 - c) nedodržení povinností příjemce dle čl. VIII. odst. 1 písm. g), kdy se odvod za toto porušení rozpočtové kázně stanoví ve výši 10 % poskytnuté dotace avšak nejméně částka 1 001,- Kč.
 - d) nedodržení povinností příjemce dle čl. VIII. odst. 1 písm. k), kdy se odvod za toto porušení rozpočtové kázně stanoví ve výši 10 % poskytnuté dotace avšak nejméně částka 1 001,- Kč.
 - e) nedodržení povinností příjemce dle čl. VIII. odst. 1 písm. l), kdy se odvod za toto porušení rozpočtové kázně stanoví ve výši 10 % poskytnuté dotace avšak nejméně částka 1 001,- Kč.
 - f) nedodržení povinností příjemce dle čl. VIII. odst. 1 písm. m), kdy se odvod za toto porušení rozpočtové kázně stanoví ve výši 10 % poskytnuté dotace avšak nejméně částka 1 001,- Kč.
 - g) nedodržení povinností příjemce dle čl. VIII. odst. 1 písm. e) spočívající v nepředložení finančního vypořádání dotace v řádném termínu určeném v článku VII., kterou příjemce splní do 15 dní po řádném termínu, kdy se odvod za toto porušení rozpočtové kázně stanoví ve výši 10 % poskytnuté dotace avšak nejméně částka 1 001,- Kč.

- h) nedodržení povinností příjemce dle čl. VIII. odst. 1 písm. e) spočívající v předložení neúplného nebo nesprávného závěrečného vyúčtování, kdy se odvod za toto porušení rozpočtové kázně stanoví ve výši 10 % poskytnuté dotace avšak nejméně částka 1 001,- Kč.
3. Odvody za porušení rozpočtové kázně méně závažné se sčítají maximálně do výše celkově poskytnuté dotace.

XI. OSTATNÍ UJEDNÁNÍ

1. Důkazní břemeno při prokazování uznatelných nákladů nese příjemce dotace.
2. Poskytovatel prohlašuje, že poskytnutí dotace podle této smlouvy je poskytnutím podpory de minimis ve výši Kč 200.000,--Kč ve smyslu Nařízení Komise (EU) č. 1407/2013 ze dne 18. 12. 2013, o použití článků 107 a 108 Smlouvy o fungování Evropské unie na podporu de minimis (publikováno v Úředním věstníku Evropské unie dne 24. 12. 2013 v částce L 352). Za den poskytnutí podpory de minimis podle této smlouvy se považuje den, kdy tato smlouva nabude účinnosti.
3. Příjemce prohlašuje, že nenastaly okolnosti, které by vylučovaly aplikaci pravidla de minimis dle Nařízení Komise (EU) č. 1407/2013, zejména že poskytnutím této dotace nedojde k takové kumulaci s jinou veřejnou podporou ohledně týchž nákladů, která by způsobila překročení povolené míry podpory de minimis, a že v posledních 3 účetních obdobích příjemci, resp. subjektům, které jsou spolu s příjemcem dle čl. 2 odst. 2 Nařízení Komise (EU) č. 1407/2013 považovány za jeden podnik, nebyla poskytnuta podpora de minimis, která by v součtu s podporou de minimis poskytovanou na základě této smlouvy překročila maximální částku povolenou právními předpisy Evropské unie upravujícími oblast veřejné podpory.
4. V případě rozdělení příjemce na dva či více samostatné podniky ve smyslu čl. 2 Nařízení Komise (EU) č. 1407/2013 v období 3 let od nabytí účinnosti této smlouvy je příjemce povinen neprodleně po rozdělení kontaktovat poskytovatele a kompetentní koordinační orgán v oblasti veřejné podpory za účelem sdělení informace, jak podporu de minimis poskytnutou dle této smlouvy rozdělit v Centrálním registru podpor malého rozsahu. Při nesplnění dané povinnosti se příjemce vystavuje případnému odejmutí předmětné podpory de minimis.

XII. ZÁVĚREČNÁ USTANOVENÍ

1. Smlouva je podepsána ve dvou vyhotoveních, z nichž každá má platnost originálu. Každá ze smluvních stran obdrží po jednom vyhotovení.
2. Smlouva může být měněna nebo doplňována jen formou písemných dodatků opatřených pořadovým číslem, datem a podpisem oprávněných zástupců obou smluvních stran.
3. Tato smlouva nabývá účinnosti okamžikem podpisu druhé smluvní strany, pokud zákon č. 340/2015 Sb., o zvláštních podmínkách účinnosti některých smluv, uveřejňování těchto smluv a o registru smluv (zákon o registru smluv), nestanoví jinak. V takovém případě nabývá smlouva účinnosti uveřejněním v registru smluv, které zajistí poskytovatel.
4. Smluvní strany shodně prohlašují, že si smlouvu před jejím podpisem přečetly, že byla uzavřena po vzájemném projednání podle jejich pravé a svobodné vůle, určitě, vážně a srozumitelně a že se dohodly o celém jejím obsahu, což stvrzují svými podpisy.

5. Nedílnou součástí této smlouvy je příloha: formulář Finančního vypořádání dotace.
6. Doložka platnosti právního úkonu podle § 41 zákona č. 128/2000 Sb., o obcích (obecní zřízení), ve znění pozdějších předpisů:

O poskytnutí účelové dotace rozhodlo Zastupitelstvo města Karviné svým usnesením č. ... ze dne

Za poskytovatele

V Karviné

.....

*Ing. Martina Šrámková, MPA
Vedoucí Odboru školství a rozvoje
Magistrátu města Karviná*

Za příjemce

V Karviné

.....

*Ing. Ivo Barteček
předseda představenstva
Okresní hospodářské komory Karviná*

Příloha č. 1. k usnesení RM Karviné č.3206

Příloha

Příloha č. 1 k usnesení

Seznam oceněných osobností v oblasti kultury, kterým bude předán Pamětní list Rady města Karviné

Poř. č.	Jméno a příjmení	Ocenění
1.	Mgr. Art. Jan Soukup	za vynikající výsledky v oblasti kultury
2.	Evžen Monczka	za dlouhodobou činnost v oblasti kultury
3.	Renata Siwková	za dlouhodobou činnost v oblasti kultury
4.	Marie Švecová	za dlouhodobou činnost v oblasti kultury
5.	Romana Taszková	za vynikající výsledky v oblasti kultury
6.	Hilda Schmuckerová	za dlouhodobou činnost v oblasti kultury
7.	Lucie Semančíková	za vynikající výsledky v oblasti kultury
8.	MS PZKO Karviná-Ráj	u příležitosti 75. výročí založení a za dlouhodobou činnost v oblasti kultury
9.	Marta Orszuliková	za dlouhodobou činnost v oblasti kultury
10.	Barbora Javorková	za dlouhodobou činnost v oblasti kultury
11.	Jana Komínková	u příležitosti životního jubilea a za dlouhodobou činnost v oblasti kultury

Příloha č. 1. k usnesení RM Karviné č.3207

Osvědčení

ve smyslu ust. § 41 zákona č. 128/2000 Sb. o obcích
schváleno usnesením Rady města Karviné č. ze dne 11. 5. 2022
Vyhotožil: Magistrát města Karviné, Odbor školství a rozvoje, oddělení školství, kultury a sportu
datum: Podpis: _____

DAROVACÍ SMLOUVA

SML/1228/2022

Smluvní strany:

1. statutární město Karviná

adresa: Fryštátská 72/1, Karviná-Fryštát, PSČ 733 24
zastoupené: Ing. Janem Wolfem, primátorem města
**k podpisu oprávněn na základě
plné moci ze dne 1. prosince 2021:** Ing. Martina Šrámková, MPA, vedoucí Odboru
školství a rozvoje
IČ: 00297534

(dále jen obdarovaný)

a

2. Jméno, příjmení:

Alena Skopalíková

r. č.:

bytem:

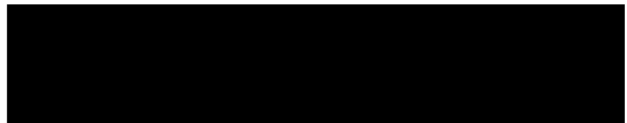

(dále jen dárce)

uzavřeli níže uvedeného dne dle ustanovení § 2055 a následujících zákona č. 89/2012 Sb., občanského zákoníku, v platném znění (dále jen „občanský zákoník“) darovací smlouvu, která má tento obsah:

I.

1. Dárce prohlašuje, že je výlučným vlastníkem movitého majetku uvedeného v čl. 2 smlouvy.

II.

1. Dárce tímto bezplatně převádí vlastnické právo k 400 ks knih s názvem *Svět říkáněk pro děti* v celkové hodnotě 39.600,-- Kč (slovy: Třicetdevět tisíc šest set korun českých), jejichž je autorem, a obdarovaný tento dar přijímá a zavazuje se jej předat dětem mateřských škol zřízených statutárním městem Karviná.
2. O uzavření této smlouvy rozhodla Rada města Karviné na své schůzi dne 11. 5. 2022

usnesením č.

III.

1. Vlastnické právo k darovaným movitým věcem přechází na obdarovaného dnem nabytí účinnosti této smlouvy.
2. Dárce nenese odpovědnost za žádné vady, které se na darované věci vyskytnou v době, kdy vlastnictví k této věci již přešlo na obdarovaného.
3. Dárce se zavazuje odevzdat darované movité věci obdarovaného v termínu do 20.5.2022. K předání darovaných movitých věcí dojde v provozovně KNIHKUPECTVÍ LIBREX v Karviné-Fryštátě na základě předávacího protokolu, který je přílohou a nedílnou součástí této smlouvy.

IV.

1. Právní vztahy touto smlouvou neupravené se řídí obecně závaznými právními předpisy, zejména občanským zákoníkem v platném znění.
2. Tuto smlouvu lze měnit pouze vzestupně číslovanými písemnými dodatky opatřenými podpisy oprávněných zástupců obou smluvních stran.
3. Tato smlouva je vyhotovena ve dvou provedeních, z nichž jedno vyhotovení obdrží dárce a jedno vyhotovení obdrží obdarovaný.
4. Smlouva je uzavřena dnem podpisu smluvních stran, přičemž rozhodné je datum pozdějšího podpisu. Smlouva nabývá účinnosti dnem uzavření.
5. Smluvní strany této smlouvy shodně prohlašují, že si tuto smlouvu před jejím podpisem řádně přečetly, že byla uzavřena po vzájemném projednání, podle jejich pravé a svobodné vůle, určitě, vážně a srozumitelně, nikoliv v tísní a za nápadně nevýhodných podmínek.
6. Přílohou této smlouvy je předávací protokol.

V Karviné dne:

V Karviné dne:

Obdarovaný:

Dárce:

.....
Ing. Martina Šrámková, MPA
vedoucí Odboru školství a rozvoje

.....
Alena Skopalíková



Předávací protokol

Předmět předání	
400 knih s názvem Svět říkánek pro děti v celkové hodnotě 39.600,-- Kč (99,-- Kč/1 ks)	
Poznámky	
příloha k darovací smlouvě č.	
Předávající	Přebírající
Jméno a příjmení: Alena Skopalíková Organizace: v Karviné dne:	Jméno a příjmení: Ing. Martina Šrámková, MPA vedoucí Odboru školství a rozvoje Organizace: v Karviné dne:
Podpis	Podpis



S M L O U V A

o poskytnutí nadačního příspěvku

číslo 221110037

Smluvní strany:

Nadace OKD

se sídlem: Karola Šliwky 149/17, Fryštát, 733 01 Karviná

IČ: 278 32 813

bankovní spojení: Česká spořitelna, a.s.

č.ú.: 2988892 / 0800

zastoupená: Ing. Karolínou Preisingerovou, ředitelkou, na základě plné moci ze dne 28.7. 2016

zapsaná v nadačním rejstříku, vedeném Krajským soudem v Ostravě, oddíl N, vložka 280

Datová schránka: sbs7qgj

(dále jen "poskytovatel" nebo „Nadace“)

a

Název organizace: **Statutární město Karviná**

se sídlem: Fryštátská 72/1, 73324 Karviná

IČ: 00297534

bankovní spojení: Česká spořitelna, a.s.

č.ú.: 172154230/0800, v.s. 221110037

zastoupený/á: Ing. Janem Wolfem na základě volby ze dne: 5.11.2018

osoba pověřená vedením projektu: **Marie Pollaková**

(dále jen "příjemce")

uzavírají podle zákona č. 89/2012 Sb., občanského zákoníku, v platném znění tuto **smlouvu o poskytnutí nadačního příspěvku** (dále jen „smlouva“):

Čl. I.
Úvodní ustanovení

1. Účelem Nadace je podpora a rozvoj duchovních a humanitárních hodnot, podpora životního prostředí, vzdělání, sportu, sociálně-zdravotní oblasti, kultury, hornických tradic, dále podpora regionu a evropských projektů neziskových organizací na výše uvedené účely.
2. Předmětem této smlouvy je závazek poskytovatele poskytnout příjemci nadační příspěvek, závazek příjemce nadační příspěvek přijmout a použít ho v souladu s jeho účelovým určením za podmínek stanovených touto smlouvou a určení postupu při porušení nebo nedodržení závazků smluvních stran stanovených touto smlouvou.
3. Nadační příspěvek dle této smlouvy je poskytován z programu: Pro region.

Čl. II.
Nadační příspěvek

1. Poskytovatel se zavazuje za dále v této smlouvě uvedených podmínek poskytnout příjemci nadační příspěvek ve výši **150 000 Kč (slovy: jedno sto padesát tisíc korun českých)** účelově určený na realizaci příjemcem předloženého projektu pod názvem **S batůžkem do světa** (dále jen „Projekt“), příjemce se nadační příspěvek zavazuje přijmout a použít jej výhradně na tento Projekt.
2. Nadační příspěvek byl příjemci na základě jeho podané Žádosti o poskytnutí nadačního příspěvku schválen na zasedání správní rady Nadace dne 24. 2. 2022.
3. Nadační příspěvek se poskytuje na úhradu nákladů spojených s realizací Projektu podle rozpočtu, který je nedílnou součástí smlouvy jako příloha a).
4. Pokud správní rada Nadace schválila nadační příspěvek nižší, než příjemce na základě své žádosti požadoval, upraví příjemce rozpočet na schválenou výši, který odsouhlasí poskytovatel a z něhož je průkazné, že příjemce za nižší nadační příspěvek zrealizuje ucelenou část Projektu. Upravený rozpočet je pak považován za rozpočet ve smyslu této smlouvy.
5. Nadační příspěvek se poskytovatel zavazuje poskytnout příjemci bezhotovostním převodem na účet uvedený v záhlaví této smlouvy ve splátkách podle následujícího rozpisu takto:
 1. splátku ke dni uvedenému v Projektu jako den jeho zahájení, jinak nejpozději do 45 kalendářních dnů ode dne prokazatelného doručení originálu této smlouvy podepsaného oběma smluvními stranami poskytovateli,

2. splátku nejpozději do 45 kalendářních dnů po písemném schválení Závěrečné zprávy o realizaci projektu a Závěrečného vyúčtování nadačního příspěvku poskytovatelem příspěvku, ne však dříve než ke dni ukončení Projektu.

1. ve výši 105 000 (slovy: **jedno sto pět tisíc korun českých**)
2. ve výši 45 000 (slovy: **čtyřicet pět tisíc korun českých**)

6. V případě, že příjemce nesplní podmínky pro poskytnutí jednotlivých splátek nadačního příspěvku uvedené dle předchozího odstavce 5, Nadace není povinna proplatit zbývající splátky, popř. Nadace proplatí pouze prokazatelně vyčerpanou část. Ostatní sankce vůči příjemci nadačního příspěvku vyplývající z této smlouvy při nesplnění jeho povinností nejsou tímto ustanovením dotčeny.
7. Příjemce dává tímto předchozí souhlas, že Nadace je oprávněna započítat jakoukoli svou pohledávku (ať již splatnou či nesplatnou) za příjemcem proti jakémukoli závazku (ať již splatnému či nesplatnému), který vůči příjemci má z jakékoliv smlouvy.

Čl. III.

Doba realizace Projektu

1. Příjemce se zavazuje zahájit realizaci Projektu od 1. 3. 2022 a ukončit Projekt nejpozději do 30. 11. 2022.
2. Náklady, které příjemce požaduje financovat z nadačního příspěvku, musí vzniknout a být uhrazeny ze strany příjemce v době realizace Projektu dle Čl. III odst. 1 v souladu s rozpočtem, jinak takové náklady nebudou poskytovatelem uznány.
3. Pokud příjemce realizaci Projektu nezačíná ve stanoveném termínu dle Projektu, oznámí tuto skutečnost do 15 kalendářních dnů po marném uplynutí termínu zahájení písemně poskytovateli a současně vrátí poskytnutý nadační příspěvek neprodleně zpět na účet poskytovatele.
4. Pokud příjemce požaduje změnit termín ukončení realizace Projektu, je povinen zažádat o tuto změnu, a to prostřednictvím formuláře Žádost o změnu realizace projektu. Poskytovatel vyhoví žádosti příjemce o prodloužení termínu realizace Projektu pouze v případě, že příjemce není schopen realizaci Projektu ukončit z důvodů nepředvídatelných a neovlivnitelných faktorů, za předpokladu, že o nich bez zbytečného odkladu poté, kdy nastaly, příjemce písemně informoval poskytovatele před uplynutím výše uvedené doby realizace Projektu.

Čl. IV.

Závazky příjemce

1. Příjemce se zavazuje za účelem řádného prokázání použití nadačního příspěvku:

- a. zajistit oddělené vedení nadačního příspěvku v účetnictví příjemce tak, aby bylo možné jednoznačně prokázat a přezkoumat použití nadačního příspěvku k účelu uvedenému v Čl. II. odst. 1 této smlouvy,
- b. označit originály všech účetních dokladů vztahujících se k Projektu. Na originál každého účetního dokladu týkajícího se Projektu uvede příjemce ručně nebo razítkem částku, kterou na danou položku Nadace přispěla a to takto: „Z grantu č. (uved'te číslo projektu) Nadace OKD čerpáno (uved'te částku) Kč,
- c. předložit poskytovateli Závěrečnou zprávu o realizaci projektu se Závěrečným vyúčtováním projektu v termínech uvedených v čl. V.,
- d. průkazně doložit použití nadačního příspěvku, zejména předložit originály či úředně ověřené kopie účetních a jiných dokladů prokazujících použití nadačního příspěvku výhradně k účelu uvedenému v Čl. II. odst. 1 této smlouvy, pokud to bude Nadace požadovat,
- e. umožnit poskytovateli a jím pověřeným subjektům použití nadačního příspěvku v celém rozsahu přezkoumat,
- f. umožnit poskytovateli nadačního příspěvku pořídit si kopie účetních dokladů a poskytnout požadovaná vysvětlení a nezbytnou součinnost,
- g. doložit na žádost poskytovatele další zdroje financování projektu z jiných zdrojů v případě, kdy je příspěvek poskytován pouze na částečné pokrytí požadavku.

2. Příjemce je povinen:

- a. Dodržet věcnou skladbu nákladů na Projekt dle schváleného rozpočtu, který je přílohou této smlouvy; v případě odůvodněné potřeby může příjemce provést změnu věcné skladby nákladů bez souhlasu poskytovatele až do výše 15 % (včetně) schváleného nadačního příspěvku a je povinen o této změně poskytovatele informovat. Změna věcné skladby nákladů nad 15 % poskytnutých prostředků a zařazení nové nákladové položky, musí být odsouhlasena poskytovatelem. Příjemce je povinen změnu poskytovateli předem oznámit prostřednictvím Žádosti o změnu realizace projektu s odůvodněním navrhované změny.
- b. Pokud má projekt příjemce nějaký termín akce (např. turnaj, vystoupení, soutěž, přehlídku, soustředění apod.), je povinen příjemce o tomto termínu akce informovat předem poskytovatele.
- c. Po dobu 5 let ode dne nabytí vlastnického práva k dlouhodobému hmotnému majetku s provozně technickou funkcí delší než 5 let pořízenému z prostředků nadačního příspěvku tento majetek nezczizit na třetí subjekt.
- d. Dodržovat zásady upravující postup při zpracování a ochraně osobních údajů poskytovaných v podmínkách smlouvy o poskytnutí nadačního příspěvku Nadace OKD podle Nařízení Evropského parlamentu a Rady (EU) 2016/679.
- e. Zajistit si souhlas s pořízením a užitím fotodokumentace, audio nebo video osob, kterých se to týká, v souvislosti využitím propagačních účelů příjemce a poskytovatele.
- f. Uveřejnit tuto smlouvu v registru smluv, pokud tato smlouva podléhá uveřejnění v registru smluv dle zákona číslo 340/2015 Sb., o zvláštních podmínkách účinnosti některých smluv, uveřejňování těchto smluv a o registru smluv, ve znění pozdějších předpisů.

3. Příjemce není oprávněn jakékoliv právo či pohledávku vzniklou z této smlouvy, včetně nadačního příspěvku postoupit či převést na třetí osobu bez předchozího písemného souhlasu Nadace. Bez tohoto předchozího písemného souhlasu Nadace je postoupení či převod pohledávky nebo nadačního příspěvku na třetí osobu neplatné.
4. Příjemce se zavazuje informovat Nadaci a veřejnost vhodným způsobem o realizaci Projektu a o jeho podpoře Nadací. Za účelem prezentace Projektu se zavazuje příjemce rovněž poskytnout poskytovateli přiměřenou součinnost na základě požadavků poskytovatele (např. předat nebo pořídit vlastní fotodokumentaci, audio nebo video).
5. Nadace může pořizovat a užívat získanou fotodokumentaci, audio nebo video v rámci projektu a dalších aktivit příjemce ke svým propagačním účelům.
6. Příjemce prohlašuje, že je oprávněn ke dni podpisu této smlouvy a v souladu s platnými právními předpisy a zřizovacími dokumenty zajistit splnění veškerých nezbytných podmínek a schválení nebo předběžných souhlasů, které jsou nezbytné k podpisu této smlouvy za příjemce.
7. Příjemce na sebe přebírá v souladu s § 1765 občanského zákoníku nebezpečí změny okolností.
8. Příjemce je povinen zajistit spolufinancování Projektu ve výši minimálně 20 % z celkového poskytnutého nadačního příspěvku uvedeného v Čl. II. odst. 1 této smlouvy, a to za podmínek dále stanovených poskytovatelem v Pokynech pro příjemce, které jsou nedílnou součástí této smlouvy. V případě, že bude spolufinancování prokázáno na straně příjemce v Závěrečném vyúčtování projektu nižší, než je stanoveno v předchozí větě, má poskytovatel nárok snížit v odpovídající míře i schválený nadační příspěvek.

Čl. V.

Zprávy a kontrola

1. Příjemce je povinen předložit Nadaci OKD:
 - a) Závěrečnou zprávu o realizaci projektu a Závěrečné vyúčtování projektu zpracované dle instrukcí v příloze „Pokyny pro příjemce“. Závěrečnou zprávu o realizaci Projektu a Závěrečné vyúčtování Projektu zašle příjemce poskytovateli, a to **do 30 kalendářních dnů ode dne ukončení Projektu dle č. III odst. 1 této smlouvy.**
2. Příjemce může v době realizace Projektu uvedeného v Čl. III. odst. 1 předem písemně požádat poskytovatele o změnu prodloužení termínu předložení Závěrečné zprávy o realizaci projektu se Závěrečným vyúčtováním projektu (dále jen „Zprávy“ a „Vyúčtování“). V žádosti musí příjemce požadavek na změnu termínu zdůvodnit.

3. V případě, že příjemce realizaci Projektu předčasně ukončí, je povinen předložit poskytovateli Závěrečné vyúčtování projektu, a to nejpozději do 30 kalendářních dnů od ukončení realizace Projektu, a vrátit nevyčerpané finanční prostředky nadačního příspěvku na účet poskytovatele, a to do 15 kalendářních dnů ode dne předložení Vyúčtování.
4. V případě, že příjemce nevyčerpá všechny přidělené prostředky, bude mu poskytovatelem ponížena poslední splátka nadačního příspěvku o tuto nedočerpanou částku, která nebyla prokazatelně čerpána dle Závěrečného vyúčtování.
5. V případě, že příjemce nevyčerpá všechny přidělené prostředky a nebude uplatněn postup dle Čl. V odst. 4 této smlouvy, je příjemce povinen vrátit nevyčerpané prostředky nadačního příspěvku do 15 kalendářních dnů ode dne předložení Vyúčtování, nejpozději však 30 kalendářních dnů po termínu ukončení Projektu dle čl. III odst. 1 této smlouvy.
6. Nevyčerpané celkové prostředky do výše 50,- Kč včetně (slovy: padesát korun českých) se nevracejí.
7. Postup vrácení nevyčerpané částky je podrobně popsán v příloze „Pokyny pro příjemce“.

Čl. VI. Sankce

1. Je-li příjemce v prodlení s předložením Zprávy nebo Vyúčtování dle Čl. V. této smlouvy o více než 30 kalendářních dnů avšak méně než 60 kalendářních dnů, je poskytovatel oprávněn požadovat od příjemce smluvní pokutu ve výši 10 % schváleného nadačního příspěvku.
2. Je-li příjemce v prodlení s předložením Zpráv nebo Vyúčtování dle Čl. V. této smlouvy o více než 60 kalendářních dnů je poskytovatel oprávněn požadovat od příjemce smluvní pokutu ve výši 25 % schváleného nadačního příspěvku.
3. Neodstraní-li příjemce ve lhůtě 15 kalendářních dnů dle výzvy stanovené poskytovatelem nedostatky předložených Zpráv nebo Vyúčtování nebo nedodrží lhůtu pro přepracování Zpráv nebo Vyúčtování, je poskytovatel oprávněn požadovat od příjemce smluvní pokutu ve výši 0,05 % schváleného nadačního příspěvku za každý započatý den prodlení.
4. Je-li příjemce v prodlení s vrácením poskytnutého nadačního příspěvku podle Čl. V odst. 3 a 5, Čl. VI odst. 6 a Čl. VII odst. 3 této smlouvy, je poskytovatel oprávněn požadovat smluvní pokutu ve výši 0,05 % z dlužné částky za každý započatý den prodlení.
5. Nastane-li situace, že je na příjemce nadačního příspěvku vyhlášeno insolvenční řízení podle zákona č. 182/2006 Sb., insolvenční zákon, ve znění pozdějších změn, je příjemce

povinen poskytovatele o této situaci informovat. Vyhlášením insolvenčního řízení zaniká příjemci nárok na profinancování další části nadačního příspěvku.

6. Příjemce nadačního příspěvku je povinen vykázat včas a řádně Vyúčtování projektu a v případě, že nebude schopen doložit požadovaným způsobem v souladu se smlouvou, rozpočtem a Pokyny pro Příjemce financování Projektu nebo neumožní jeho kontrolu, bude muset neprokazatelně využitou část nadačního příspěvku neprodleně navrátit poskytovateli, a to do 15 kalendářních dnů ode dne doručení výzvy poskytovatele k jejich vrácení.
7. Příjemce se zavazuje smluvní pokutu uhradit vždy do 15 kalendářních dnů ode dne doručení výzvy poskytovatele k její úhradě. Ujednáním o smluvní pokutě není dotčeno právo poskytovatele na náhradu škody, která jí porušením povinností příjemce vznikla. Povinnost úhrady uplatněné smluvní pokuty a náhrady škody trvá i po skončení platnosti této smlouvy.
8. Příjemce bere na vědomí svou trestněprávní odpovědnost v případě, že použije nadační příspěvek na jiný než sjednaný účel dle čl. II. odst. 1 této smlouvy.

Čl. VII.

Ukončení smlouvy

1. Tato smlouva může být ukončena dohodou smluvních stran nebo odstoupením.
2. Poskytovatel může od této smlouvy odstoupit v případě, že příjemce:
 - a. v souvislosti s poskytnutím nadačního příspěvku, jeho Vyúčtováním nebo prováděním kontroly sdělí poskytovateli nepravdivé údaje,
 - b. použije nadační příspěvek nebo jeho část k jinému účelu než k realizaci Projektu,
 - c. poruší-li povinnosti ve vztahu k věcné skladbě nákladů na Projekt stanovené v Čl. IV odst. 2 písm. a) této smlouvy,
 - d. odmítne-li příjemce použití nadačního příspěvku průkazně doložit nebo neumožní poskytovateli přezkoumání či kontrolu použití nadačního příspěvku,
 - e. nepředloží Zprávy nebo Vyúčtování se všemi předepsanými přílohami a požadovanými doklady ani do 60 kalendářních dnů po termínu, v němž měly být dle této smlouvy předloženy,
 - f. že na příjemce bude zahájeno insolvenční řízení podle zákona č. 182/2006 Sb., insolvenční zákon, ve znění pozdějších změn,
 - g. poruší jakoukoli další z povinností podle této smlouvy a neodstraní takové porušení ve lhůtě 30 kalendářních dnů ode dne doručení výzvy poskytovatele k dodržení smluvních závazků nebo v kratší lhůtě přiměřené povaze takového porušení.
3. Odstoupí-li poskytovatel od této smlouvy, je příjemce povinen vrátit poskytnutý nadační příspěvek v plné výši do 15 kalendářních dnů ode dne doručení odstoupení poskytovatele.

4. Poskytovatel může stanovit, že se nadační příspěvek vrací s přihlédnutím k účelně vynaloženým nákladům pouze ve výši poskytovatelem určené.
5. Smluvní strany se dohodly, že v rámci zabránění jakémukoli jednání, jež by bylo v rozporu s dobrými mravy, nebudou požadovat ani nabízet jakékoli výhody, odměny, dary, projevy pohostinnosti, úhrady výdajů ať už přímo nebo nepřímo osobě nebo od osoby na pozici kteréhokoli zaměstnance nebo člena statutárního orgánu smluvních stran za účelem obdržení, ponechání nebo ovlivnění poskytování nadačních příspěvků nebo zajištění jakékoli jiné výhody při uzavření a realizaci této smlouvy. Nadace si vyhrazuje právo odstoupit od smlouvy, pokud shledá, že příjemce se při realizaci této smlouvy přímo nebo prostřednictvím svého zástupce dopustil jednání v rozporu s dobrými mravy a nepřijal včas uspokojivé opatření k nápravě.

Čl. VIII.

Závěrečná ujednání

1. Smluvní strany se dohodly, že jejich vzájemné písemnosti související s touto smlouvou se doručují osobně nebo prostřednictvím provozovatele poštovních služeb na adresy příjemce a poskytovatele uvedené v záhlaví této smlouvy, a považují se za doručené také v případě, že danou písemnost adresát odmítne převzít, doručovatel (provozovatel poštovních služeb) písemnost označí za nedoručitelnou na adresu udanou odesílateli adresátem nebo adresát si písemnost u doručovatele (provozovatele poštovních služeb) v úložní lhůtě nevyzvedne; dnem doručení je pak den, kdy se písemnost vrátila odesílateli.
2. Osobní údaje poskytnuté příjemcem v této smlouvě jsou zpracovány korektně a zákonným způsobem dle Nařízení Evropského parlamentu a Rady (EU) 2016/679 pro účely tohoto projektu. Zpracování údajů je nezbytné pro splnění smlouvy o nadačním příspěvku a pro účely oprávněných zájmů poskytovatele.
3. Shromažďované údaje jsou uloženy ve formě elektronické a písemné umožňující identifikaci příjemce a jejich kontaktních osob, včetně údajů poskytnutých ze Zpráv po dobu maximálně 10 let.
4. Osobní údaje jsou zpřístupněny zaměstnancům Nadace a na vyžádání správních orgánů poskytovatele a dárců Nadace.
5. Nadace odpovídá za dodržení všech principů na ochranu osobních údajů a je schopna toto dodržení souladu doložit.
6. Tato smlouva nabývá platnosti dnem jejího podpisu druhou ze smluvních stran.
7. Tato smlouva nabývá účinnosti dnem zveřejnění v registru smluv.

8. Změnit nebo doplnit tuto smlouvu mohou smluvní strany pouze formou písemných, vzestupně číslovaných dodatků, které budou za dodatky této smlouvy výslovně označeny a které budou podepsány oprávněnými zástupci smluvních stran.
9. Tato smlouva je vyhotovena ve dvou stejnopisech, včetně povinných příloh s platností originálu a s úředně ověřeným podpisem příjemce, přičemž poskytovatel obdrží jedno a příjemce jedno vyhotovení smlouvy.
10. Pokud se některé ustanovení této smlouvy stane v jakémkoli ohledu nezákonným, neplatným nebo nevymahatelným, nebude tím dotčena ani oslabena právoplatnost a vymahatelnost ostatních ustanovení této smlouvy.

**Čl. IX.
Přílohy**

1. Nedílnou a pevně spojenou součástí této smlouvy je:
 - a. Rozpočet projektu
 - b. Pokyny pro příjemce
2. Příjemce se zavazuje tyto dokumenty uvedené v čl. IX dodržovat. Zároveň příjemce prohlašuje a stvrzuje podpisem smlouvy, že byl s těmito dokumenty seznámen.

Smluvní strany podpisem této smlouvy stvrzují, že si smlouvu před jejím podpisem přečetly, že souhlasí s jejím obsahem, který je určitý a pro smluvní strany plně srozumitelný a je projevem jejich svobodné a vážné vůle, a že smlouva nebyla uzavřena v tísní či za nápadně nevýhodných podmínek.

V Karviné dne

V dne

Za poskytovatele

Za příjemce

Příloha a) Smlouvy o poskytnutí nadačního příspěvku Nadace OKD č. 221110037
 Rozpočet projektu č. 221110037

Název nákladové položky	Celkem Kč	Schváleno z grantu Nadace OKD Kč
1. Osobní náklady (Pracovní smlouva, DPČ, DPP a honoráře do 10 000 Kč - podnikající dle autorského honoráře)		
2. Investice (DHM nad 80 000,-)		
3. Materiálové náklady (např. kancelářské potřeby, DDHM do 40 000,- za 1ks atd.)		
ostatní materiál	2 800	0
batůžky pro seniory	8 000	3 000
odměny	4 000	0
4. Cestovné (cestovní příkaz)		
5. Služby (poštovné, nájem, hovorné, lektorné, smlouvy o dílo, honoráře nad 10 000 Kč; atd.)		
pobyt Seniorský tábor	141 600	124 000
cestopisné přednášky	16 500	15 000
pronájem sálu	5 000	3 000
přeprava autobusem	12 100	5 000
Je třeba vždy vyplnit oba sloupce rozpočtu. Sloupec „celková částka“ zahrnuje všechny nákladové položky, které v rámci projektu vzniknou. Sloupec „požadovaná částka“ zahrnuje pouze ty položky, které požadujete uhradit z grantu Nadace OKD.		
Celkem za projekt Kč	190 000	150 000

Příloha b) Smlouvy o poskytnutí nadačního příspěvku Nadace OKD č. 221110037
Pokyny pro příjemce grantu Nadace OKD v roce 2022.

Vážení příjemci grantů Nadace OKD, snažíme se, aby systém přidělování, vyhodnocování i účtování nadačních příspěvků pro vás byl srozumitelný. Zároveň ale odpovídáme za to, že je činnost nadace transparentní, a proto je nezbytné splnit všechny povinnosti dané zákonem a vyhláškami. Z tohoto důvodu po všech příjemcích vyžadujeme doložení čerpání nadačního příspěvku a dodržení základních pravidel při vyplňování formulářů a dalších administrativních úkonech. Tyto pokyny by vás měly doprovázet při celé realizaci vašeho projektu. Dovíte se takové informace, které by vám měly ulehčit a vysvětlit vše podstatné.

V případě jakýchkoliv dalších dotazů se s důvěrou obraťte na administrátora programu.

Přejeme mnoho úspěchu při realizaci vašeho projektu.

Tým Nadace OKD

OBSAH:

ZÁKLADNÍ INFORMACE PRO PŘÍJEMCE NADAČNÍHO PŘÍSPĚVKU	13
PREZENTACE NADACE OKD.....	14
NADAČNÍ NÁVŠTĚVY	14
ZÁKLADNÍ PRAVIDLA REALIZACE PROJEKTU	15
SMLOUVA.....	15
ZMĚNY V PROJEKTU.....	17
Změny uvnitř organizace	17
Změny termínu realizace projektu	17
Změny v rozpočtu projektu.....	18
DOLOŽENÍ REALIZACE PROJEKTU	19
Doklady prokazující čerpání grantu.....	19
Prokázání finanční spoluúčasti	20
Náležitosti Průběžné a Závěrečné zprávy	21
Jak postupovat krok za krokem při odevzdání zprávy.....	21
KONTAKTY	24
PŘÍLOHY	24

ZÁKLADNÍ INFORMACE PRO PŘÍJEMCE NADAČNÍHO PŘÍSPĚVKU

1. 3. 2022

Zveřejnění výsledků grantového kola na webu Nadace OKD (www.nadaceokd.cz) a první možný termín pro zahájení realizace projektu. **Náklady vzniklé či hrazené před tímto datem nebudou z grantu financovány.**

Do 4. 3. 2022

Vyrozumění žadatele o schválení nadačního příspěvku naleznete v informačním databázovém systému Grantys u svého projektu. Jaké podklady ke Smlouvě o poskytnutí nadačního příspěvku doložit zjistíte z dopisu o vyrozumění, který je vložen k vašemu projektu do systému Grantys.

Do 29. 4. 2022

Příjemce vloží do Grantysu **všechny** dokumenty potřebné k vyhotovení Smlouvy o poskytnutí nadačního příspěvku, v opačném případě nadace od rozhodnutí o poskytnutí nadačního příspěvku může odstoupit. O vložení všech podkladů nás emailem informujte.

Do 30 dnů od doručení kompletní dokumentace k vyhotovení smlouvy (v elektronické podobě)

Příjemci bude vložen v Grantysu návrh smlouvy ke kontrole a následně k podpisu.

Do 10 dnů od vložení návrhu smlouvy příjemci

Příjemce je povinen v dané lhůtě smlouvu zkontrolovat, vytisknout 2x smlouvu včetně **rozpočtu a pokynů pro příjemce, které jsou součástí smlouvy.** Všechny stránky svažte (stačí sešívačkou) a nechte úředně ověřit podpis statutárního zástupce. Následně zasílate poštou nebo osobně přineste do Nadace OKD.

Ke dni uvedenému v Projektu jako den jeho zahájení, jinak nejpozději do 45 dnů ode dne prokazatelného doručení originálu této smlouvy podepsaného oběma smluvními stranami poskytovateli,

Zaslání 1. splátky grantu na účet příjemce, 50 – 70 % schválené částky.

Dle termínu uvedeného ve smlouvě

Odevzdání Průběžné zprávy, **prokázání 30 % čerpání z 1. splátky.** V Průběžné zprávě nemusíte dodávat doklady prokazující finanční spoluúčast.

Nejpozději do 45 dní po schválení Průběžné zprávy pověřenou osobou v Nadaci OKD

Zaslání 2. splátky grantu na účet příjemce, 30 % schválené částky.

Do 30 dní od ukončení projektu dle smlouvy/dle poslední schválené žádosti o změnu

Odevzdání Závěrečné zprávy v elektronické tak i papírové formě.

Nejpozději do 45 dní po schválení Závěrečné zprávy pověřenou osobou v Nadaci OKD, ne však dříve než ke dni ukončení Projektu

Zaslání 3. splátky grantu na účet příjemce, 20 – 30 % schválené částky, uzavření projektu. Nutno předfinancovat tuto část projektu.

PREZENTACE NADACE OKD

Nechceme, aby byl mezi námi pouze vztah finanční, chceme se stát součástí vašeho projektu, proto se na nás můžete vždy s důvěrou obrátit. Zajímá nás, jak vám to s projektem jde, co chystáte a co se u vás naopak změnilo. Můžete nás pozvat na slavnostní otevření, turnaj, vystoupení, tábor, rádi se přijedeme podívat.

Každý projekt je jedinečný a vyžaduje specifický přístup v jeho komunikaci. Na prezentaci donátora by se však nemělo nikdy zapomenout. Na našich webových stránkách je ke stažení naše logo, které můžete využívat. Také máme vlastní banner, který vám můžeme zapůjčit. V našich možnostech je prezentovat váš projekt na našich webových stránkách, facebookovém profilu, instagramu a twitteru. Veškeré novinky, důležité zprávy a upozornění vkládáme na naše sociální sítě, proto vám doporučujeme jejich sledování. Abyste prezentovali donátora správně, využijte příslušné dokumenty, které naleznete na webových stránkách Nadace OKD.

Mezi tyto dokumenty patří:

Pravidla pro práci se značkou Nadace OKD

Logo Nadace OKD

Pokud budete používat logo Nadace OKD, jste povinni si návrh nechat schválit Nadací OKD.

Spolupráce s médii

Podstatnou částí projektu je informování veřejnosti o jeho realizaci. Máte webové stránky? Sociální sítě? Nástěnku v klubu? Tak nezapomeňte tyto komunikační kanály využívat a svůj projekt propagovat. Vítaným krokem je také informování médií, jako jsou televize, rozhlas nebo noviny. Můžete vydat článek ve vašich informačních materiálech či obecním zpravodaji.

NADAČNÍ NÁVŠTĚVY

Cílem Nadace OKD je kromě podpory smysluplných projektů také zkvalitňování vzájemné komunikace a informovanosti a z toho plynoucí podpora neziskového sektoru. Zástupci Nadace OKD proto průběžně navštěvují jednotlivé projekty. Na místě se nejen přesvědčí o průběhu projektu a o účelném vynakládání finančních prostředků, ale zároveň získají zpětnou vazbu potřebnou pro další činnost nadace. Nadace OKD si vyhrazuje právo kdykoli projekt navštívit a zkontrolovat postup jeho realizace včetně originálů účetních dokladů týkajících se projektu.

ZÁKLADNÍ PRAVIDLA REALIZACE PROJEKTU

- 1) Přečtěte si důkladně **smlouvu, rozpočet a pokyny pro příjemce ještě před tím, než začnete projekt realizovat**. Ušetříte si tím mnohé nepříjemnosti a nedopatření.
- 2) **Data zahájení a ukončení projektu** (tzv. doba realizace projektu) jsou velice důležitá! Tato data naleznete ve smlouvě, viz **Čl. III odst. 1**. Veškeré doklady, které budete chtít v rámci svého projektu proplatit z grantu Nadace OKD, musejí svým datem vzniku (dle DUZP¹) a úhrady (mimo výjimky mzdy, cestovné a služby např. nájem, telefonní poplatky, poplatky za internet, el. energie, plyn, voda, je možno zaúčtovat a prokázat i po ukončení termínu realizace projektu, a to nejpozději do 20. dne, včetně, následujícího měsíce) **spadat do období mezi zahájením a ukončením projektu. Náklady vzniklé a uhrazené před datem zahájení a po datu ukončení nebudou z grantu proplaceny**. Tato doba realizace se vztahuje i na zálohové faktury/platby.
- 3) Jste povinni prokázat **finanční spoluúčast ve výši 20 % z celkového poskytnutého nadačního příspěvku** (podrobný popis najdete v kapitole s názvem **Prokázání finanční spoluúčasti**).
- 4) **POZOR, PŘÍJMOVÉ POKLADNÍ DOKLADY NEUZNÁVÁME!**
- 5) Veškeré doklady prokazující čerpání grantu **musí být vystaveny pouze na organizaci**, která je ve smlouvě o poskytnutí příspěvku označena jako příjemce nadačního příspěvku.
- 6) Veškeré **změny a problémy v projektu řešte včas** (v období realizace projektu) s administrátorem nadačních programů prostřednictvím žádosti o změnu, případně na základě předchozí konzultace.
- 7) **Všechny podklady a formuláře** (vyúčtování, změny projektu apod.) najdete v databázovém systému Grantys u svého projektu podobně jak byly umístěné dokumenty pro žadatele. Nadace OKD bude provádět **namátkové kontroly projektů** včetně kontrol originálů dokladů prokazujících čerpání grantu. Tuto kontrolu provede poskytovatel nadačního příspěvku nebo jiná pověřená osoba.

TIP: Události týkající se vašeho projektu můžete sledovat prostřednictvím on-line databáze Grantys (www.nokd-granty.cz). Naleznete je v levém menu záložku *Události*.

SMLOUVA

Podklady ke smlouvě vkládáte do databáze Grantys k vašemu projektu, dle dopisu o vyzoomění. Postup vkládání souborů je podrobně popsáno v **Manuálu k systému Grantys**, bod 5.3. Bude-li vše v pořádku, připravíme smlouvu.

¹ Datum uskutečnění zdanitelného plnění – okamžik, kdy dojde k události (poskytnutí služby nebo objednání zboží)

Nadace kontroluje aktuálnost předložených údajů, zda jsou v souladu s rejstříkem (justice, ares). Při zjištění neshody, nebude s příjemcem sepsána smlouva.

Vyplněnou smlouvu, **rozpočet a pokyny pro příjemce** vám ke kontrole vložíme opět do systému Grantys. Zkontrolujte pečlivě veškeré údaje v nich obsažené. Poté smlouvu, rozpočet a pokyny pro příjemce **dvakrát** vytiskněte, vše pevně k sobě svažte (stačí sešívačkou) a úředně ověřte podpis statutárního zástupce vaší organizace.

Tato podepsaná a úředně ověřená vyhotovení nám zašlete nebo přineste na adresu nadace. Poté, co bude smlouva podepsána pověřenou osobou Nadace OKD, vám smlouvu zašleme zpět na adresu organizace uvedenou ve smlouvě a bude vám zaslána první splátka dle podmínek smlouvy.

Podklady, které je nutno dodat ke smlouvě:

- Kopii dokladu registrace organizace (např. stanovy);
- Kopii dokladu ustavující statutárního zástupce organizace (např. plná moc, doklad o volbě nebo jmenování), aktuálně platný;
- Kopii dokladu o vedení účtu organizace u bankovní instituce;

Tyto tři doklady vložte v systému Grantys pod **Můj subjekt** do záložky Soubory, naleznete je v levém menu. Vkládáte vše, pokud jste nový příjemce nebo jen v případě změny dokumentů u již podpořených organizací z minulých grantových kol.

- Kopii potvrzení příslušného finančního úřadu o bezdlužnosti organizace (**ne starší 3 měsíců** ode dne schválení podpory projektu správní radou a prokazující neexistenci daňových nedoplatků), v opačném případě může nadace od rozhodnutí o poskytnutí nadačního příspěvku odstoupit;
- Upravený rozpočet projektu dle rozhodnutí správní rady, pokud byl příjemce k úpravě vyzván.

Tyto další podklady vložte do systému Grantys k podpořenému Projektu do záložky Soubory, naleznete je v levém menu po rozkliknutí konkrétního projektu.

V případě výsadeb či stavebních úprav nebo instalaci zařízení na pozemku/objektu dokládáte také:

Kopii **výpisu z katastru nemovitostí** jako potvrzení o vlastnictví pozemku či objektu (ne starší 3 měsíců) a souhlas majitele pozemku/objektu s realizací projektu a nebo **Závazek následné péče** v případě výsadeb. Formulář souhlasu majitele a závazek následné péče je dostupný po přihlášení do systému Grantys a rozkliknutí příslušného projektu.

Přílohy vložte v co nejbližším možném termínu (výstižně pojmenovány), **nejpozději** však do 29. 4. 2022. V případě nedodržení tohoto termínu je Nadace OKD oprávněna od rozhodnutí o poskytnutí nadačního příspěvku odstoupit.

ZMĚNY V PROJEKTU

O všechny uvedené změny je **nezbytné žádat dříve, než nastane datum ukončení realizace projektu dle smlouvy!**

Změny uvnitř organizace

- A. **Statutární změny** - o této změně je nezbytné informovat nadaci prostřednictvím formuláře „**Žádost o změnu**“. Součástí žádosti je v případě změny statutárního zástupce kopie **dokladu o jeho volbě**. Žádost je opatřena **ověřeným podpisem** nového statutára.
- B. **Změna sídla** organizace - o této změně je nezbytné informovat nadaci prostřednictvím formuláře „**Žádost o změnu**“.
- C. **Změna čísla bankovního účtu** - o této změně je nezbytné informovat nadaci prostřednictvím formuláře „**Žádost o změnu**“. Součástí žádosti o změnu bankovního účtu je kopie **dokladu o zřízení nového účtu**.
- D. **Změna osoby zodpovědné za realizaci projektu a jejích kontaktních údajů** - o této změně je nezbytné informovat nadaci prostřednictvím formuláře „**Žádost o změnu**“ s poskytnutím kontaktních údajů nové zodpovědné osoby.

Změny termínu realizace projektu

Pokud vznikne příjemci povinnost předkládat Průběžnou zprávu, je při jejím podání povinen prokázat čerpání minimálně 30 % z první poskytnuté splátky. V případě, že okolnosti neumožní tuto výši prokázat, je povinen požádat o změnu termínu podání Průběžné zprávy. Se změnou termínu se mění i termín vyplácené druhé splátky.

V případě, že okolnosti neumožňují ukončit váš projekt v termínu stanoveném ve smlouvě, je možné zažádat o prodloužení realizace projektu. **Maximální** možná doba prodloužení realizace projektu činí **12 měsíců** od data ukončení uvedeného ve Smlouvě o poskytnutí nadačního příspěvku. **Zároveň** musíte splnit podmínku, že svůj projekt **ukončíte nejpozději do 30. 9. 2023.**

O uvedenou změnu je **nezbytné žádat dříve, než nastane datum ukončení realizace projektu dle smlouvy.** Se změnou termínu realizace projektu se automaticky posunuje i termín odevzdání Závěrečné zprávy, kterou je příjemce povinen odevzdat do 30 dní od ukončení realizace projektu. **Žádosti o prodloužení termínu realizace projektu přijaté až po termínu ukončení realizace uvedeném ve Smlouvě o poskytnutí nadačního příspěvku nebudou akceptovány!**

Termín zahájení realizace projektu není možné změnit. Termín uvedený ve smlouvě o poskytnutí nadačního příspěvku je závazný a neměnný. Náklad vzniklý (dle DUZP) nebo hrazený v termínu před tímto datem nelze z prostředků grantu Nadace OKD uhradit.

Žádost o změnu termínu realizace projektu provedte prostřednictvím formuláře „Žádost o změnu“, který naleznete po přihlášení do systému Grantys a rozkliknutí příslušného projektu.

Změny v rozpočtu projektu

Změny rozpočtu jsou možné ve třech případech:

1. **Změny do 15 % (včetně)** z celkového přiznaného nadačního příspěvku. Tuto částku můžete rozdělit pouze do **schválených položek**. Příjemce je povinen o této změně neprodleně v okamžiku jejího zjištění informovat nadaci.

Změny rozpočtu do 15 % je možné kumulovat, přičemž celková výše jednotlivých změn za celé období realizace projektu nesmí přesáhnout 15 % celkového přiznaného nadačního příspěvku.

2. **Změny nad 15 %** celkového nadačního příspěvku mezi **schválenými položkami** nákladů dle smlouvy **musí odsouhlasit poskytovatel**. Příjemce je povinen o tuto změnu požádat **dříve, než k této změně dojde**, a to s patřičným odůvodněním.
3. Žádost o změnu je také nutné podat v případě potřeby zařazení **nově vzniklých položek nákladů** do rozpočtu projektu, a to i v případě, že výše prostředků na tuto položku nedosahuje 15 % limitu. Tyto změny musí odsouhlasit poskytovatel.

Výpočet 15 % - jedná se o 15 % z poskytnutého finančního příspěvku Nadace OKD

Příklad: Příjemce získal od nadace příspěvek na projekt ve výši 100 000,- Kč. Dle pravidla si může přesunout mezi schválenými položkami částku maximálně 15 000,- Kč (100 000 * 15 %), a to v celkovém součtu změn.

Název nákladové položky	Celkové náklady v jednotlivých položkách	Přiznáno z grantu Nadace OKD (schváleno)	Změny čerpání z grantu Nadace OKD (nová výše v odpovídajících položkách)	Navýšení
Položka č. 1	55 000,00	50 000,00	35 000,00	0,00
Položka č. 2	30 000,00	20 000,00	30 000,00	10 000,00
Položka č. 3	45 000,00	30 000,00	35 000,00	5 000,00
Celkem	130 000,00	100 000,00	100 000,00	15 000,00

Takto zjistíte přesnou sumu přesunu, a zda je to nad, nebo pod 15 %.

Změnu rozpočtu proveďte prostřednictvím formuláře „**Žádost o změnu**“. **Součástí** žádosti je tabulka „**Příloha k žádosti o změnu rozpočtu**“, kterou naleznete po přihlášení do systému Grantys a rozkliknutí příslušného projektu.

Ostatní změny projektu

V případě, že při realizaci vašeho projektu dojde k jiné než výše uvedené změně, kontaktujte neprodleně Nadaci OKD.

Žádosti o změnu zasílejte na adresu Nadace OKD:

Karola Šlíwky 149/17, 733 01 Karviná – Fryštát, nebo Datovou schránkou (sbs7qgj)

Ve smyslu §559 zákona č.89/2012 Sb., občanského zákoníku je tato žádost o změnu a stanovisko k ní vystavené akceptováno jako forma dodatku ke smlouvě. Dle zákona č. 340/2015 Sb., o registru smluv, máte povinnost zveřejnit tento dodatek, respektive Žádost o změnu realizace projektu zákonem stanoveným způsobem a ve stanovené lhůtě do registru smluv.

DOLOŽENÍ REALIZACE PROJEKTU

Nadace OKD v souladu se svým statutem vyžaduje od příjemců nadačních příspěvků doložení nakládání s tímto příspěvkem.

Příjemce je povinen doložit **Průběžnou a Závěrečnou zprávu** (povinnost doložit jednu nebo dvě zprávy stanoví smlouva) včetně všech náležitostí. Zprávy musí být odeslány a doručeny dle termínů uvedených ve Smlouvě o poskytnutí nadačního příspěvku.

Zpráva se odesílá v elektronické podobě prostřednictvím systému Grantys (www.nokd-granty.cz). Vybrané přílohy zprávy je současně nutné zaslat v tištěné podobě na adresu nadace.

Mezi tyto **přílohy patří**: tabulka průběžného/závěrečného vyúčtování, doklady prokazující čerpání grantu a fotografie na CD (pokud jste již nevložili do systému Grantys).

Doklady prokazující čerpání grantu

Jelikož si Nadace OKD zakládá na transparentnosti, vyžaduje konkrétní typy dokladů, které přikládáte k vyúčtování. **Pokud nedodáte správný typ dokladů, nebude vám položka uznána.**

Prokázání každého nákladu musí obsahovat podklad k **platbě a doklad o zaplacení.**

Podklad k platbě má pouze tyto podoby (dále jen doklad):

- Faktura
- Paragon (účetka)

- Smlouva
- Cestovní příkaz
- Interní účetní doklad (výplatní lístek)

Doklad o zaplacení má tyto podoby:

- Výpis z účtu organizace
- Výdajový pokladní doklad (vždy řádně a kompletně vyplněný)

POZOR: PŘÍJMOVÉ POKLADNÍ DOKLADY NEUZNÁVÁME!

V případě, že se jedná o doklad k platbě nepřesahující 10 000 Kč, může podnikatel vystavit tzv. **zjednodušený doklad** (paragon daňový doklad). Pokud tuto částku přesáhne, vystavuje se běžný **daňový doklad se všemi náležitostmi** (faktura).

Podrobný popis, jak **náklady prokazovat** ve vyúčtování dle položek v rozpočtu, najdete v **příloze č. 1** tohoto dokumentu.

V **příloze č. 2** uvádíme také seznam **neuznatelných nákladů** projektu.

V případě, že jste prováděli platbu v **cizí měně**, je třeba **přepočíst náklady na CZK**, a to **dle středního kurzu ČNB k datu provedení platby**. Pokud jste prováděli platbu bezhotovostním převodem, použijte kurz uvedený v bankovním výpise.

Prokázání finanční spoluúčasti

Finanční spoluúcast ve výši minimálně 20 % (viz smlouva Čl. IV odst. 8) z celkového poskytnutého **nadačního příspěvku**, prokazujete v Závěrečné zprávě.

Finanční spoluúcast prokazujete prostřednictvím „**Formuláře finanční spoluúčasti**“, kterou naleznete po přihlášení do systému Grantys a rozkliknutí příslušného projektu a je součástí **formuláře Závěrečného vyúčtování**.

Dokládáte **kopie dokladů** prokazující povinnou finanční spoluúcast projektu prostřednictvím účetních dokladů a dokladů o platbě (výdajový pokladní doklad nebo výpis z účtu), které jste hradili z jiných finančních zdrojů než z příspěvků Nadace OKD.

Tyto kopie dokladů nemusí být označeny povinným popiskem dle smlouvy o poskytnutí nadačního příspěvku, **Čl. IV, odst. 1b**, ale doporučujeme označit např. slovem „kofinancování“ nebo je jinak odlišit. Ušetříte nám tak práci.

Náklady, které hodláte zahrnout do prokázání finanční spoluúčasti, musí být v souladu s nákladovými položkami uvedené ve smlouvě, náklady musí vzniknout a být uhrazeny v době realizace projektu a nesmí mít charakter neuznatelných nákladů projektu, viz **příloha č. 2 Neuznatelné náklady**.

Příklad: Výpočet finanční spoluúčasti

Celkový/skutečný rozpočet projektu	130 000,00
Skutečně vyčerpaný/poskytnutý příspěvek	100 000,00
Finanční spoluúčast k prokázání (minimálně 20 %)	20 000,00

Minimálně musím prokázat 20 % z 100 000 = 100 000 * 20/100 = 20 000,- Kč.

V závěrečném vyúčtování projektu musíte prokázat náklady ve výši příspěvku Nadace OKD tj. 100 000,- Kč + finanční spoluúčast projektu ve výši minimálně 20 % celkové částky tj. 20 000,- Kč.

Náležitosti Průběžné a Závěrečné zprávy

Průběžná zpráva

- Textová zpráva
- Formulář Průběžné vyúčtování
(musíte prokázat čerpání nákladů min. ve výši 30 % z první uhrazené splátky grantu)
- Kopie dokladů prokazující čerpání grantu
- Informační materiály
(fotografie, ukázka článků, tiskových zpráv, letáků, plakátů)

Závěrečná zpráva

- Textová zpráva
- Formulář Závěrečné vyúčtování
- Formulář Finanční spoluúčasti
- Kopie dokladů prokazující čerpání grantu
- Informační materiály
(fotografie, ukázka článků, tiskových zpráv, letáků, plakátů)

Jak postupovat krok za krokem při odevzdání zprávy

1. Na www.nokd-granty.cz se přihlaste k vašemu uživatelskému účtu. Otevřete příslušný projekt. V levém menu klikněte na *Zprávy* a zvolte příslušnou zprávu, kterou chcete odevzdat, a otevřete ji. Otevře se vám formulář zprávy, který vyplňujete stejným způsobem jako žádost, tj. klikněte do pole, které chcete vyplnit a pište. Zprávu můžete průběžně ukládat, když kliknete na pole „Uložit změny“ v levém menu. **Neklikejte na**

„Odeslat“, nebude moci už do zprávy přidávat jakékoliv soubory nebo textovou část upravovat!

2. Originály dokladů prokazující čerpání grantu si rozdělte na dvě části. První část se bude týkat dokladů, které prokazují čerpání nadačního příspěvku a druhá část jsou doklady hrazené z jiných zdrojů prokazující finanční spoluúčasť.
3. První část si rozdělte do příslušných kapitol dle schváleného rozpočtu a seřaďte je dle data úhrady. Tyto originály dokladů prokazující čerpání grantu opatřete povinným popiskem **ručně** nebo **razítkem** dle smlouvy o poskytnutí nadačního příspěvku, **Čl. IV, odst. 1b** větou: **Z grantu č. (uved'te číslo projektu) Nadace OKD čerpáno (uved'te částku) Kč.**
Označení, prosím, neuvádějte na výdajové pokladní doklady. U mzdových nákladů uvádějte povinný popis na výplatní lístek zaměstnance, a pokud nemáte výplatní lístek, uvádějte popis na smlouvu. Jestli se vám povinný popis nevejde např. máte paragon/účtenka, uveďte aspoň číslo projektu.
4. Jakmile budete mít doklady označené, můžete udělat jejich kopie. Dále na kopie dokladů uveďte (do horní části) pořadové číslo dokladů (1 – xxxx). **Nerozdělujte** číslování dle rozpočtových kategorií.
5. K těmto kopiím přiřaďte kopie výdajového pokladního dokladu nebo výpisu z bankovního účtu prokazující úhradu nákladů.
6. Doklady hrazené z jiných zdrojů použijete k prokázání finanční spoluúčasti (podrobný popis najdete v kapitole s názvem **Prokázání finanční spoluúčasti**).

Stáhněte si tabulku Průběžného/Závěrečného vyúčtování dostupnou po přihlášení do systému Grantys a rozkliknutí příslušného projektu.

7. Vyplňte tabulku Průběžného/Závěrečného vyúčtování takto:

Pořadové číslo dokladu	Uveďte pořadové číslo dokladu. Účetní doklady číslujte vzestupně (1 – xxx) jednou číselnou řadou procházející celou tabulkou. Nečíslujte kapitoly jednotlivě!
Číslo dokladu v účetním systému	Uveďte číslo dokladu ve vašem účetním systému (např. VD0108, FP0209 apod.)
Název položky dle smlouvy	napište název položky, kterou jste uvedli v rozpočtu u smlouvy. Musí tam být tedy přesný název položky tak, jak je uveden ve smlouvě.
Účel platby	Uveďte název (předmět) nákupu/pořízené služby.

Hrubá mzda + soc. a zdr. poj. zaměstnavatele	Pouze v kapitole osobní náklady . Uveďte hrubou mzdu za danou osobu a měsíc a to včetně sociálního a zdravotního pojištění hrazeného zaměstnavatelem. Nerozepisujte náklady na jednotlivé položky.
Celková částka uvedená na dokladu	Vepište celkovou částku uvedenou na dokladu prokazujícím čerpání grantu, a to i v případě, že jste z prostředků Nadace OKD uhradili jen část daného výdaje.
Částka hrazená z grantu	Uveďte částku hrazenou z grantu. Musí se shodovat s částkou uvedenou v označení dokladu (viz smlouva Čl. IV odst. 1b).
Datum úhrady	Uveďte datum úhrady nákladu dle výdajového pokladního dokladu/výpisu z účtu . Náklady vzniklé dle DUZP nebo uhrazené před dnem zahájení projektu uvedeným ve smlouvě nebo po termínu realizace projektu nelze z grantu Nadace OKD profinancovat. Mzdy, cestovné a služby (nájem, telefonní poplatky, poplatky za internet, el. energie, plyn, voda) je možno zaúčtovat a prokázat i po ukončení termínu realizace projektu, a to nejpozději do 20. dne (včetně) následujícího měsíce.

Jednotlivé platby týkající se grantu na bankovních výpisech prosím **důsledně zvýrazněte** a popište, o co jde, případně uveďte číslo položky z tabulky vyúčtování, ke které se vztahuje.

8. V **Průběžném vyúčtování** jste povinni doložit všechny dosud hrazené náklady od začátku realizace projektu a prokázat čerpání nákladů min. ve výši 30 % z **první uhrazené splátky grantu**. V opačném případě vám nemůžeme vyplatit další splátku grantu.
9. V případě, že jste podávali Průběžné vyúčtování, obsahuje tabulka **Závěrečného vyúčtování** pouze doklady k nákladům, které byly v rámci projektu uhrazeny po datu odevzdání Průběžné zprávy. Pokud se objeví v závěrečném vyúčtování náklad, který datem spadá do průběžné zprávy, jedná se o neuznatelný náklad a částka podpory bude snížena.
10. Vyplněnou vyúčtovací tabulku na předepsaném formuláři uložte do systému Grantys, sekce *Zprávy* - Soubory (opět v levém menu) a **řádně a výstižně** pojmenujte. Tabulku vytiskněte a nechte podepsat statutárním zástupcem.

11. Nahrajte informační materiály (plakát, leták, pozvánku, tiskové zprávy, články v novinách, na internetu apod.) jako soubor k elektronické verzi Průběžné/Závěrečné zprávy na www.nokd-granty.cz. Přílohu **řádně a výstižně** pojmenujte. Nevkládejte prosím celé výtisky periodik a obecních zpravodajů.
12. Vložte 5 digitálních fotografií v minimálním rozlišení 300dpi ve formátu JPG, JPEG jako soubor k elektronické verzi Průběžné/Závěrečné zprávy na www.nokd-granty.cz. Fotografie **řádně a výstižně** pojmenujte. Nenahrávejte a neposílejte fotografie tištěné a ani v souborech .doc a .pdf – fotografie musí být použitelné pro další zpracování. Pokud máte a chcete nám zaslat větší počet fotografií, vložte je na CD a zašlete na adresu nadace.
13. Vyplněnou zprávu se všemi přílohami v předepsaném formátu odešlete zeleným tlačítkem Odeslat. Po odeslání již zprávu nemůžete měnit.
14. Do obálky vložte podepsanou vyúčtovací tabulku Průběžného/Závěrečného vyúčtování, kopie dokladů prokazující čerpání grantu a CD s fotografiemi (pokud máte) a zašlete na adresu Nadace OKD nebo přineste osobně.

Podrobný postup vkládání Průběžné/Závěrečné zprávy včetně všech příloh naleznete v dokumentu „**Manuál pro práci s Grantys**“, dostupný po přihlášení do systému Grantys a rozkliknutí příslušného projektu).

V případě, že zpráva nebude obsahovat všechny náležitosti, vyzve nadace příjemce k doplnění prostřednictvím Grantysu. Příjemce je povinen zprávu doplnit do **15 kalendářních dnů ode dne doručení této výzvy k doplnění**. V případě nedodržení lhůty se na příjemce vztahují sankce uvedené ve smlouvě.

Průběžné a Závěrečné zprávy se považují za schválené až po písemném odsouhlasení pověřenou osobou Nadace OKD. Do 45 dní od schválení Průběžné zprávy vám bude vyplacena 2. splátka nadačního příspěvku, do 45 dní od schválení Závěrečné zprávy, ne však dříve než ke dni ukončení Projektu, vám bude vyplacena poslední splátka příspěvku.

KONTAKTY

Nadace OKD
Karola Śliwky 149/17
733 01 Karviná - Fryštát

Karolína Preisingerová



PŘÍLOHY

Příloha č. 1 Způsob prokázání nákladů včetně úhrad nákladů ve vyúčtování projektů

Příloha č. 2 Neuznatelné náklady projektu v jednotlivých programech

Příloha č. 1

Způsob prokázání nákladů včetně úhrad nákladů ve vyúčtování projektů

1. Osobní náklady

V této nákladové položce se prokazuje pouze vztah mezi zaměstnancem a zaměstnavatelem prostřednictvím **pracovní smlouvy, dohody o provedení práce, dohody o pracovní činnosti a honorářů (do 10 000 Kč u osob OSVČ)**. Jiné náklady zde nepatří. **Údaje pokládáme za důvěrné a nadace je dále nerozšiřuje.**

Možné podoby dokladů

- Pracovní smlouva
- Dohoda o provedení práce (DPP)
- Dohoda o pracovní činnosti (DPČ)
- Smlouva o honoráři
- Platový výměr, popř. jiné doložení výše mzdy/platu (pokud není uvedeno ve smlouvě)
- Pracovní náplň (pokud není uvedeno ve smlouvě)
- Zákonné odvody na sociální a zdravotní pojištění hrazené zaměstnavatelem – prokazujete výplatním lístkem nebo interním dokladem
- Zákonné úrazové pojištění – doložení sazby a výpočtu ze způsobilých mezd a vypočtené částky
- Výplatní lístek (nezapomeňte na povinné označení – viz Smlouva Čl. IV, odst. 1b)
Pozor: Menší organizace u DPP nevystavují výplatní lístek, povinné označení umístěte přímo na smlouvu.

Doklad prokazující úhradu:

- Výdajový pokladní doklad (vždy řádně a kompletně vyplněný)
- Bankovní výpis – důsledně zvýrazněte a popište položky, které se vztahují k danému nákladu (čistá mzda, sociální, zdravotní a úrazové pojištění, daň)

2. Investice

Do této nákladové položky řadíme pouze **dlouhodobý hmotný majetek** s pořizovací cenou nad 80 000 Kč za 1 kus.

Možné podoby dokladů:

- Faktura se zřejmou identifikací předmětu plnění
- Smlouva

Doklad prokazující úhradu:

- Výdajový pokladní doklad (vždy řádně a kompletně vyplněný)
- Bankovní výpis – důsledně zvýrazněte a popište položky, které se vztahují k danému nákladu

3. **Materiálové náklady**

Jedná se o předměty **hmotného charakteru, které dál využíváte nebo zpracováváte**. Mezi tyto náklady může patřit kancelářský materiál (papíry, tonery), ceny pro vítěze, potraviny, které dále zpracováváte, PHM (pouze do služebních vozů a strojů v majetku organizace), drobný majetek apod.

Možné podoby dokladů

- Faktura
- Paragon
- Příslušná smlouva a objednávka
- U PHM navíc:
 - Kniha jízd
 - Karta majetku
- Předávací protokol (u odměn pro účastníky s jednotkovou hodnotou vyšší než 500 Kč a to včetně) – formulář naleznete ke stažení na stránkách Nadace OKD

Doklad prokazující úhradu:

- Výdajový pokladní doklad (vždy řádně a kompletně vyplněný)
- Bankovní výpis – důsledně zvýrazněte a popište položky, které se vztahují k danému nákladu

4. **Cestovné**

Jedná se o cestovní náhrady využitím dopravních prostředků a soukromého vozidla pro účely projektu dle zákoníku práce. **Nejedná se o zajištění dopravy soukromým dopravcem, nebo jízdenek za klienty – to spadá do služeb.**

Stravné je uznatelným nákladem pouze při prokázání také cestovních náhrad.

a) Cestovné využitím dopravních prostředků

Dokládáte:

- Cestovní příkaz
- Jízdní doklady – MHD, vlak...

Doklad prokazující úhradu:

- Výdajový pokladní doklad (vždy řádně a kompletně vyplněný)
- Bankovní výpis – důsledně zvýrazněte a popište položky, které se vztahují k danému nákladu

b) Cestovné využitím soukromého vozidla pro účely projektu

Vzoreček pro výpočet cestovní náhrady na 1 km:

Průměrná spotřeba vozidla = (spotřeba ve městě + mimo město + kombinovaná) / 3 = **A**

Jednotlivé spotřeby naleznete ve velkém technickém průkazu

Sazba na 1 Km = (**A** / 100) x průměrná cena pohonných hmot pro daný rok + amortizace

Takto vypočtená sazba dle zákoníku práce je maximální uznatelná částka na 1 km cesty. Vaše směrnice v organizaci může stanovit jinou výši, ale nikdy nesmí přesáhnout zákonné maximum.

Dokládáte:

- Cestovní příkaz
- Velký technický průkaz vozidla
- Vnitřní předpis zaměstnavatele o pracovních cestách (směrnice)

Doklad prokazující úhradu:

- Výdajový pokladní doklad (vždy řádně a kompletně vyplněný)
- Bankovní výpis – důsledně zvýrazněte a popište položky, které se vztahují k danému nákladu

5. Služby

Jedná se o **služby zprostředkované dodavatelem** např. tisk propagačních materiálů, smlouva o dílo, honoráře (nad 10 000 Kč). Do této položky rovněž řadíme provozní náklady jako je nájem, energie, telefonní poplatky apod.

Této kapitoly nákladů se týká výjimka, kdy služby související s provozem jsou uznatelným nákladem i při úhradě do 20. dne následujícího měsíce po ukončení projektu.

Možné podoby dokladů:

- Faktura
- Smlouva o dílo (nezapomeňte na povinné označení – viz Smlouva Čl. IV, odst.1b)
- Smlouva o honoráři
- Smlouva
- Popř. doklad k zadávacímu řízení, pokud bylo realizováno

Doklad prokazující úhradu:

- Výdajový pokladní doklad (vždy řádně a kompletně vyplněný)
- Bankovní výpis – důsledně zvýrazněte a popište položky, které se vztahují k danému nákladu

Příloha č. 2

Neuznatelné náklady projektu

- Náklady prokázány pouze příjmovým pokladním dokladem;
- DPH v případě, že je příjemcem příspěvku žadatel, který je plátcem DPH a není osvobozen;
- Pohonné hmoty (PHM) mimo PHM do služebních vozidel, strojů a zařízení v návaznosti na aktivity projektu;
- Stravné bez prokazatelného cestovního příkazu;
- Cestovní náhrady spojené s realizací zahraniční pracovní cesty;
- Odpisy dlouhodobého nehmotného a hmotného majetku;
- Nákup výpočetní techniky a dalšího vybavení, pokud není jasně prokázána přímá vazba na projekt;
- Střelné zbraně a jejich příslušenství, včetně střeliva
- Výdaje na pořízení pozemků, staveb včetně budov, bytů a nebytových prostor, uměleckých děl a sbírek;
- Náklady na rekonstrukci a zařízení budov/prostor, pokud není jasně prokázána přímá vazba na projekt a vztah k poskytování služeb klientům či pacientům v dlouhodobém horizontu;
- Rekonstrukce budov/prostor je možná pouze u vlastních budov/prostor nebo s písemným souhlasem majitele, který má právní formu jako oprávnění žadatele;
- Poskytování záloh, jejichž termín zúčtování přesáhne termín realizace projektu;
- Vznik a platba záloh před termínem zahájení projektu;
- Náklady vzniklé a uhrazené před zahájením nebo po ukončení projektu;
- Auditorské služby;
- Právní služby;
- Supervize;
- Celní, správní a soudní poplatky;
- Ceniny (poštovní, dálniční známky, kolky, stravenky, telefonní a PHM karty);
- Kredit do mobilních telefonů;

- Akontace leasingu, leasingové splátky a nájem věci s následným odkupem, splácení bankovních úvěrů, bankovních poplatků, úroků z bankovního úvěru a ostatních přijatých výpomocí;
- Občerstvení realizačního týmu a účastníků, pokud nemá jasnou vazbu na projekt (např. občerstvení v restauraci);
- Alkoholické nápoje;
- Poskytování finančních i nefinančních darů (darovací smlouva);
- V případě nefinančních odměn nad 500,- Kč (např. účastníci soutěží) se může o uznatelný náklad jednat pouze v případě, že součástí závěrečného vyúčtování budou předávací protokoly o předání odměny vítězi (vzor předávacího protokolu je k dispozici na webu Nadace OKD);
- Výdaje na pořízení dlouhodobého a krátkodobého finančního majetku.
- Náklady, které dle data úhrady spadají časově do Průběžného vyúčtování a objevily se v Závěrečném vyúčtování;
- Tvorba strategického, marketingového a dalších plánů, případně územního plánu.